

Manual de uso y mantenimiento de los grupos electrógenos



R44

33501732001NE_2_1

1. Preámbulo	3
1.1. Recomendaciones generales	3
1.2. Símbolos de seguridad y su significado	4
1.3. Instrucciones y normas de seguridad	8
1.3.1 Consejos generales	8
1.3.2 Riesgos asociados a los gases de escape y a los carburantes	9
1.3.3 Riesgos asociados a los productos tóxicos	10
1.3.4 Riesgos de incendio, quemaduras y explosión	10
1.3.5 Riesgos asociados a las redes eléctricas	11
1.3.6 Peligros que presentan las corrientes eléctricas	11
1.3.7 Riesgos asociados a los desplazamientos del grupo	12
1.4. Identificación de los grupos electrógenos	12
2. Descripción general	14
2.1. Descripción del grupo	14
2.2. Características técnicas	21
2.3. Carburantes e ingredientes	23
2.3.1 Especificaciones	23
2.3.1.1. Especificaciones de los aceites	23
2.3.1.2. Especificaciones de los líquidos de refrigeración	24
3. Instalación	26
3.1. Descarga	26
3.1.1 Seguridad durante la descarga	26
3.1.2 Instrucciones de descarga	26
3.1.2.1. Eslingado	26
3.1.2.2. Carretilla elevadora	26
3.2. Retención de fluidos	27
3.3. Elección del emplazamiento	28
3.4. Electricidad	29
3.5. Disposiciones especiales	30
4. Remolque	31
4.1. Enganche del remolque	31
4.2. Comprobación antes del remolque	31
4.3. Conducción	32
4.4. Desenganche del remolque	32
4.5. Preparación para la instalación	33
4.6. Ajuste de la transmisión de frenado	33
4.7. Averías y soluciones	35
4.8. Esquema de conexión eléctrica	36
4.9. Ficha técnica de las carreteras completas	36
5. Preparación antes de la puesta en servicio del grupo	37
5.1. Comprobaciones de la instalación	37
5.2. Comprobaciones después del arranque del grupo electrógeno	37

6. Utilización del grupo electrógeno	37
6.1. Verificaciones periódicas	37
6.2. Grupo equipado con una caja de control NEXYS.....	40
6.2.1 Presentación de la caja	40
6.2.1.1. Presentación de los pictogramas.....	41
6.2.2 Arranque manual.....	42
6.2.3 Parada.....	43
6.2.4 Fallos y alarmas	43
6.2.5 Fallos y alarmas - Detalles	43
6.3. Grupo equipado con una caja de control TELYS.....	46
6.3.1 Presentación de la caja	46
6.3.1.1. Presentación de la cara delantera	46
6.3.1.2. Descripción de la pantalla	48
6.3.1.3. Descripción de los pictogramas de la zona 1	49
6.3.1.4. Descripción de los pictogramas de la zona 2	50
6.3.1.5. Descripción de los pictogramas de la zona 3	51
6.3.1.6. Descripción de los pictogramas de la zona 4	53
6.3.2 Arranque.....	57
6.3.3 Parada.....	58
6.3.4 Fallos y alarmas	58
6.3.4.1. Visualización de las alarmas y los fallos.....	58
6.3.4.2. Aparición de una alarma o de un fallo	59
6.3.4.3. Aparición de una alarma y de un fallo	60
6.3.4.4. Visualización de los códigos de anomalías del motor	61
6.3.4.5. Reinicio del claxon.....	62
7. Períodos de mantenimiento	63
7.1. Recordatorio de la utilidad.....	63
7.2. Motor	63
7.3. Alternador	63
8. Batería	64
8.1. Almacenamiento y transporte.....	64
8.2. Puesta en marcha de la batería.....	65
8.3. Comprobación	65
8.4. Técnica de carga	66
8.5. Fallos y soluciones	67
9. Anexos	68
9.1. Anexo A - Manual de uso y mantenimiento del motor	69
9.2. Anexo B - Manual de uso y de mantenimiento del alternador	197
9.3. Anexo C - Piezas de recambio usuales.....	249
9.4. Anexo D - Lista de códigos de anomalías de los motores John Deere - Volvo y Perkins.....	251

1. Preámbulo



1.1. Recomendaciones generales

Le agradecemos que haya elegido un grupo electrógeno de nuestra empresa.

Este manual se ha redactado pensando en usted, a fin de que pueda utilizar y mantener en óptimas condiciones su grupo electrógeno. La información contenida en este manual proviene de los datos técnicos disponibles en el momento de su impresión. Debido al afán de mejora permanente de la calidad de nuestros productos, estos datos son susceptibles de ser modificados sin previo aviso.

Le recomendamos que lea detenidamente las instrucciones de seguridad para evitar cualquier accidente, incidente o daño. Siga siempre las presentes instrucciones.

En este manual pueden aparecer representados varios signos de aviso.

 Peligro	<p>Este símbolo indica un peligro inminente para la vida o la salud de las personas que se expongan al mismo. El incumplimiento de la norma correspondiente tiene consecuencias graves para la salud y la vida de las personas expuestas.</p>
 Aviso	<p>Este símbolo llama la atención sobre los riesgos para la vida y la salud para las personas que se expongan a ellos. El incumplimiento de la norma correspondiente tiene consecuencias graves para la salud y la vida de las personas expuestas.</p>
 Atención	<p>Este símbolo indica una situación peligrosa cuando el caso así lo requiere. Si no se respeta la norma correspondiente, se corre el riesgo de provocar heridas leves a las personas expuestas o de deteriorar cualquier otro elemento.</p>

Con el fin de obtener el mejor rendimiento y alargar la vida útil del grupo electrógeno, las operaciones de mantenimiento se deben efectuar según los periodos indicados en las tablas de mantenimiento preventivo anexas. Si el grupo electrógeno se utiliza en ambientes con mucho polvo o en condiciones desfavorables, determinados periodos de reducirán.

Asegúrese de que todos las reparaciones y ajustes los lleven a cabo personal con la formación adecuada. Los concesionarios están perfectamente cualificados y podrán dar respuesta a todas sus preguntas. Asimismo, también podrán proporcionarle piezas sueltas y otros servicios.

Los lados izquierdo y derecho se ven desde la parte posterior del grupo electrógeno (el radiador se encuentra delante).

El diseño de nuestros grupos electrógenos permite sustituir las piezas deterioradas o desgastadas por piezas nuevas o renovadas con un tiempo de inmovilización mínimo.

Si necesita sustituir piezas, póngase en contacto con el concesionario más cercano de nuestra empresa, ya que posee el equipamiento necesario y dispone del personal debidamente instruido e informado para llevar a cabo el mantenimiento, la sustitución de elementos e incluso la reparación completa de los grupos electrógenos.

Póngase en contacto con el concesionario más cercano para obtener los manuales de reparación disponibles y para tomar las medidas que sean necesarias para la instrucción del personal de instalación y mantenimiento.

 Atención	<p>Algunos manuales de utilización y mantenimiento de los motores que incluyen los grupos electrógenos presentan cuadros de control e indican procedimientos de arranque y parada de los motores. En el caso de los grupos electrógenos equipados con cajas de mando y de control específicas para los grupos, sólo deberá tenerse en cuenta la información que figura en la documentación de las cajas que incluyen los grupos. Por otro lado, y en función de los criterios de fabricación de los grupos electrógenos, algunos motores pueden estar equipados con cableados eléctricos específicos que difieren de los descritos en la documentación de los motores.</p>
--	--

1.2. Símbolos de seguridad y su significado

En el equipo se han colocado pegatinas de seguridad para atraer la atención del operador o del técnico de mantenimiento sobre los peligros potenciales y explicar cómo actuar de forma segura. Estas pegatinas se reproducen en el presente documento para mejorar su identificación por parte del operador.

Cambie las pegatinas que falten o que estén ilegibles.























	Atención, peligro		Obligación de consultar las publicaciones entregadas con el grupo electrógeno		Atención, riesgo de explosión
	Atención, riesgo de descarga eléctrica		Obligación de usar de vestimenta de protección		Prohibido el fuego abierto y la iluminación sin protección. Prohibido fumar
	Atención, materias tóxicas		Obligación de proteger la vista y el oído		Prohibida la entrada a personas sin autorización
	Atención, fluidos bajo presión		Obligación de realizar un mantenimiento periódico		Lavado a presión prohibido
	Atención, alta temperatura, riesgo de quemaduras		Obligación de verificar la carga de la batería		Tierra
	Atención, piezas giratorias o en movimiento (riesgo de aprisionamiento)		Punto de elevación obligatorio		Atención, producto corrosivo
	Paso de la horquilla para elevación		Nivel alto del recipiente de retención		
			<p>① Atención, consulte la documentación facilitada con el grupo electrógeno.</p> <p>② Atención, emisión de gases de combustión tóxicos. No debe utilizarse en lugares cerrados o mal ventilados.</p>		
①	②				

Figura 1.1 : Pictogramas con su significado



ATENCIÓN: PELIGRO

Este símbolo advierte de un peligro para la seguridad. La presencia de este símbolo indica un riesgo de resultar herido. Respete las recomendaciones en materia de seguridad y las precauciones de empleo.

Importante:

Lea atentamente las instrucciones facilitadas con el grupo electrógeno antes de proceder a cualquier operación de uso o de mantenimiento.



ATENCIÓN: PELIGRO

Riesgo de electrocución

- No toque los cables ni las conexiones cuando el grupo electrógeno esté funcionando.
- Desconecte el grupo electrógeno para proceder a las operaciones de mantenimiento.



PELIGRO

Utilice únicamente carburante Diesel.

- El carburante es muy inflamable, manipúlelo con precaución. No fume, no acerque una llama desnuda y no provoque chispas cerca de un grupo electrógeno.
- Detenga el motor del grupo electrógeno antes de llenar el depósito. Proceda al llenado de carburante en el exterior.
- Para evitar los riesgos de incendio, limpie de forma regular el grupo electrógeno. Retire cualquier suciedad y cualquier resto de grasa o de carburante.



ATENCIÓN: PELIGRO

- Los escapes del motor son tóxicos y pueden tener malas consecuencias para la salud o implicar la muerte.
- Utilice el grupo electrógeno únicamente en el exterior, en zonas perfectamente ventiladas o instale un alargador de escape para expulsar los gases de escape al exterior.

Figura 1.2: Pictogramas con su significado



ATENCIÓN: PELIGRO

- El líquido de refrigeración caliente puede provocar quemaduras graves.
- Detenga el motor. No retire el tapón de llenado hasta que éste se encuentre perfectamente frío.
- No abra el radiador mientras esté caliente.



PELIGRO

- Las piezas giratorias pueden causar heridas graves.
- No haga funcionar el grupo electrógeno con las puertas abiertas.
- No retire los capotajes de protección.
- Detenga el grupo electrógeno antes de proceder a cualquier operación de mantenimiento.



PELIGRO

- Evite cualquier contacto con los escapes, los turbocompresores y los silenciadores. Mantenga los materiales inflamables alejados de las partes calientes.
- Espere a que el aparato se haya enfriado por completo antes de tocarlo.



ATENCIÓN: PELIGRO

- Los gases del electrolito de la batería son explosivos. Mantenga alejada de las baterías cualquier llama.
- El electrolito de las baterías (ácido sulfúrico) es tóxico. Riesgo de envenenamiento.

Figura 1.2 (continuación): Pictogramas con su significado



ATENCIÓN: PELIGRO

- Una toma de tierra mal realizada puede provocar heridas graves o implicar la muerte.
- Conecte siempre el borne de la toma de tierra del grupo electrógeno a un borne de tierra exterior.



AVISO

Selector de tensión
Esta función solo podrá ser utilizada por personal cualificado.

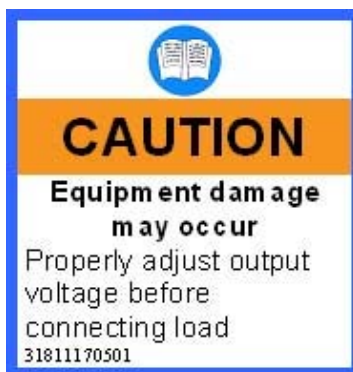

ATENCIÓN

Regule correctamente la tensión de salida antes de conectar la carga.



ATENCIÓN

El selector de tensión no deberá utilizarse cuando el grupo electrógeno esté funcionando.

Figura 1.2 (continuación): Pictogramas con su significado



1.3. Instrucciones y normas de seguridad

ESTAS PRECAUCIONES DE SEGURIDAD SON IMPORTANTES

Si no comprende o si tiene dudas sobre algún punto de este manual, póngase en contacto con su concesionario más próximo, que puede explicárselo o hacerle una demostración. A continuación encontrará una lista de riesgos y de las medidas de precaución que debe seguir. También debe tener en cuenta las normas locales y nacionales aplicables en su jurisdicción.

CONSERVE ESTE MANUAL

Este manual incluye instrucciones importantes que deben respetarse durante la instalación o el mantenimiento del grupo electrógeno o de las baterías.

1.3.1 Consejos generales

Uso

- ✓ El personal que utilice el equipo debe conocer las normas de seguridad y de uso. Éstas se actualizarán regularmente.
- ✓ Lea atentamente para entender bien los manuales suministrados con el grupo electrógeno, la motobomba o el mástil de iluminación. Las guías de los fabricantes deben estar a disposición de los técnicos, si es posible en el lugar de uso.
- ✓ El equipo se debe manipular bajo la supervisión, directa o indirecta, de una persona designada por el responsable de la utilización del mismo y conocedora del manejo, de la instalación y de los peligros e inconvenientes de los productos utilizados o almacenados en la instalación.
- ✓ No utilice prendas holgadas. No se acerque a las máquinas en funcionamiento. Tenga en cuenta que los ventiladores no se ven bien con el motor en funcionamiento.
- ✓ Avise a las personas presentes para que se mantengan a distancia durante el funcionamiento.
- ✓ No haga funcionar el grupo electrógeno, la motobomba o el mástil de iluminación sin haber montado en su sitio los capotajes de protección ni haber cerrado las puertas de acceso.
- ✓ En ningún caso se debe dejar a los niños tocar el grupo electrógeno, la motobomba o el mástil de iluminación, ni siquiera parados.
- ✓ Evite hacer funcionar el grupo electrógeno, la motobomba o el mástil de iluminación en presencia de animales (nerviosismo, miedos, etc.).
- ✓ Ponga el freno de estacionamiento cuando el grupo electrógeno o el mástil de iluminación del remolque se instalen en el lugar de uso. Durante el calzado en pendiente; asegúrese de que no hay nadie en la trayectoria del remolque.
- ✓ No ponga nunca en marcha el motor sin filtro de aire o sin escape.
- ✓ Motor con turbocompresor: no arranque nunca el motor sin haber montado el filtro de aire. La rueda del compresor en rotación en el turbocompresor puede producir lesiones corporales graves. La presencia de cuerpos extraños en el conducto de admisión puede ocasionar daños mecánicos.
- ✓ Motor con precalentamiento de aire (elementos de arranque): no utilice nunca aerosoles de arranque u otros productos similares como ayuda para arrancar. En contacto con el elemento de arranque, se puede producir una explosión en la tubería de admisión y provocar daños corporales
- ✓ No se deben tocar los focos de los mástiles de iluminación cuando están encendidos.

Mantenimiento

- ✓ Siga la tabla de mantenimiento y las recomendaciones de la misma.
- ✓ Utilice siempre herramientas en buen estado y adecuadas para el trabajo que se va a realizar. Asegúrese de la buena comprensión de las instrucciones de uso antes de realizar cualquier intervención.
- ✓ Las operaciones de mantenimiento deben efectuarse con gafas de protección y el operario debe quitarse el reloj, las pulseras, etc.
- ✓ Sólo se deben montar piezas originales.
- ✓ Desconecte la batería y el arranque neumático (si lo hay) antes de proceder a cualquier reparación para evitar el arranque accidental del motor. Coloque un panel que impida cualquier tentativa de arranque desde los mandos.
- ✓ Utilice exclusivamente las técnicas correctas de giro del cigüeñal para girarlo manualmente. No intente hacer girar el cigüeñal estirando o ejerciendo fuerza de palanca en el ventilador. Con este método se corre el riesgo de causar graves daños corporales o materiales, o incluso de dañar la(s) pala(s) del ventilador y provocar así un fallo prematuro del ventilador.
- ✓ Limpie los restos de aceite, de carburante o de líquido de refrigeración con un trapo limpio.
- ✓ No utilice una solución jabonosa que contenga cloro o amoníaco, ya que estos dos elementos impiden la formación de burbujas.
- ✓ No utilice nunca gasolina u otras sustancias inflamables para limpiar las piezas. Utilice exclusivamente disolventes de limpieza autorizados.
- ✓ No utilice limpiadores de alta presión para limpiar el motor y los equipos. El radiador, los manguitos, los componentes eléctricos, etc., pueden resultar dañados.
- ✓ Evite el contacto accidental con las partes que alcanzan altas temperaturas (colector de escape, escape).
- ✓ Antes de cualquier operación de mantenimiento en un foco del mástil de iluminación, corte la corriente eléctrica y espere a que se enfríen las lámparas.

Ingredientes

- ✓ Respete los reglamentos vigentes en materia de uso del carburante antes de utilizar el grupo electrógeno, la motobomba o el mástil de iluminación.
- ✓ En ningún caso debe utilizarse agua de mar o cualquier otro producto electrolítico o corrosivo para el circuito de refrigeración.

Entorno

- ✓ El usuario debe adoptar las disposiciones necesarias para respetar la estética del lugar de utilización. Toda la zona debe mantenerse en un buen estado de limpieza.
- ✓ Los locales deben mantenerse en buen estado y limpiarse regularmente para evitar la acumulación de materias peligrosas o contaminantes y el polvo susceptible de inflamarse o de producir una explosión. El material de limpieza debe estar adaptado a los riesgos presentados por los productos y el polvo.
- ✓ La presencia de materias peligrosas o combustibles en el interior de los locales que albergan aparatos de combustión se limitará a las necesidades de explotación.
- ✓ Las instalaciones deben utilizarse bajo la supervisión permanente de personal cualificado. Éste personal debe comprobar periódicamente el buen funcionamiento de los dispositivos de seguridad y garantizar la correcta alimentación de combustible de los aparatos de combustión.
- ✓ Aparte de los aparatos de combustión, está prohibida cualquier fuente de fuego. Esta prohibición debe constar en caracteres bien visibles.
- ✓ Está prohibido verter aguas residuales, lodos o residuos.
- ✓ Los combustibles utilizados deben corresponderse con los que figuran en el dossier de declaración y en las recomendaciones del fabricante de los aparatos de combustión.
- ✓ El combustible se considerará en el estado físico en el que se encuentra en el momento de su introducción en la cámara de combustión.
- ✓ Está prohibido quemar residuos al aire libre.
- ✓ Protéjase las manos a la hora de detectar posibles fugas. Los líquidos a presión pueden penetrar en los tejidos corporales y provocar lesiones graves. Riesgo de contaminación de la sangre.
- ✓ Para el cambio de aceite y su eliminación, utilice un recipiente adecuado (los distribuidores de carburante pueden recuperar el aceite usado).
- ✓ Salvo acuerdo especial, una vez que se haya cerrado el componente del circuito de gas sólo lo podrá abrir el distribuidor de gas. Sin embargo, el usuario puede tener acceso al mismo bajo determinadas condiciones. Compruebe las condiciones correspondientes en cada instalación.

1.3.2 Riesgos asociados a los gases de escape y a los carburantes

	<p>El óxido de carbono presente en los gases de escape puede ser mortal si la tasa de concentración es muy elevada en la atmósfera que se respira.</p> <p>Utilice siempre los grupos electrógenos, motobombas o mástiles de iluminación en un lugar bien ventilado donde los gases no puedan acumularse.</p> <p>En caso de uso en interiores:</p> <ul style="list-style-type: none"> ✓ Evacue imperativamente los gases de escape al exterior. ✓ Tenga prevista una ventilación adecuada de modo que las personas presentes no se vean afectadas.
<p>Peligro</p>	



- ✓ Respete los reglamentos locales vigentes relativos a los grupos electrógenos, motobombas o mástiles de iluminación así como los reglamentos locales relativos al uso del carburante (gasolina, gasóleo y gas) antes de utilizar el grupo electrógeno, motobomba o mástil de iluminación.
- ✓ El llenado del depósito de carburante se debe realizar con el motor parado (excepto para los grupos que dispongan de un sistema de llenado automático).
- ✓ Los gases de combustión del motor son tóxicos: no se debe hacer funcionar el grupo electrógeno, motobomba o mástil de iluminación en locales sin ventilación. Cuando se instala en un local ventilado, se deben cumplir los requisitos adicionales de protección contra incendios y explosiones.
- ✓ Un escape de gases de combustión puede provocar un aumento del nivel de ruido del grupo electrógeno, de la motobomba o del mástil de iluminación. Para garantizar su eficacia, examine periódicamente el escape de los gases de combustión.
- ✓ Las canalizaciones deben sustituirse cuando su estado así lo aconseje.

1.3.3 Riesgos asociados a los productos tóxicos

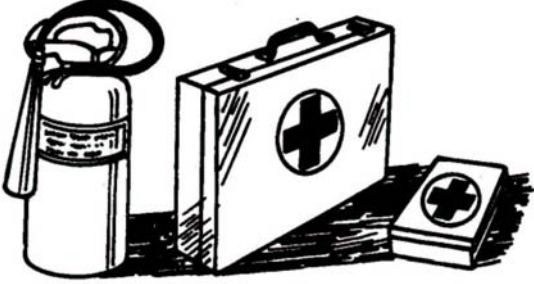
	<p>El inhibidor de corrosión contiene álcali. No ingerir. Evítese el contacto de esta sustancia con los ojos. En caso de contacto con los ojos, lavar inmediatamente con agua abundante durante un mínimo de 15 minutos. Evítese el contacto prolongado o repetido con la piel. En caso de contacto con la piel, lávese abundantemente con agua y jabón. ACUDA INMEDIATAMENTE A UN MÉDICO. GUARDE EL PRODUCTO FUERA DEL ALCANCE DE LOS NIÑOS.</p>	<p>El glicol es un producto tóxico, peligroso por absorción. Evítese el contacto con la piel y los ojos. Lea las instrucciones del embalaje.</p>
<p>Aviso</p>	<p>El producto antióxido es un producto tóxico, peligroso por absorción. Evítese el contacto con la piel y los ojos. Lea las instrucciones del embalaje.</p>	

- ✓ Atención, los carburantes y aceites son peligrosos por inhalación. Garantice una buena ventilación y utilice una máscara protectora.
- ✓ No exponga nunca el material a proyecciones de líquido o a la intemperie ni lo deje sobre un suelo mojado.
- ✓ El electrolito de las baterías es peligroso para la piel y especialmente para los ojos. En caso de proyecciones en los ojos, lávese inmediatamente con agua del grifo o con una solución de ácido bórico diluido al 10%.
- ✓ Utilice gafas protectoras y guantes resistentes a bases fuertes para manipular el electrolito.

1.3.4 Riesgos de incendio, quemaduras y explosión

	<p>El motor no debe funcionar en entornos en los que haya productos explosivos; si los componentes eléctricos y mecánicos no están blindados pueden producirse chispas.</p>
<p>Peligro</p>	

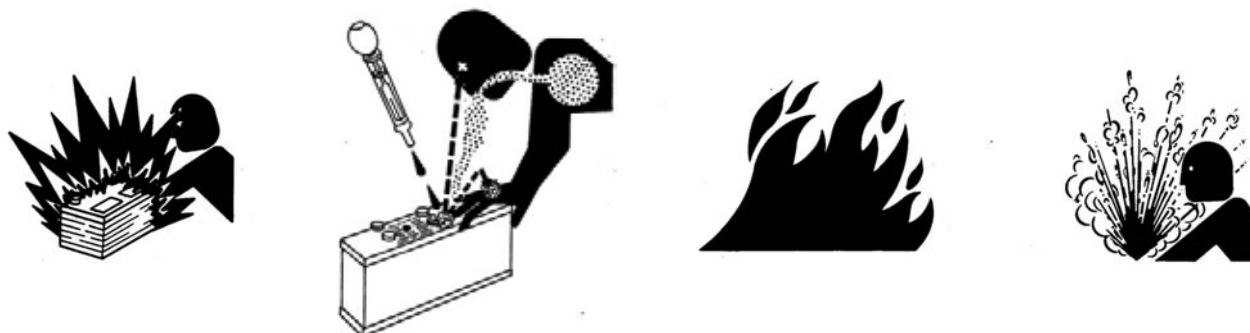

- ✓ Se debe evitar la presencia de chispas o de llamas y no se debe fumar cerca de las baterías; los gases del electrolito son muy inflamables (sobre todo cuando la batería está cargando). El ácido que llevan también es peligroso para la piel y en particular para los ojos.
- ✓ No cubra nunca el grupo electrógeno, la motobomba o el mástil de iluminación con ningún material durante su funcionamiento o justo después de su parada (espere a que se enfríe el motor).
- ✓ No toque los componentes calientes, como el tubo de escape, y no coloque materiales combustibles sobre los mismos.
- ✓ Aleje los productos inflamables o explosivos (gasolina, aceite, trapos, etc.) durante el funcionamiento del grupo.
- ✓ Se necesita una buena ventilación para el correcto funcionamiento del grupo electrógeno, de la motobomba o del mástil de iluminación. Sin esta ventilación, el motor alcanzaría muy rápidamente una temperatura excesiva que provocaría accidentes o daños al material y a los bienes circundantes.
- ✓ No quite el tapón del radiador cuando el motor está caliente y el líquido de refrigeración está bajo presión, ya que puede sufrir quemaduras.
- ✓ Se deben despresurizar los circuitos de aire, de aceite y de refrigeración antes de desmontar o de desconectar los manguitos, conductos o cualquier otro elemento conectado. Preste atención a la posible presencia de presión al desconectar un dispositivo de un sistema con presión. No se deben localizar posibles fugas de presión con la mano. El aceite a alta presión puede provocar accidentes corporales.
- ✓ Algunos aceites de conservación son inflamables. Además, otros son peligrosos en caso de inhalación. Asegure una buena ventilación. Utilice una máscara de protección.

- ✓ El aceite caliente provoca quemaduras. Evite el contacto del aceite caliente con la piel. Asegúrese de que el sistema no está bajo presión antes de cualquier intervención. No arranque ni haga girar el motor sin el tapón de llenado de aceite para evitar el riesgo de salpicaduras de aceite.
- ✓ Nunca se debe aplicar en el grupo electrógeno, en la motobomba o en el mástil de iluminación una fina capa de aceite como protección contra el óxido.
- ✓ Nunca se debe llenar el depósito de aceite o de líquido de refrigeración cuando el grupo electrógeno, la motobomba o el mástil de iluminación están en funcionamiento o cuando el motor está caliente.
- ✓ Un grupo electrógeno únicamente puede funcionar de forma estacionada, y no podrá instalarse sobre un vehículo ni sobre cualquier otro material móvil sin que previamente se haya realizado un estudio que haya tenido en cuenta las diferentes características de uso del grupo.

1.3.5 Riesgos asociados a las redes eléctricas

- ✓ El equipo eléctrico entregado con el grupo electrógeno es conforme a la norma francesa NF C15.100 (Francia) o a la norma correspondiente de cada país.
 - ✓ La conexión a tierra deberá realizarse conforme a las normas en vigor aplicables en cada país y al régimen de neutro vendido.
 - ✓ Lea atentamente la placa de identificación del fabricante. En ella se indican los valores de tensión, potencia, corriente y frecuencia. Verifique la concordancia de estos valores con los de los aparatos que se deben alimentar.
 - ✓ No toque nunca cables que se hayan pelado accidentalmente o conexiones sueltas.
 - ✓ No manipule nunca un grupo electrógeno con las manos o los pies húmedos.
 - ✓ Mantenga los cables eléctricos y las conexiones en buen estado. Utilizar un material en mal estado puede provocar electrocuciones o daños al equipo.
-
- ✓ Desconecte siempre el material, el equipamiento o la instalación (tensión del grupo, tensión de la batería y tensión de red) antes de realizar cualquier intervención.
 - ✓ Las conexiones eléctricas se deben realizar según las normas y los reglamentos en vigor en el país en el que se utilicen.
 - ✓ No utilice cables defectuosos, mal aislados o conectados de forma provisional.
 - ✓ No invierta nunca los bornes positivo y negativo de las baterías al conectarlos. Una inversión puede acarrear daños graves en el equipo eléctrico. Respete el esquema eléctrico suministrado por el fabricante.
 - ✓ El grupo electrógeno no se debe conectar a otras fuentes de potencia, como la red de distribución pública. En los casos concretos en los que se cuente con una conexión a las redes eléctricas existentes, sólo la debe utilizar un electricista cualificado, que debe tener en cuenta las diferencias de funcionamiento del equipo según se utilice la red de distribución pública o el grupo electrógeno.
 - ✓ La protección contra las descargas eléctricas se consigue mediante un conjunto de equipos específicos. Si estos últimos se deben sustituir, se deben utilizar componentes con valores nominales y características idénticos.
 - ✓ Cuando deban desmontarse las placas de protección (obturadores) para permitir el paso de los cables, la protección (obturación) deberá restaurarse una vez finalizada la ejecución de estas operaciones.
 - ✓ Debido a las fuertes tensiones mecánicas, sólo se deben utilizar cables flexibles resistentes con funda de goma, conforme a la norma CEI 245-4, o cables equivalentes.

1.3.6 Peligros que presentan las corrientes eléctricas

Primeros auxilios

En caso de descarga eléctrica, corte inmediatamente la tensión y accione la parada de emergencia del grupo electrógeno o del mástil de iluminación. Si aún no se ha cortado la tensión, aleje a la víctima del contacto con el conductor de tensión lo más rápidamente posible. Evite el contacto directo tanto con el conductor de tensión como con el cuerpo de la víctima. Utilice un trozo de madera seca, prendas secas u otros materiales no conductores para apartar a la víctima. Se puede emplear un hacha para cortar el cable de tensión. Se deben adoptar todas las precauciones posibles para evitar el arco eléctrico resultante.



Primeros auxilios

Reanimación

En caso de parada respiratoria, inicie inmediatamente la respiración artificial en el mismo lugar del accidente a menos que la vida de la víctima o la del operador corran peligro por ello.

En caso de parada cardíaca, realice un masaje cardíaco.

1.3.7 Riesgos asociados a los desplazamientos del grupo

Para descargar los grupos electrógenos, las motobombas o mástiles de iluminación de sus soportes de transporte en condiciones óptimas de seguridad y de eficacia, se deberán garantizar los siguientes puntos:

- ✓ Máquinas o materiales de elevación adecuados para los trabajos requeridos, en buen estado y con capacidad suficiente para la elevación.
- ✓ Posición de las eslingas en las anillas previstas para esta operación o brazos elevadores que reposen completamente en el conjunto de crucetas del chasis o barras de elevación introducidas por las aperturas previstas para tal fin en la base para levantar el grupo completo (según los modelos).
- ✓ Para trabajar con total seguridad y para evitar el deterioro de los componentes montados en el borde superior del grupo, motobomba o mástil de iluminación, los mismos deberán elevarse con una pluma regulable. Todas las cadenas y cables deben quedar paralelos entre sí y lo más perpendiculares posible con respecto al borde superior del grupo electrógeno, motobomba o mástil de iluminación.
- ✓ Si hay otros equipos montados en el grupo electrógeno, motobomba o mástil de iluminación que modifican su centro de gravedad, puede ser necesaria la utilización de dispositivos especiales de elevación para mantener un correcto equilibrio y poder trabajar con total seguridad.
- ✓ Suelo que aguante sin problemas el peso del grupo electrógeno, motobomba o mástil y de su aparato de elevación (en caso contrario, coloque tablonos que sean lo suficientemente resistentes y estables).
- ✓ Deposite el grupo electrógeno, motobomba o mástil de iluminación lo más cerca posible de su lugar de uso o de transporte en una zona despejada y libre de acceso.
- ✓ No se debe trabajar nunca con un grupo electrógeno, motobomba o mástil de iluminación que esté suspendido únicamente por un dispositivo de elevación.

1.4. Identificación de los grupos electrógenos

Los grupos electrógenos y sus componentes están identificados mediante placas.

Las normas precisas de identificación de cada componente importante (motor, alternador, etc.) se describen en los documentos de cada fabricante anexos en el presente manual.

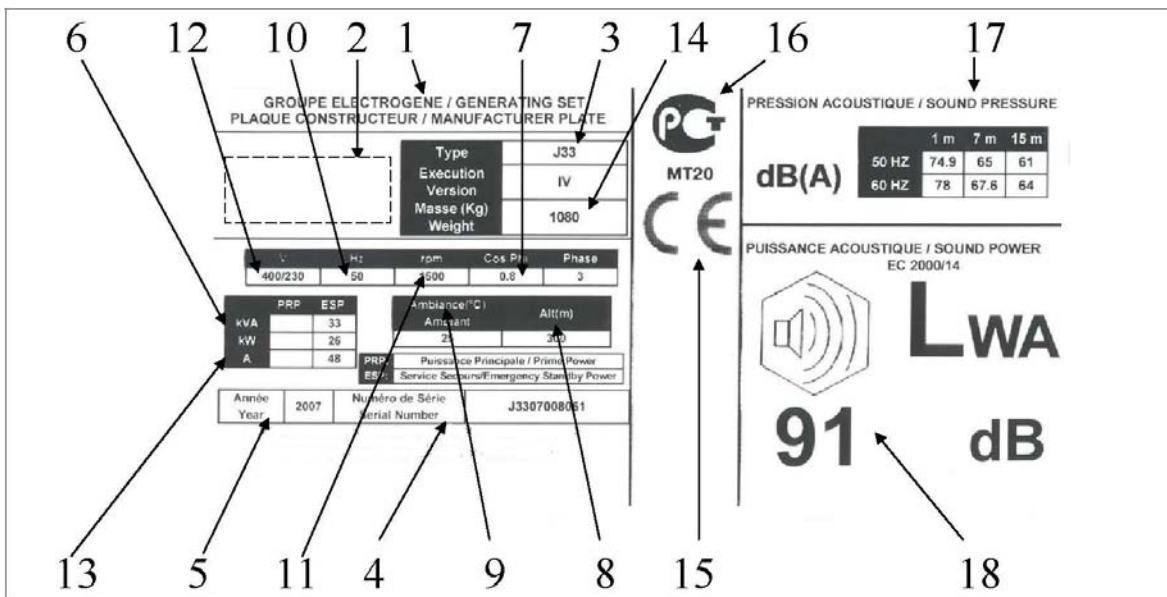

1 - Grupo electrógeno	9 - Temperatura ambiente máxima para la potencia asignada (°C)
2 - Marca del fabricante	10 - Frecuencia asignada (Hz)
3 - Modelo	11 - Velocidad de rotación del grupo (RPM)
4 - Número de serie	12- Tensión asignada (V)
5 - Año de fabricación	13 - Intensidad asignada (A)
6 - Potencia asignada (kVA y kW) según la norma ISO 8528-1	14 - Masa (kg)
PRP: potencia principal	15 - Marcado CE
ESP: potencia auxiliar	16 - Marcado norma no CE (ejemplo GOSSTANDART)
7 - Factor de potencia asignado	17 - Presión acústica
8 - Altitud máxima del lugar por encima del nivel del mar (m) para la potencia asignada	18 - Potencia acústica

Figura 1.3: Ejemplo de placa de identificación de grupo electrógeno

2. Descripción general

2.1. Descripción del grupo

Vista de conjunto

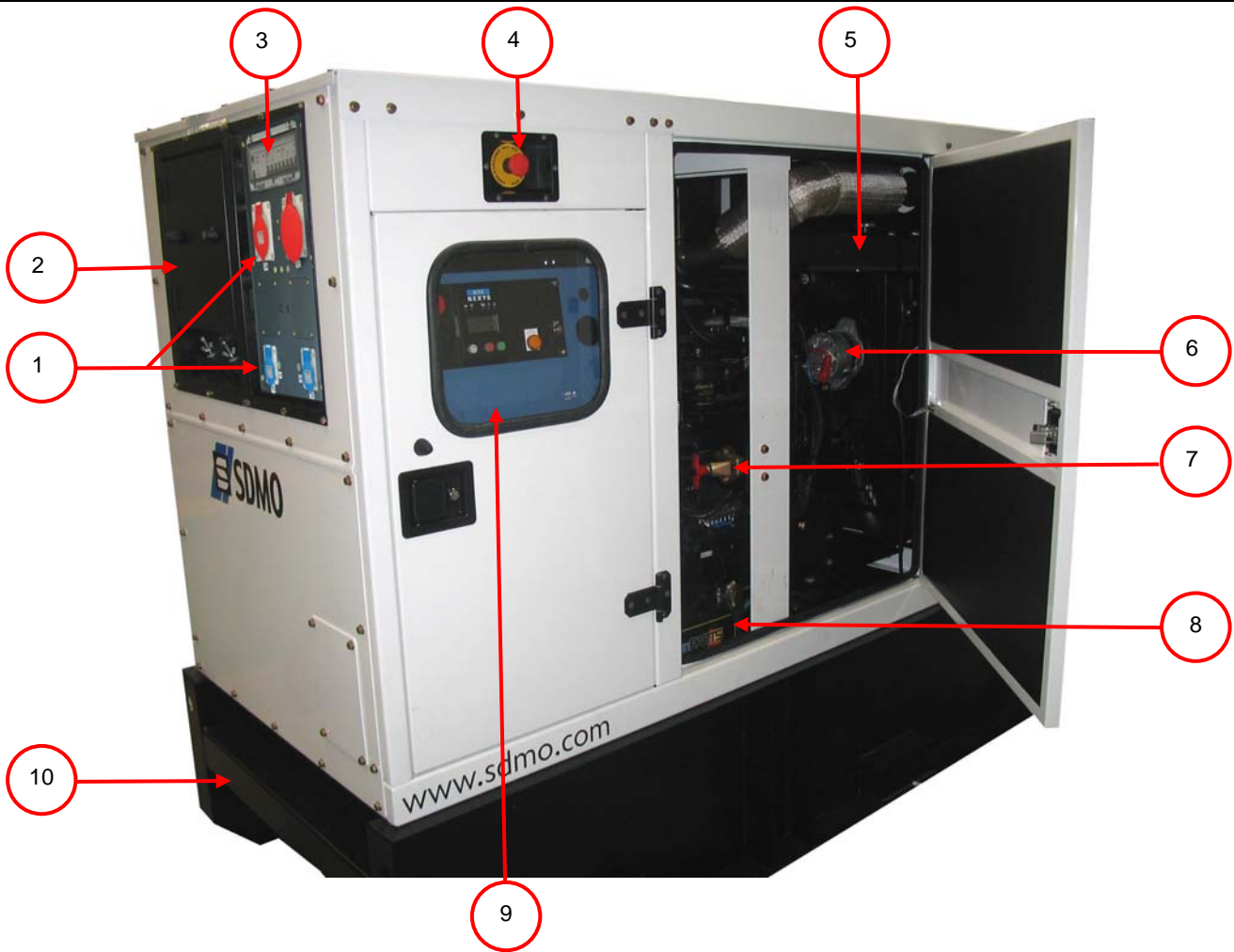

1	Tomas eléctricas	7	Cortocircuito
2	Regleta de bornes de conexión	8	Batería de arranque
3	Disyuntores	9	Cuadro de control
4	Parada de emergencia exterior	10	Chasis
5	Rejillas de protección	11	Llenado de carburante
6	Alternador de carga de la batería		

Figura 2.1 : Descripción general del grupo

Equipamientos

Regletas de bornes y bridas de protección para tomas según tipo de capotaje:

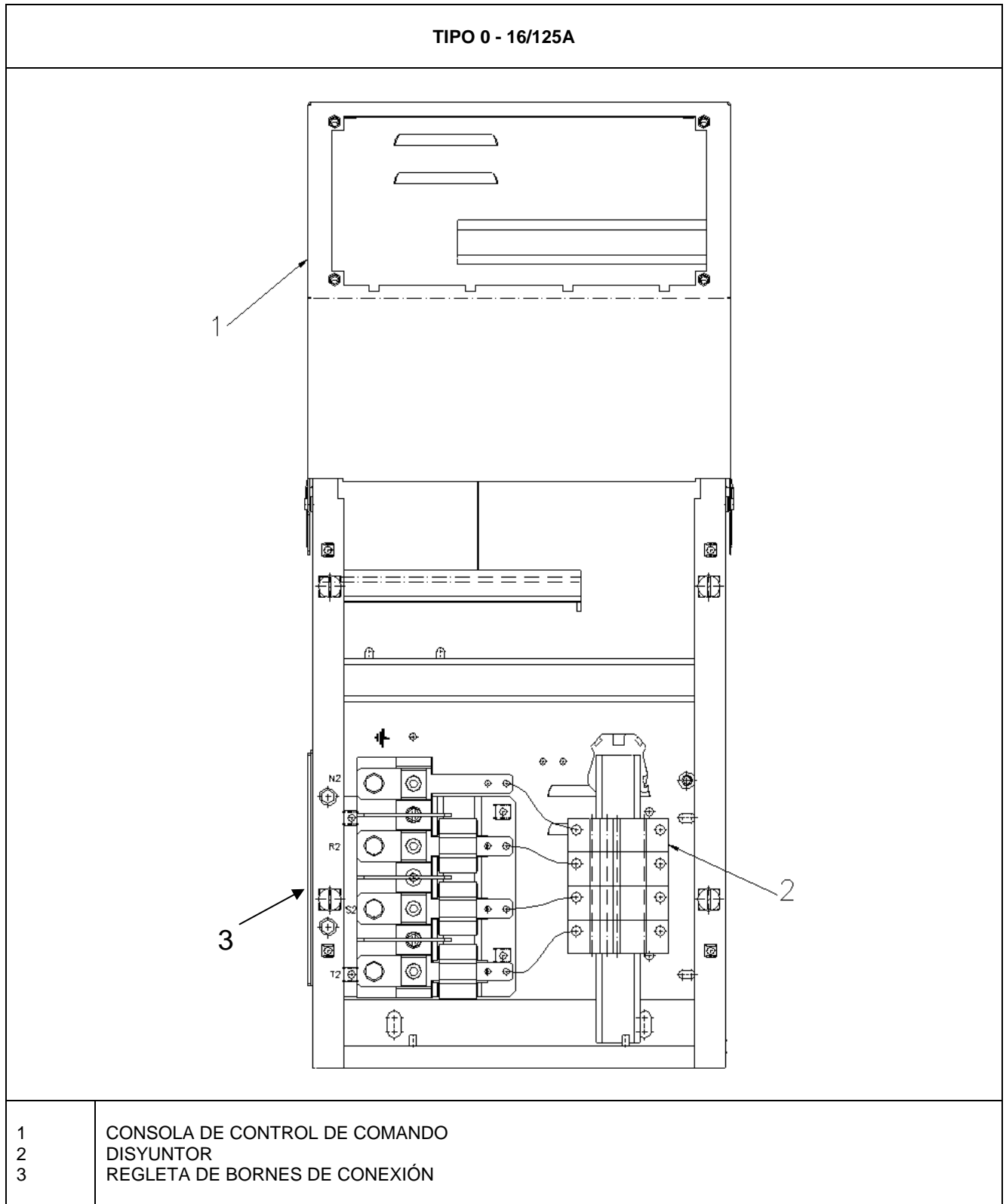

TIPO 1 - 16/125A OPCIÓN HI05

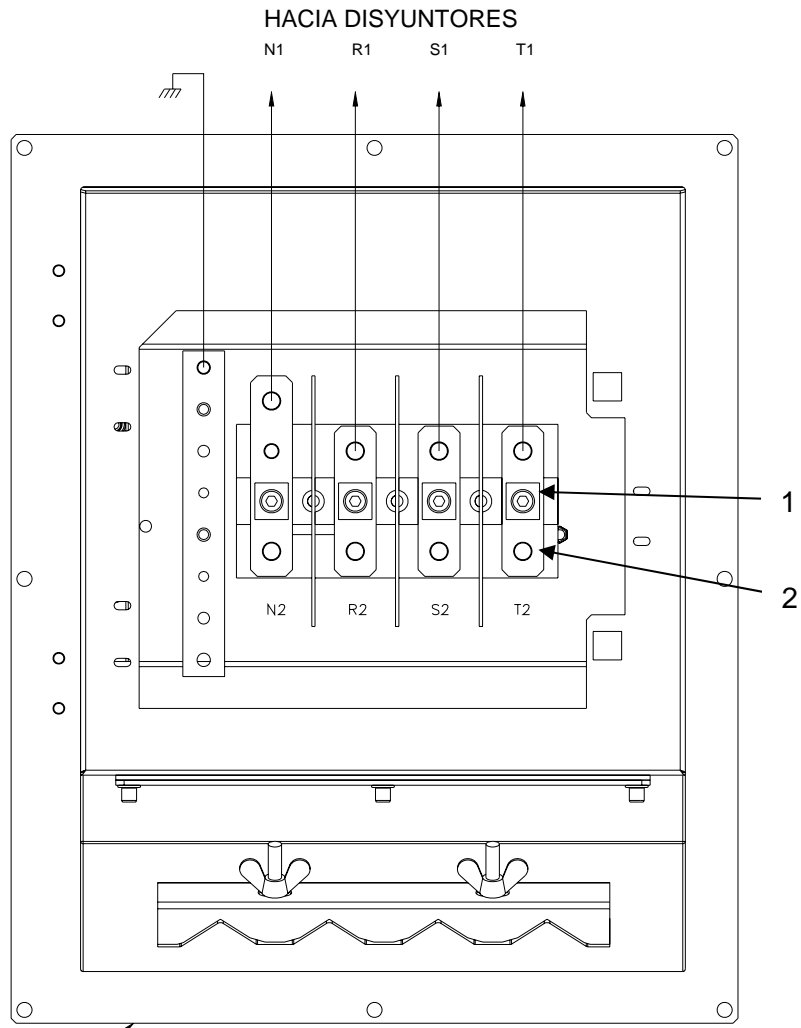

- | | |
|---|--|
| 1 | SECCIÓN MÁX. DEL CABLE DE CONEXIÓN 185 MM ² |
| 2 | Ø TORNILLO M10; Ø TUERCA M10 |

TIPO 1 - 16/125 A TT EDF OPCIÓN HI05

HACIA DISYUNTORES

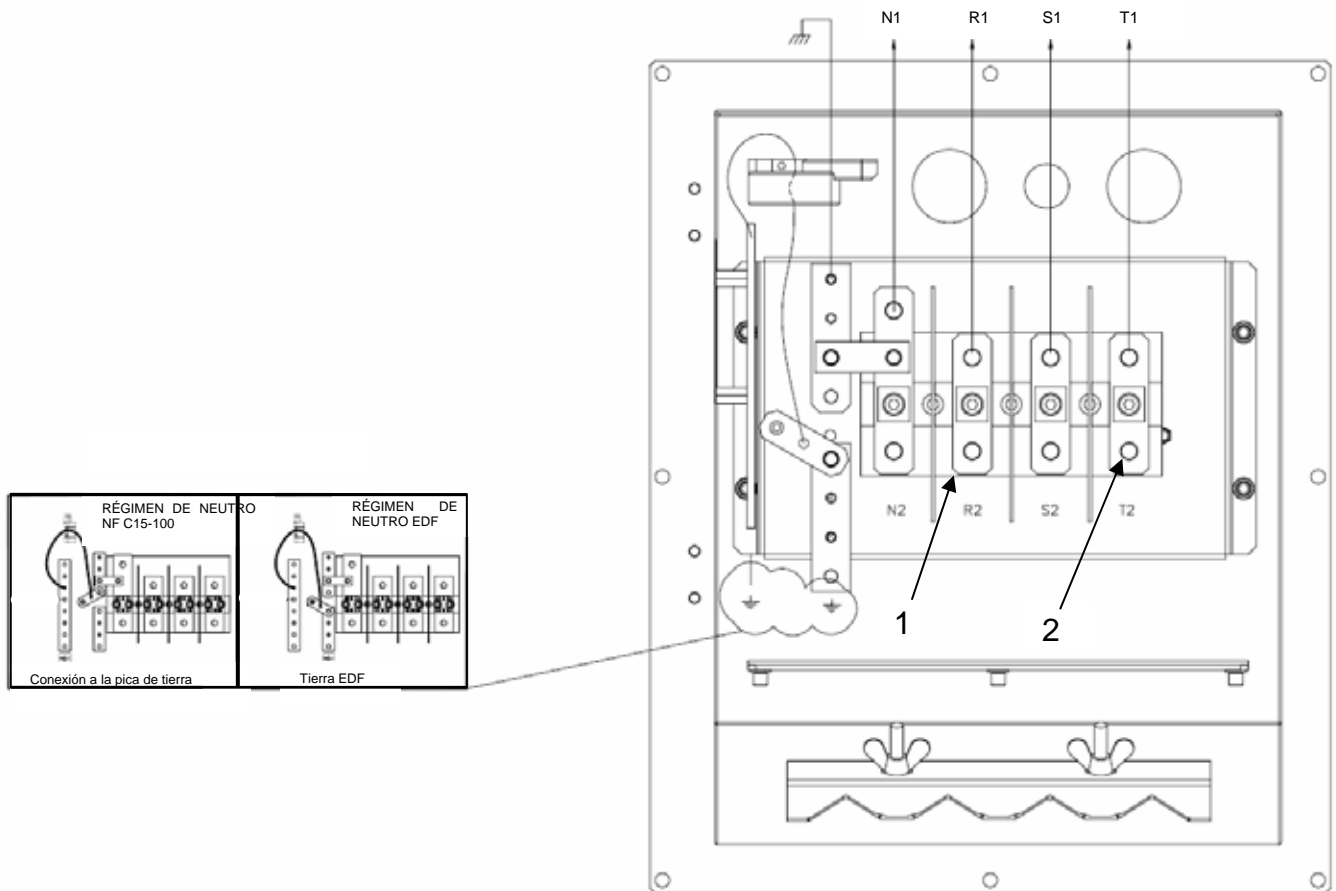

1
2

SECCIÓN MÁX. DEL CABLE DE CONEXIÓN 185 MM²
Ø TORNILLO M10; Ø TUERCA M10

M126M127 50Hz FR

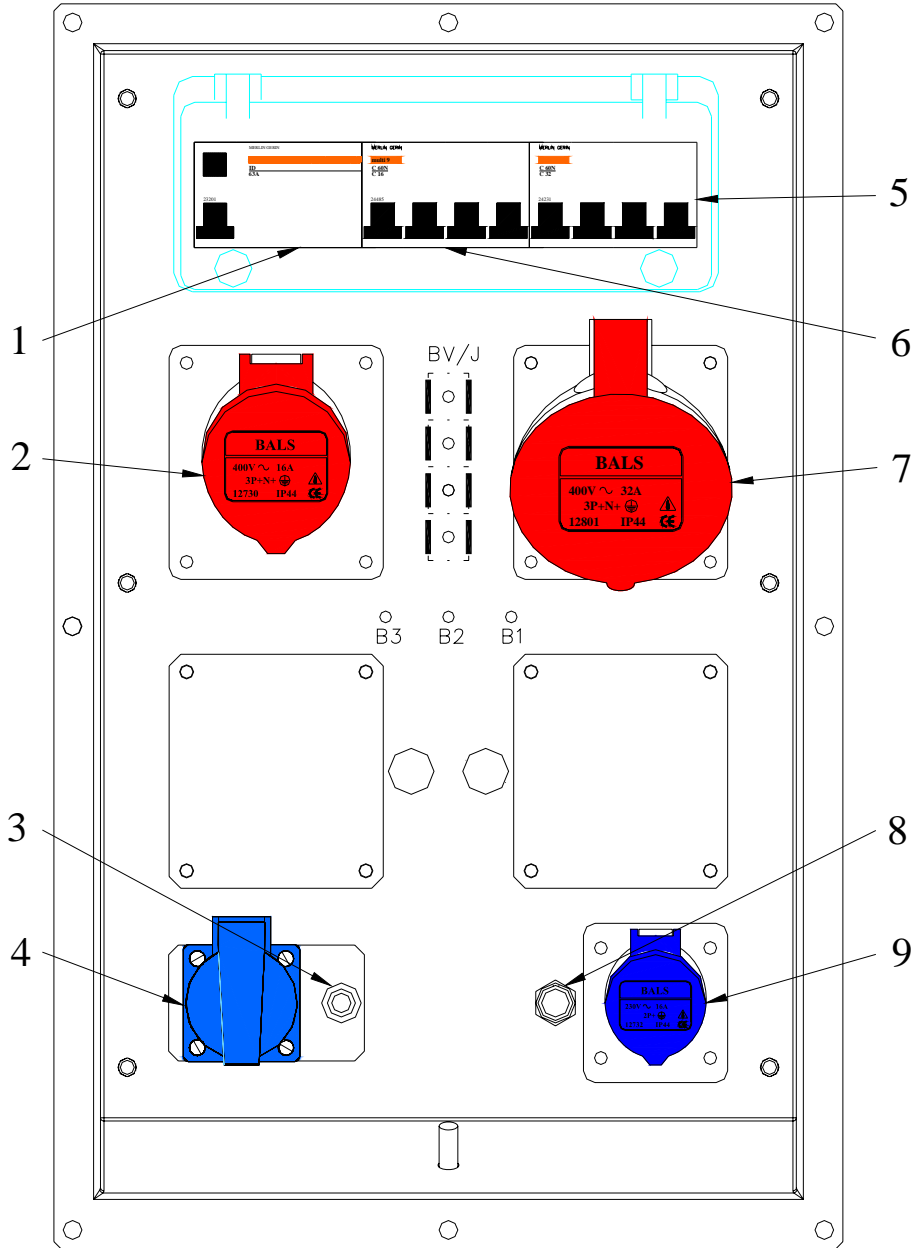

- 1 INTERRUPTOR DIFERENCIAL (Q10) 4x63A 30 mA
- 2 TOMA X03 16A 400V
- 3 DISYUNTOR (Q08) 16A
- 4 TOMA X08 16 A 230 V
- 5 DISYUNTOR (Q02) 4x32 A
- 6 DISYUNTOR (Q03) 4x16 A
- 7 TOMA X02 32 A 400 V
- 8 DISYUNTOR DISRUPTOR (Q05) 16A
- 9 TOMA X05 16 A 230 V

M126M127 50Hz EU

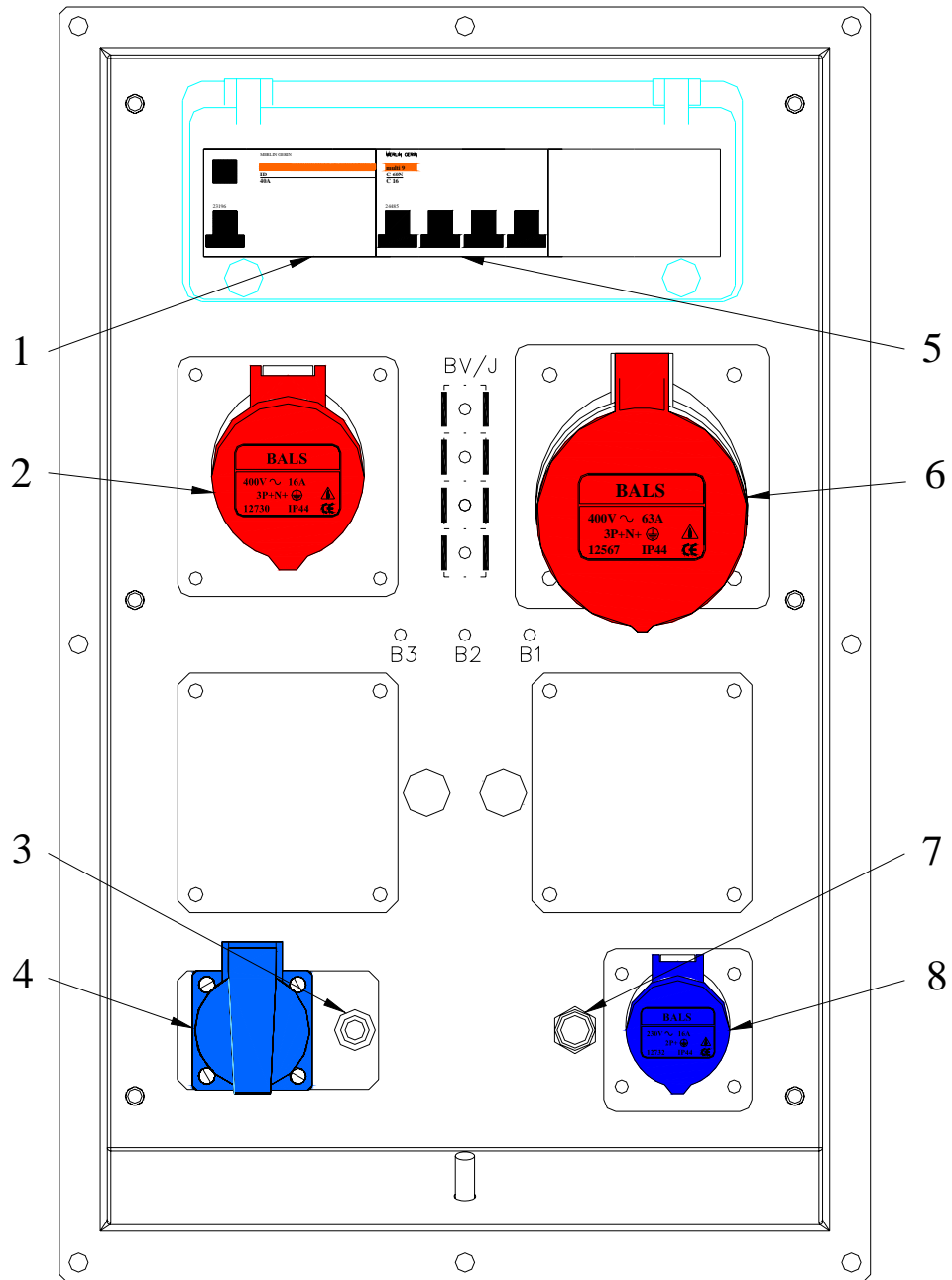

- 1 INTERRUPTOR DIFERENCIAL (Q10) 4x40 A 30 mA
- 2 TOMA X03 16A 400V
- 3 DISYUNTOR (Q09) 16A
- 4 TOMA X09 16 A 230 V
- 5 DISYUNTOR (Q03) 4x16 A
- 6 TOMA X01 63 A 400 V
- 7 DISYUNTOR DISRUPTOR (Q05) 16A
- 8 TOMA X05 16 A 230 V

M127 50Hz UK

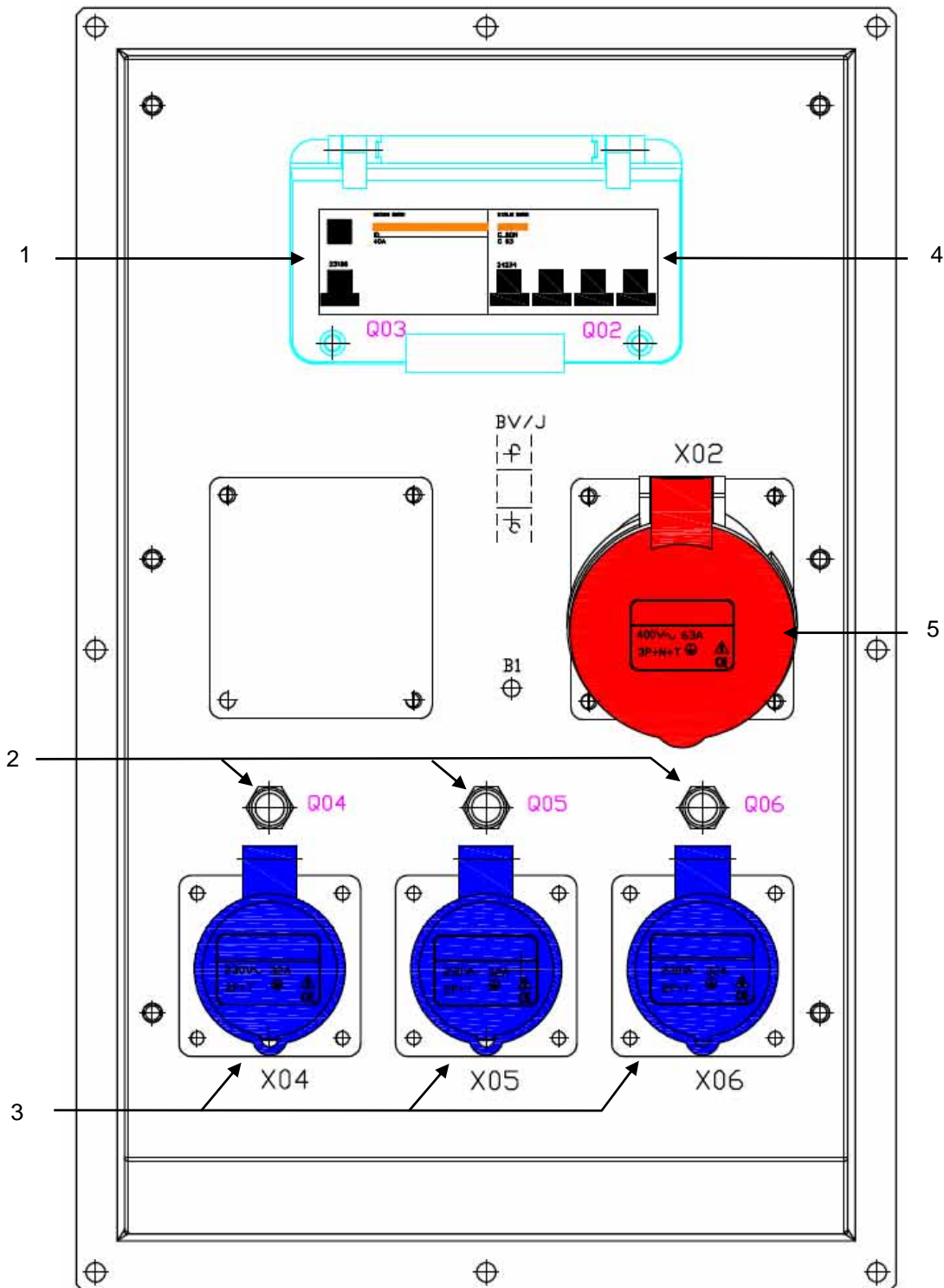

- 1 INTERRUPTOR DIFERENCIAL (Q03) 4x40A 30 mA
- 2 DISYUNTOR DISRUPTOR (Q04 ; Q05 ; Q06) 1X32 A
- 3 TOMA X04 ; X05 ; X06 32A 230V 2P+T
- 4 DISYUNTOR (Q02) 4x63 A
- 5 TOMA X02 63A 400V 3P+N+T

2.2. Características técnicas

Gama/Tipo de grupo	RENTAL POWER/R44
---------------------------	------------------

Peso y Dimensiones

Dimensiones con depósito estándar

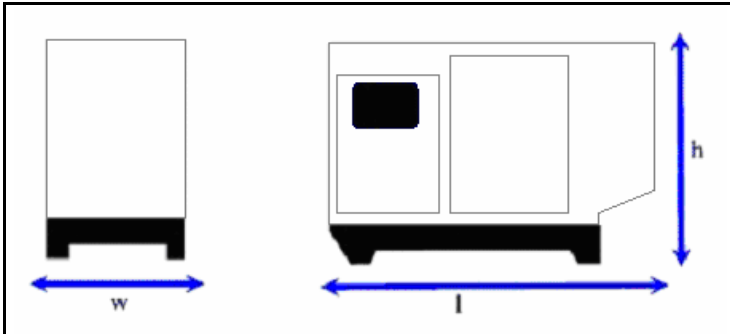

Dimensiones totales x w x h:
2080mm x 960mm x 1415 mm

Peso:
1095kg en vacío 1215kg en orden de marcha

Capotaje:
M127

Nivel sonoro:
63 dB @ 7 m
90 Lwa

Dimensiones con depósito de gran autonomía

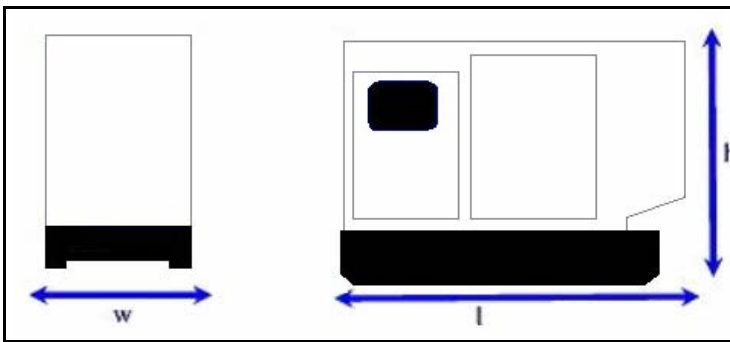

Dimensiones totales x w x h:
2160mm x 966mm x 1582mm

Peso:
1227kg en vacío 1457kg en orden de marcha

Capotaje:
M127-DW

Nivel sonoro:
63 dB @ 7 m
90 Lwa

Potencias

Tensión	Hz	Fase	P.F.	Intensidad máx. (A) Auxiliar/Principal	Potencia auxiliar ¹ kW/kVA	Potencia principal ² kW/kVA
400/230	50	3	0,8	64 / 58	35 / 44	32 / 40

(1) ESP: Potencia de reserva disponible para un uso de emergencia con carga variable hasta 200 h anuales de conformidad con la ISO 8528-1, este servicio no admite disponibilidad de sobrecarga

(2) PRP: Potencia principal disponible en continuo con carga variable durante un número ilimitado de horas anuales según ISO 8528-1, existe una disponibilidad de sobrecarga del 10% durante una hora de cada 12 horas de conformidad con la ISO 3046-1.

Datos del motor	
Fabricante/modelo	JOHN DEERE 3029TF120
Tipo	4-cyclos, Turbo
Disposición de los cilindros	3 XL
Cilindrada	2.9 L
Velocidad de rotación	1500 Rpm
Potencia de emergencia/ principal máx. a velocidad nominal	40 / 36.4 kW
Tipo de regulación	Mecanica

Consumo de carburante	
110 % (potencia auxiliar)	10.8 L/h
100 % de la potencia principal	9.8 L/h
75 % de la potencia principal	7.5 L/h
50 % de la potencia principal	5.3 L/h

Carburante	
Tipo de carburante	Gasóleo
Depósito estándar	100 L
Depósito de gran autonomía	230 L

Lubricación	
Capacidad de aceite con filtro	6.0 L
Mín. Presión de aceite	1 bar
Presión de aceite nominal	5 bar
Consumo de aceite (100 % de la carga)	0.009 L/h
Capacidad del cárter de aceite	5.3 L
Tipo de lubricante	Genlub

Refrigeración	
Capacidad del motor con radiador	16.1 L
Temperatura máx. del líquido de refrigeración	105 °C
Potencia del ventilador	1.5 kW
Caudal de aire del ventilador	1.86m3/s
Tipo de refrigerante	Gencool
Termostato	82-94 °C

Emisiones	
HC	150 mg/Nm3
CO	190 mg/Nm3
Nox	3800 mg/Nm3
PM	60 mg/Nm3

Datos del alternador	
<ul style="list-style-type: none"> Conforme con las normas NEMA MG21, UTE NF C51.111, VDE 0530, BS 4999, CEI 34.1, CSA 	<ul style="list-style-type: none"> El alternador está protegido contra los cortocircuitos Impregnación vacío, bobinado epoxi, índice de protección IP23
Tipo	LEROY SOMER LSA432S15
Número de fases	3
Factor de potencia (cos phi)	0.8
Número de polos	4
Tipo de excitación	AREP
Regulador de tensión	R438
Corriente de cortocircuito	3 IN
Número de cojinete(s)	1
Acoplamiento	Directo

Cuadro(s) de mando	
<p>NEXYS</p> 	<p><u>Características estándar:</u> Frecuencímetro, Voltímetro, Amperímetro</p> <p><u>Alarmas y fallos:</u> Presión de aceite, Temperatura del agua, Fallo de arranque, Sobrevelocidad, Mín./máx. alternador, Nivel bajo de fuel, Parada de emergencia</p> <p><u>Parámetros motor:</u> Contador horario, Velocidad del motor, Tensión de la batería, Nivel de fuel, Pre calentamiento del aire</p>
<p>TELYS</p> 	<p><u>Características estándar:</u> Voltímetro, Amperímetro, Frecuencímetro</p> <p><u>Alarmas y fallos:</u> Presión de aceite, Temperatura del agua, Fallo de arranque, Sobrevelocidad, Mín./máx. alternador, Mín./Máx. tensión de batería, Parada de emergencia</p> <p><u>Parámetros motor:</u> Contador horario, presión de aceite, temperatura del agua, nivel de combustible, velocidad del motor, tensión de baterías</p>

2.3. Carburantes e ingredientes

Todas las especificaciones (características de los productos) figuran en los manuales de mantenimiento de los motores y los alternadores anexos a este manual.

Como complemento de éstos, recomendamos los ingredientes mencionados en el apartado "especificaciones".

2.3.1 Especificaciones

2.3.1.1. Especificaciones de los aceites

Motor		Aceite	
Marca	Tipo	Marca	Tipo
John Deere	Todos	John Deere	John Deere PLUS-50
		GenPARTS	GENLUB TDX 15W40
Mitsubishi	Todos	GenPARTS	GENLUB TDX 15W40
Volvo	Todos	GenPARTS	GENLUB TDX 15W40

GENLUB TDX 15W-40

Lubricante de gama alta recomendado para los motores diesel: para grupos electrógenos sometidos a condiciones de funcionamiento adversas.

USOS:

- ✓ Especialmente pensado para los motores más modernos, independientemente de que se encuentren equipados o no con turbocompresores, *intercoolers*, o sofisticados sistemas de inyección (**HEUI**, inyectores-bomba, etc.).
- ✓ **Cualquier tipo de funcionamiento:** satisface las aplicaciones más exigentes.
- ✓ **Motores no contaminantes:** de conformidad con las tecnologías EURO 2 y EURO 3 y compatible con todos los tipos de gasóleo, especialmente con los gasóleos ecológicos, con un bajo contenido en azufre.

RENDIMIENTO:

ACEA E3

API CH-4

- ✓ Responde al nivel E3 de las especificaciones establecidas por los fabricantes europeos en la edición 98 de la normativa de la ACEA.

VENTAJAS:

- ✓ **Periodicidad menor de vaciados:** mediante miles de horas de servicio en obra, se ha podido constatar la excelente calidad de este producto.
- ✓ **De conformidad con las nueva legislación medioambiental:** contribuye a garantizar el respeto hacia las normas anticontaminación impuestas sobre los nuevos motores EURO 2 y EURO 3.

CARACTERÍSTICAS:

Escala SAE	15W-40	
Densidad a 15°C	0,883	
Viscosidad cinemática a 40°C	105	mm ² /s (cSt)
Viscosidad cinemática a 100°C	14,1	mm ² /s (cSt)
Índice de viscosidad	140	
Viscosidad dinámica a -15°C	3.000	mPa.s (cP)
Punto de derrame	- 30	°C
Punto de inflamación	220	°C
Proporción de cenizas sulfatadas	1,4	% de peso

(Valores tipo ofrecidos a título indicativo)

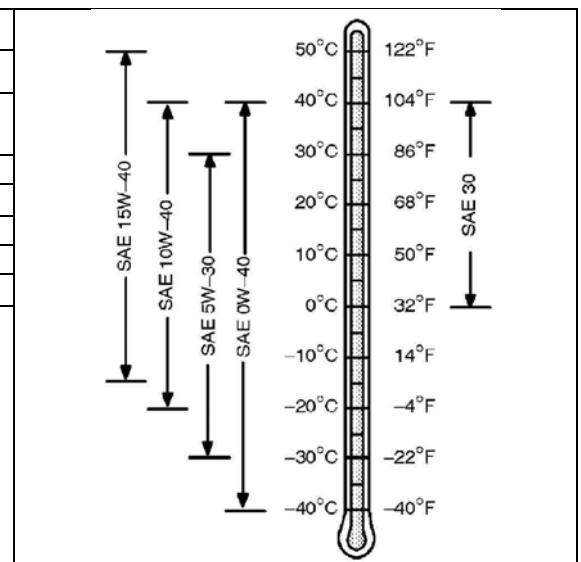

2.3.1.2. Especificaciones de los líquidos de refrigeración

Motor		Líquidos de refrigeración	
Marca	Tipo	Marca	Tipo
John Deere	Todos	GenPARTS	GENCOOL PC -26°C
Mitsubishi	Todos	Mitsubishi	LLC
		GenPARTS	GENCOOL PC -26°C
Volvo	Todos	GenPARTS	GENCOOL PC -26°C

GenCOOL PC -26

Líquido de refrigeración de elevada protección, homologado por los fabricantes.

El **GenCOOL PC -26** es un líquido de refrigeración que se comercializa listo para su utilización, que garantiza una alta protección y se produce a partir de un anticongelante homologado por la mayoría de fabricantes europeos.

- Compuesto de una base de anticongelante y de inhibidores G 48.
- Protección antihielo a una temperatura de hasta -26°C.
- No contiene nitritos, aminas ni fosfatos.
- Líquido nítido de color naranja fluorescente.

REFERENCIAS/HOMOLOGACIONES (del anticongelante básico):

PESOS PESADOS	VEHÍCULOS LIGEROS
Homologado por MTU, MERCEDES BENZ, MAN, KHD, GENERAL MOTORS	Homologado por BMW, VOLKSWAGEN, MERCEDES, PORSCHE
Conforme a los documento de descripción de trabajos y prestaciones de VOLVO, IVECO, VAN HOOL y STAYR TRUCK	Conforme a los documento de descripción de trabajos y prestaciones de VOLVO, OPEL, SEAT y SKODA

Conforme a la norma NF R 15.601

ANTICORROSIÓN REFORZADA:

- Protege **de la corrosión del calor producida por la oxidación** del etileno (protección de la culata).
- Protege **de la cavitación producida por el calor** (protección de la cabeza del cilindro y de la bomba hidráulica).
- No corrosivo para las juntas y los tubos.
- Mejora **la eficacia y la duración del sistema de refrigeración.**
- El **GenCOOL PC -26** está especialmente recomendado para los motores dotados de radiadores fabricados en aluminio o aleaciones ligeras.

ESPECIAL PARA TEMPERATURAS ELEVADAS:

- Favorece el intercambio térmico.
- Garantiza una estabilidad perfecta para temperaturas elevadas.
- El **GenCOOL PC -26** está especialmente diseñado para los motores que cuentan con una importante potencia volumétrica.

PROTECCIÓN DE LARGA DURACIÓN:

- Importante reserva alcalina/estabilidad y duración de los inhibidores de corrosión.
- Conserva sus propiedades técnicas durante usos prolongados a una temperatura elevada (neutralización de las sustancias ácidas).
- Garantiza la máxima transferencia de calor sin que se dé lugar a la formación de depósitos en el circuito de refrigeración.
- El GenCOOL PC -26 garantiza una protección óptima frente al sobrecalentamiento en condiciones extremas de utilización de los vehículos.

CONDICIONES/ALMACENAMIENTO:

- El **GenCOOL PC -26** se comercializa en cajas metálicas de 210 l, con el interior barnizado.
- Se puede almacenar durante 2 años en su embalaje original.
- Evitar el uso de componentes con alto contenido en cinc.

CONSEJOS DE UTILIZACIÓN:

- Compatible con el líquido original.
- Es aconsejable vaciar totalmente el circuito de refrigeración a la hora de realizar la sustitución del líquido.

CARACTERÍSTICAS	UNIDADES	ESPECIFICACIONES	MÉTODOS DE PRUEBA
Masa volumétrica a 20°C	kg/m ³	1.059 +/- 3	R 15-602-1
pH	pH	de 7,5 a 8,5	NF T 78-103
Reserva de alcalinidad	ml	>= 10	NF T 78-101
Temperatura de ebullición	°C	105 +/- 2	R 15-602-4
Temperatura de congelación:	°C	-26 +/- 2	NF T 78-102
Corrosión de los materiales de vidrio: (prueba realizada sobre el anticongelante básico)	mg/probeta		R 15-602-7
- Cobre		+/- 2,6	
- Soldadura		+/- 0,5	
- Latón		+/- 2,3	
- Acero		+/- 1,6	
- Fundición de hierro		+/- 0,8	
- Fundición de aluminio		+/- 1,0	
Corrosión de la placa (prueba realizada sobre el anticongelante básico)	mg/(cm ² semana)	+/- 0,17	R 15-602-8

3. Instalación

3.1. Descarga

3.1.1 Seguridad durante la descarga

Para descargar los grupos electrógenos de sus soportes de transporte, en las condiciones óptimas de seguridad y de eficacia, se deben respetar los puntos siguientes:

- Máquinas o materiales de elevación apropiados para los trabajos que se vayan a realizar.
- Posición adecuada de las eslingas, en las anillas previstas a tal efecto, o de los brazos elevadores, que deberán situarse por completo bajo el conjunto de las traviesas del chasis.
- Un suelo que pueda resistir, sin ningún tipo de problemas, la carga del grupo y de su máquina de elevación (en caso contrario, deben colocarse, de forma estable, maderos que tengan la suficiente resistencia).
- Se debe depositar el grupo lo más cerca posible de su lugar de uso o de transporte, en una zona despejada y de acceso libre.

Ejemplo de material que debe utilizarse:

- ✓ grúa, eslingas, vigueta de elevación, gancho de seguridad, grilletes.
- ✓ Carretilla elevadora.

3.1.2 Instrucciones de descarga

3.1.2.1. Eslingado

- ❶ Fijar las eslingas de la máquina de elevación en las anillas del grupo electrógeno previstas a tal efecto. Tensar ligeramente las eslingas.
- ❷ Asegurarse de la correcta fijación de las eslingas y de la solidez del equipo.
- ❸ Elevar suavemente el grupo electrógeno.
- ❹ Dirigir el grupo hacia el emplazamiento elegido y estabilizarlo.
- ❺ Depositar suavemente en el suelo el material mientras se sigue colocándolo.
- ❻ Destensar las eslingas, soltar y quitar las anillas de elevación.

3.1.2.2. Carretilla elevadora

- ❶ Posicionar los brazos de la carretilla elevadora bajo el chasis (excepto para los grupos electrógenos equipados con "paso de horquilla", en cuyo caso, se deberá posicionar el brazo de la carretilla elevadora en estos pasos) asegurándose de que únicamente las traviesas reposen sobre los brazos.
- ❷ Eleve y manipule el material con mucho cuidado.
- ❸ Depositar el grupo electrógeno en su lugar de descarga.

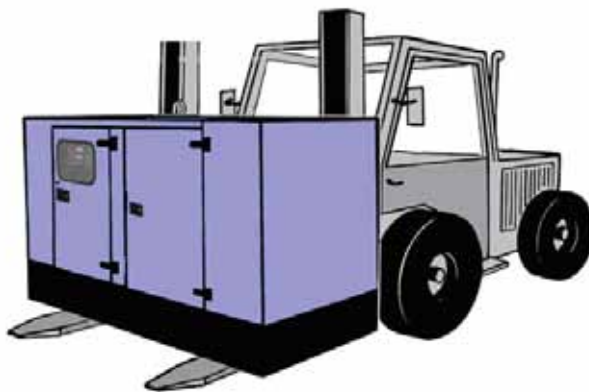

Figure 3.1 : Transporte de un grupo con ayuda de una carretilla elevadora

3.2. Retención de fluidos

Los posibles derrames de los fluidos contenidos en los grupos electrógenos (carburante, aceite, líquido de refrigeración o agua de lluvia o de condensación) se recuperan en un recipiente de retención, si el grupo está equipado con dicha opción. La capacidad de los recipientes hace posible que se recupere el 110% de la totalidad de los fluidos contenidos en los grupos dotados de dichos recipientes.

Se pueden efectuar tres montajes distintos.



Figura 3.2: Recipiente de retención de fluidos integrado en el chasis del depósito



Figura 3.3: Recipiente de retención de fluidos añadido al chasis del grupo

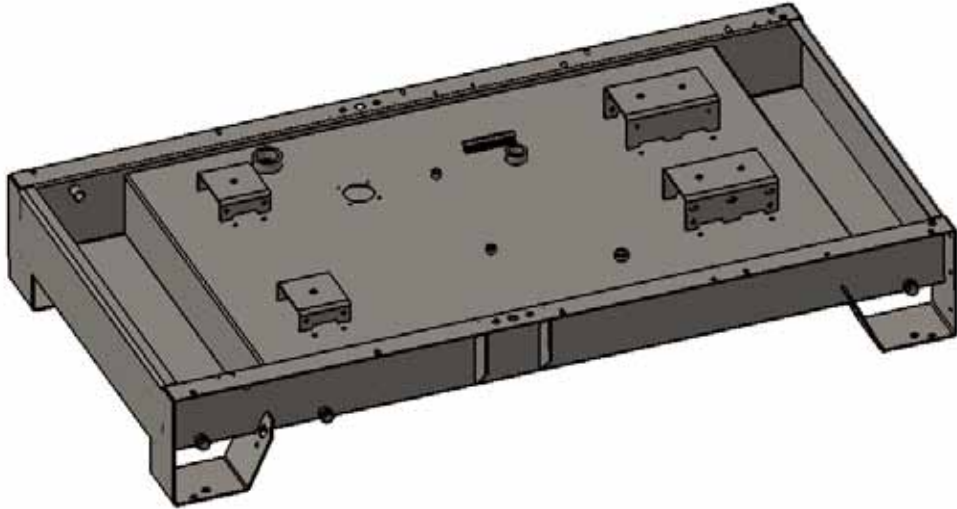

Figura 3.4: Recipiente de retención de fluidos integrado en el chasis y con depósito añadido

Los grupos equipados con la opción depósito añadido (DW) citados anteriormente están dotados además de una indicación de nivel alto en el recipiente de retención.

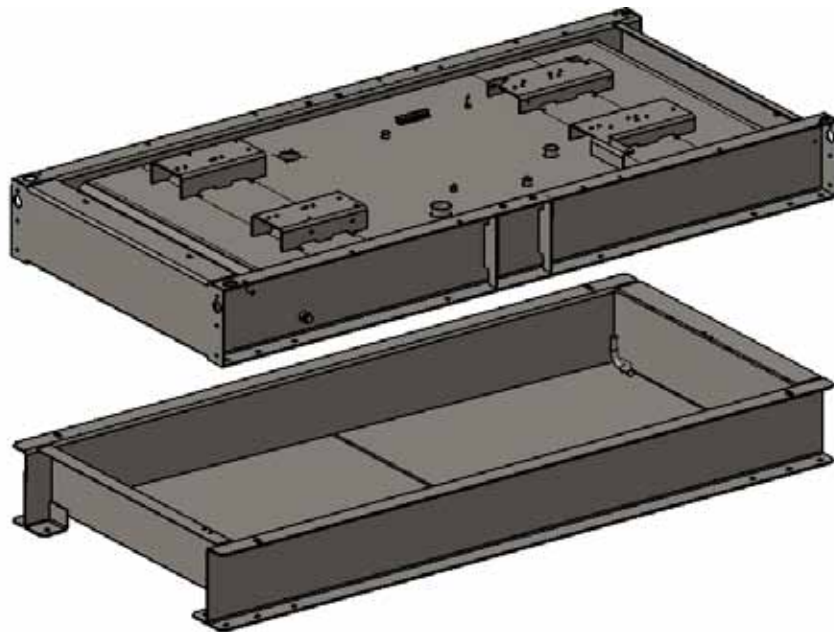
En cualquier caso, es conveniente comprobar de manera regular la ausencia de fluidos (carburante, aceite, líquido de refrigeración o agua de lluvia o de condensación) en los recipientes de retención. Si es necesario, lleve a cabo la purga de los recipientes a través del orificio de vaciado o de la bomba de vaciado (en el caso de los recipientes equipados con dicha bomba).

✓ **NOTA:** no vacíe nunca estos fluidos en el suelo, hágalo en un recipiente previsto para tal fin.

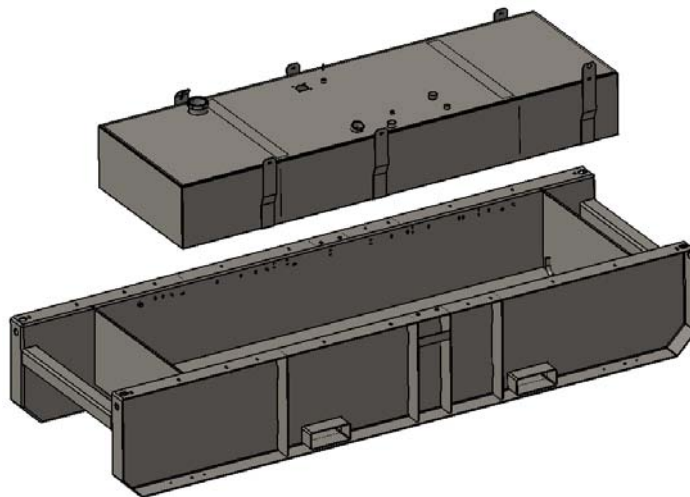
3.3. Elección del emplazamiento

Se determinará según la aplicación. No hay unas normas precisas para elegir el emplazamiento, si bien al tomar una decisión resultan importantes la proximidad del cuadro de distribución eléctrica y las molestias ocasionadas por el ruido. Eso sí, habrá que tener en cuenta la alimentación de carburante, la evacuación de los gases quemados, la dirección de dichos gases y los ruidos producidos. Así pues, la elección del emplazamiento deberá ser una decisión bien meditada.

Ejemplos de problemas que se pueden dar:

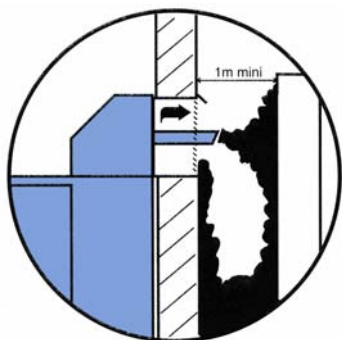

Escape y ventilación incorrectos

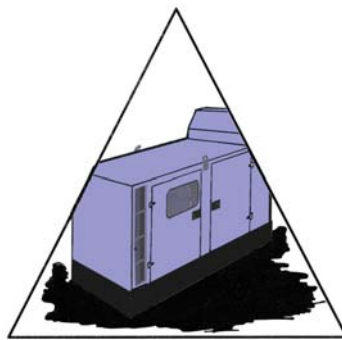

Terreno demasiado accidentado o suelto.
Asentamiento del grupo incorrecto

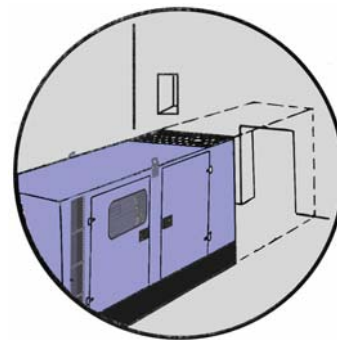

Acceso de dimensiones reducidas

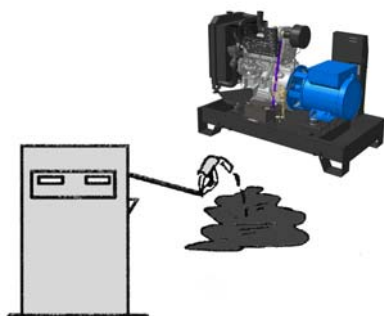

Llenado de carburante imposible

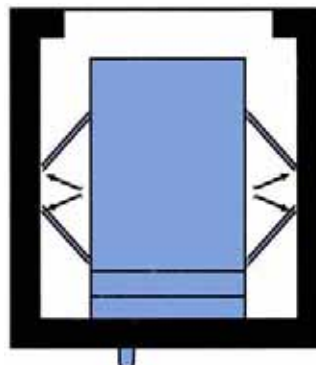

Apertura de las puertas de la cubierta imposible

Figura 3.5: Ejemplos de problemas que pueden surgir

3.4. Electricidad

a) Conexiones: aspectos generales

Del mismo modo que en el caso de las instalaciones eléctricas de baja tensión, la ejecución y el mantenimiento están sometidos a las reglas de la norma NFC 15.100 (Francia) o a las normas de los respectivos países basadas en la norma internacional CEI 60364-6-61. Por otro lado, también deben respetar la normativa descrita en la guía de aplicación NF 15.401 (Francia) o la normativa y reglamentación correspondiente al país en cuestión.

b) Cables de potencia

Pueden ser de tipo unipolar o multipolar en función de la potencia del grupo electrógeno.

Los cables de potencia se instalarán preferentemente en un canal o una bandeja de cables reservada a tal efecto.

La sección y el número de cables se determinan en función del tipo de cables y de las normas en vigor que sean de aplicación en el país en el que se lleve a cabo la instalación. La elección de los conductores debe adecuarse a la norma internacional CEI 30364-5-52.

Trifásico - Cálculo hipotético

Modo de colocación = cables sobre una bandeja de cables o una repisa sin perforar.

Caída de tensión admisible = 5%

Multiconductores o monoconductor unido cuando la precisión es de 4X...(1)

Tipo de cable PVC 70 °C (ejemplo H07RNF).

Temperatura ambiente =30 °C.

Calibre del disyuntor (A)	Sección de cables		
	de 0 a 50 m	de 51 a 100 m	de 101 a 150 m
	mm ² /AWG	mm ² /AWG	mm ² /AWG
10	1,5/14	2,5/12	4/10
16	2,5/12	4/10	6/9
20	2,5/12	4/10	6/9
25	4/10	6/9	10/7
32	6/9	6/9	10/7
40	10/7	10/7	16/5
50	10/7	10/7	16/5
63	16/5	16/5	25/3
80	25/3	25/3	35/2
100	35/2	35/2	4X(1X50)/0
125	(1) 4X(1X50)/0	4X(1X50)/0	4X(1X70)/2/0
160	(1) 4X(1X70)/2/0	4X(1X70)/2/0	4X(1X95)/4/0
250	(1) 4X(1X95)/4/0	4X(1X150)/2350MCM	4X(1X150)/2350MCM
400	(1) 4X(1X185)/0400MCM	4X(1X185)/0400MCM	4X(1X185)/0400MCM
630	(1) 4X(2X1X150)/2x 2350MCM	4X(2X1X150)/2x 2350MCM	4X(2X1X150)/2x 2350MCM

Monofásico - Cálculo hipotético

Modo de colocación = cables sobre una bandeja de cables o una repisa sin perforar.

Caída de tensión admisible = 5%

Multiconductores.

Tipo de cable PVC 70 °C (ejemplo H07RNF).

Temperatura ambiente =30 °C.

Calibre del disyuntor (A)	Sección de cables		
	de 0 a 50 m	de 51 a 100 m	de 101 a 150 m
	mm ² /AWG	mm ² /AWG	mm ² /AWG
10	4/10	10/7	10/7
16	6/9	10/7	16/5
20	10/7	16/5	25/3
25	10/7	16/5	25/3
32	10/7	25/3	35/2
40	16/5	35/2	50/0
50	16/5	35/2	50/0
63	25/3	50/0	70/2/0
80	35/2	50/0	95/4/0
100	35/2	70/2/0	95/4/0
125	50/0	95/4/0	120/2250MCM

c) Cables de las baterías

Instale la o las baterías junto al motor de arranque eléctrico. Los cables se conectarán directamente desde los bornes de la batería a los del motor de arranque.

La primera norma que se debe respetar consiste en asegurarse de la correspondencia de las polaridades entre la batería y el motor de arranque. No invierta nunca los bornes positivo y negativo de las baterías al montarlas. Una inversión puede acarrear daños graves en el equipo eléctrico.

El diámetro mínimo de los cables debe ser de 70 mm². Dicho diámetro puede variar en función de la potencia del motor de arranque, así como de la distancia entre las baterías y el grupo (caídas de tensión en línea).

d) Protección de las personas

Referencias: NFC 15-100:2002 (Francia) – CEI 60364-5-54.

Con el fin de garantizar la protección de las personas frente a las descargas eléctricas, este grupo electrógeno está equipado con una protección general de corriente diferencial-residual configurada de fábrica para una activación instantánea y una sensibilidad de 30 mA.

	Cualquier modificación de este ajuste puede comprometer la seguridad de las personas. Dicha modificación compromete la responsabilidad del usuario y únicamente debe llevarla a cabo personal cualificado y habilitado. Al desconectar el grupo electrógeno de una instalación después de su utilización, se debe llevar a cabo una vuelta a los ajustes de "fábrica" de la protección diferencial general y un técnico competente en la materia debe realizar las comprobaciones pertinentes.
Atención	

Para activar la protección frente a las descargas eléctricas, es necesario conectar el grupo electrógeno a tierra. Para ello, utilice un hilo de cobre, de 25 mm² mínimo para un cable desnudo y 16 mm² para un cable aislado, conectado a la toma de tierra del grupo electrógeno y a una pica de tierra de acero galvanizado clavado verticalmente en el suelo.

El valor de la resistencia de este piquete de tierra debe coincidir con los valores indicados en la tabla que aparece a continuación.

Nota: tome como referencia el ajuste diferencial más elevado de la instalación.

El valor de la resistencia se calcula como se indica a conti $R = \frac{UI}{I \Delta n}$

Valor máximo de la resistencia de la toma de tierra R (Ω) según la corriente de funcionamiento del dispositivo diferencial (el tiempo de desconexión no debe exceder 1 s).

I Δn diferencial	R Tierra (Ω) UI: 50 V	R Tierra (Ω) UI: 25 V
≤ 30 mA	500	> 500
100 mA	500	250
300 mA	167	83
500 mA	100	50
1A	50	25
3A	17	8
5A	10	5
10A	5	2.5

El valor UI: 25 V se exige en las instalaciones de obras, edificios altos, etc.

Para una tensión por defecto de 25 V y una corriente por defecto de 30 mA, esta pica debe tener una longitud mínima de: véase siguiente tabla:

Naturaleza del terreno	Longitud de la pica en metros	
Terrenos cultivables fértiles, terraplenes compactos húmedos	1	
Terrenos cultivables áridos, Grava, tierras de acarreo	1	
Suelos pedregosos desnudos, arena seca, rocas impermeables	3,6	Para obtener una longitud equivalente, se pueden utilizar varias picas de tierra unidas en paralelo y alejadas entre sí como mínimo a una distancia igual a su longitud. Ejemplo: 4 picas de 1 metro unidas entre sí y separadas respectivamente 1 metro.

Nota: en el caso de EE. UU. (referencia: National Electrical Code NFPA-70).

El grupo electrógeno debe estar conectado a tierra. Para ello, utilice un hilo de cobre con una sección de 13,3 mm² como mínimo (o AWG 6 como máximo) conectado a la toma de tierra del generador y a una pica de tierra de acero galvanizado totalmente hundida de forma vertical en el suelo.

Esta barra de toma de tierra, enterrada por completo en el suelo, debe tener una longitud mínima de 2,5 m.

3.5. Disposiciones especiales

Los grupos electrógenos no están equipados con dispositivos de protección contra los excesos de tensión debidos a descargas atmosféricas o maniobras.

Nuestra empresa declina cualquier responsabilidad relacionada con averías provocadas por estos fenómenos.

Sin embargo, es posible instalar pararrayos, aunque sin olvidar que no aseguran una protección total.

4. Remolque

4.1. Enganche del remolque

Antes de enganchar el remolque, verificar el gancho para remolque del vehículo tractor; debe estar perfectamente adaptado a la anilla del remolque.

	<p>Si se intenta arrastrar un remolque con un dispositivo inadecuado (barra, cables, cuerdas, etc.) se pueden sufrir accidentes graves.</p> <p>Verificar asimismo:</p> <ul style="list-style-type: none"> - La ausencia de un principio de ruptura o de desgaste considerable del sistema de enganche. - El funcionamiento correcto del sistema de bloqueo.
Peligro	

Para enganchar el remolque, proceder del siguiente modo :

- ❶ Calzar las ruedas para impedir que el remolque se desplace.
- ❷ Elevar los apoyos posteriores y bloquearlos.
- ❸ Quitar el freno de aparcamiento.
- ❹ Aflojar las palancas de bloqueo de los brazos de la barra de enganche y ajustar la anilla a la misma altura que el gancho del camión.
- ❺ Enganchar el remolque, retirar los calces situados a cada lado de las ruedas y elevar por completo la rueda pequeña delantera mediante su manivela.
- ❻ Conectar el circuito eléctrico del remolque al del vehículo tractor.
- ❼ Enganchar el cable de seguridad del freno de mano al gancho del vehículo tractor.



Figura 4.1 : Enganche de un remolque

4.2. Comprobación antes del remolque

Antes de realizar una operación de remolcado, deberán efectuarse las siguientes comprobaciones:

- ✓ Apriete de los tornillos del capotaje del grupo.
- ✓ Apriete de las ruedas.
- ✓ Bloqueo del gancho de enganche.
- ✓ Presión de los neumáticos.
- ✓ Funcionamiento de la señalización luminosa para los remolques de tipo "carretera".
- ✓ Cierre de las puertas del capotaje.
- ✓ Freno de estacionamiento libre para los remolques de tipo "carretera".
- ✓ Ruedecillas de guía (rueda jockey) y patines elevados (en caso de que los incorpore).
- ✓ Cierre y fijación con pasador las palancas de bloqueo de los brazos de la barra de enganche (en caso de que incorpore una barra de enganche regulable).
- ✓ Intento de frenado en el caso de remolques de tipo "carretera".
- ✓ Colocación del cable de seguridad de frenado para los remolques de tipo "carretera".

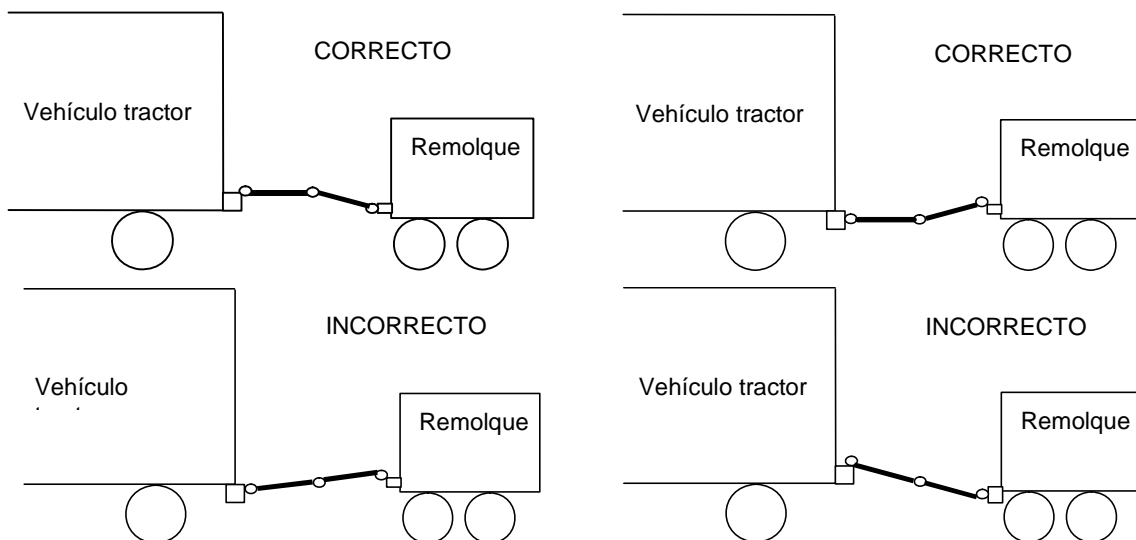
4.3. Conducción

Remolque de tipo "cantera"

Estos remolques no están equipados con un freno principal, por lo que no pueden ser frenados en marcha; los neumáticos están previstos para una velocidad máxima de 27 km/h. Está absolutamente prohibido superar esta velocidad.

Estos remolques tampoco están equipados con señalización luminosa. Está prohibido su uso en carretera.

Remolque de tipo "carretera"

La velocidad de circulación debe adaptarse al estado de la carretera y al comportamiento del remolque.

Un rodado sostenido provoca un calentamiento de los neumáticos; por tanto, es importante detenerse de vez en cuando para poder controlarlos. El calentamiento excesivo puede provocar un reventón y, en consecuencia, un accidente grave. Durante las maniobras de marcha atrás, no olvide bloquear bien el freno de inercia.

	<p>Se deberá dedicar una atención especial al apriete de las ruedas de los vehículos nuevos. Ello se debe a que, en los primeros kilómetros, el calentamiento de los bujes y de los tambores de freno produce una disminución del apriete de las ruedas. Así pues, es imprescindible verificar los aprietes cada 10 kilómetros hasta comprobar que ninguna de las ruedas esté floja.</p>
<p>Aviso</p>	<p>No obstante, el control del apriete debe realizarse antes de cada remolcado.</p>

Iluminación/señalización (únicamente para los remolques "por carretera")

Las indicaciones luminosas son obligatorias para la conducción por carretera. La señalización deberá ser conforme a las reglamentaciones vigentes en el país de uso.



Figura 4.2: Ejemplo de señalización francesa

4.4. Desenganche del remolque

Esta operación debe realizarse en un suelo horizontal, plano y estable.

- ❶ Calzar las ruedas.
- ❷ Bajar la rueda pequeña delantera.
- ❸ Desconectar el cable de la señalización en carretera.
- ❹ Subir el enganche por medio de la rueda pequeña para sacar la anilla del gancho del vehículo tractor.
- ❺ Echar el freno de mano.
- ❻ Separar el vehículo tractor.

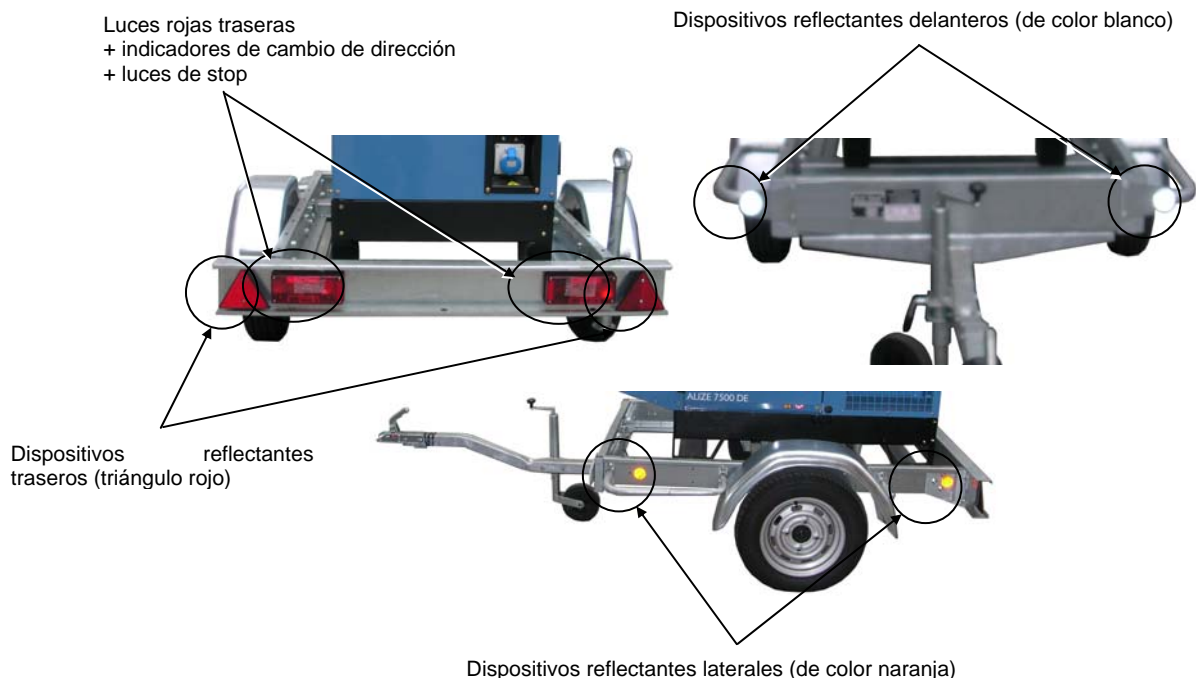
4.5. Preparación para la instalación

Operaciones que se deben realizar:

- ✓ Asegúrese de que el suelo será lo suficientemente resistente para que no se hunda el conjunto.
- ✓ Desenganche el remolque.
- ✓ Inmovilice el remolque colocando calzos bajo las ruedas.
- ✓ Aplicar a fondo el freno de estacionamiento (en caso de que lo incorpore).
- ✓ Con ayuda de la rueda delantera, coloque el grupo lo más horizontal posible.
- ✓ Hacer descender los patines (en caso de que los incorpore) y bloquearlos.

4.6. Ajuste de la transmisión de frenado

	<ul style="list-style-type: none"> - La palanca de freno de mano sólo sirve de freno de aparcamiento. - El ajuste siempre se hace partiendo de los frenos y avanzando hacia el control de freno.
Atención	

- ❶ Tras el montaje de las ruedas en el eje, haga girar las ruedas en el sentido MARCHA-ADELANTE (para todos los frenos de tipo RA 2, asegúrese de que el tornillo de ajuste 8 llega hasta el tope "DELANTERO" en el disco de freno).
- ❷ Modifique el ajuste del freno con el tornillo 8, los cables no conectados a la(s) vigueta(s) de elevación. Las zapatas deben rozar ligeramente el tambor.
- ❸ Conecte los cables de freno a la(s) vigueta(s) de elevación y apriete las tuercas y contratuercas dejando el extremo de la parte roscada sobresalir unos 10 mm (Fig. 4.4).

ATENCIÓN: en la medida de lo posible, los cables deben cruzarse para tener una curva de recubrimiento lo más grande posible (Fig. 4.5).

- ❹ Asegúrese de que el freno de mano 1 está en la posición "REPOSO" y que el muelle compensador 4 está completamente libre en su varilla (afloje al máximo las tuercas 5).
- ❺ Compruebe que la corredera 2 del gancho no esté comprimida y que la horquilla 3 esté en posición extendida.
- ❻ Monte la transmisión y ajuste el conjunto con el tensor 6 hasta conseguir un juego (J1) de 1 mm máx. entre la bieleta 9 y la corredera 2.
- ❼ Ajuste el muelle compensador 4 poniéndolo, por un lado, en contacto con el plato de transmisión y, por el otro, dejando 2 mm de juego (J2) máx. entre el muelle y las tuercas 5.
- ❽ Apriete todas las contratuercas.

Comprobación del ajuste (remolque sobre columnas):

- ❶ Al tirar del freno de mano de 2 muescas, la rotación de las ruedas en marcha ADELANTE no es posible. La rotación de las ruedas en marcha ATRÁS es posible (el tornillo de ajuste 8 pasa a la posición ATRÁS).
- ❷ Tire del freno de mano hasta el fondo. Las ruedas no giran ni marcha ADELANTE, ni marcha ATRÁS y la(s) vigueta(s) de elevación debe(n) quedar paralela(s) al cuerpo del eje.
 - Compruebe el ajuste de la transmisión transcurridos 300 km (periodo de rodaje) y, si es preciso, ajuste el juego (J1) con la ayuda de un tensor.

Estacionamiento

- La palanca debe estar estirada al máximo para comprimir el muelle compensador al máximo.
- Cada 1.500 Km, compruebe el ajuste y la repartición de la frenada en todas las ruedas.

Importante

- Los controles de freno están pensados para arrastrar remolques detrás de vehículos turismos de suspensión blanda. En caso de uso detrás de un vehículo pesado, se debe prever obligatoriamente la rótula montada en amortiguador para evitar el desgaste prematuro.
- En las maniobras (con el remolque enganchado), nunca se debe girar a 90° ni forzar la marcha atrás.
- Las características de nuestros controles de freno vienen indicadas en las placas del fabricante y los elementos que las componen se deben indicar en caso de pedir piezas de recambio, especialmente para el amortiguador, de un tipo especial, homologado por los Servicios de Minas para adecuarse a las normas europeas (se recomienda montar un amortiguador de recambio que permita una reparación instantánea).



Figura 4.3 - Transmisión de frenado



Figura 4.4- Montaje de la vigueta de elevación

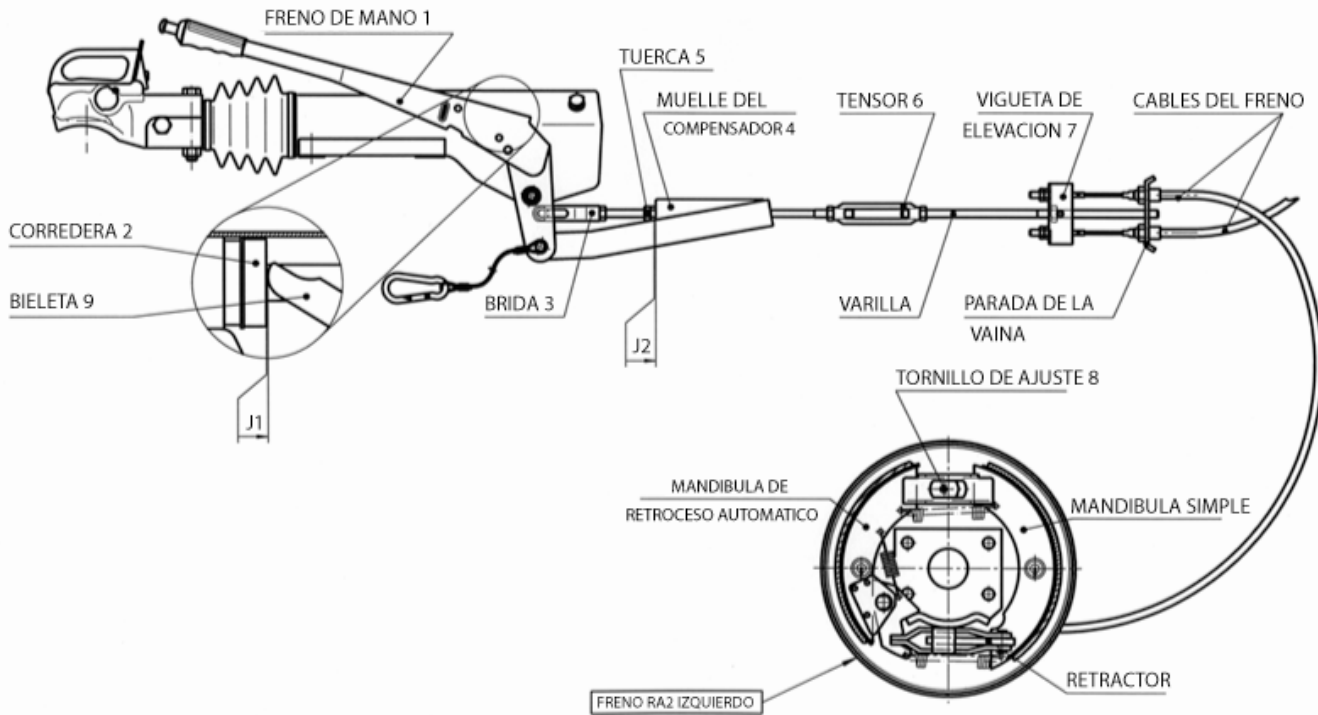

Figura 4.5 Montaje de la vigueta de elevación en tándem

4.7. Averías y soluciones

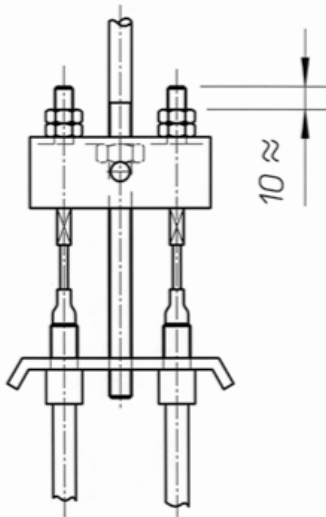
Fallo detectado	Origen	Soluciones
Frenado súbito del remolque	- Amortiguador defectuoso	Sustituya el amortiguador
Frenada demasiado débil	- Zapatas desgastadas	Sustituya las zapatas
	- Zapatas no rodadas	El fallo sólo se eliminará después del rodaje
	- Ajuste incorrecto de las varillas	Modifique el ajuste
	- Rozamientos importantes en la corredera	Engrase los elementos deslizables
	- Corrosión de la corredera	Elimine la corrosión y engrase
Temperatura anormalmente elevada de los tambores	- La altura de enganche no se corresponde con la del vehículo tractor	Ajuste la altura para que las dos piezas estén en el mismo plano horizontal
	- Ajuste incorrecto de las varillas	Modifique los ajustes
	- Ajuste incorrecto de los frenos	Modifique los ajustes
	- Importante acumulación de polvo en los tambores	Elimine el polvo
	- Zapatas, muelles, tambores deteriorados	Sustituya las piezas deterioradas
Frenado con sacudidas	- Cables de frenos o varillas deterioradas	Sustituya las piezas deterioradas
	- Ajuste incorrecto de las varillas	Modifique los ajustes
	- Elementos parásitos en la corredera	Desmontaje, limpieza y engrase
	- Corredera corroída	Elimine la corrosión y engrase
	- Deterioro de los anillos de guía de la corredera	Sustituya los anillos (y posiblemente la corredera) y engrase
Remolque con tendencia a desviarse durante la frenada	- Amortiguador defectuoso	Sustituya el amortiguador
	- Vigüeta(s) de elevación no equilibrada(s)	Ajuste la(s) vigüeta(s) de elevación
	- Ajuste diferente de los frenos en ambos lados	Modifique el ajuste de los frenos
	- Cables deteriorados o mal montados	Sustituya las piezas deterioradas Modifique el montaje de los cables
Al arrancar, el remolque retiene al vehículo tractor	- Repartición de la carga incorrecta	Verifique la repartición de la carga
	- Deterioro de la corredera o de los anillos de guía	Sustituya las piezas defectuosas y engrase
	- Corrosión de la corredera	Elimine la corrosión y engrase
	- Deterioro de la bieleta	Sustituya la bieleta y modifique los ajustes
	- Varillas deterioradas o mal ajustadas	Sustituya las piezas deterioradas y modifique los ajustes
Juego en la cabeza de enganche	- Freno apretado	Afloje el freno
	- Cabeza gastada (véase testigo de desgaste)	Sustituya la cabeza
Frenada demasiado débil en el estacionamiento	- Rótula gastada	Sustituya la rótula
	- Muelle compensador mal ajustado	Modifique el ajuste
	- Ajuste incorrecto del sistema de frenado	Modifique el ajuste
	- Sector ranurado deteriorado	Sustituya el sector y modifique el ajuste
	- Trinquete de la palanca gastado	Sustituya la palanca y modifique el ajuste
- Rotura de un cable	Sustituya el cable y modifique el ajuste	

4.8. Esquema de conexión eléctrica

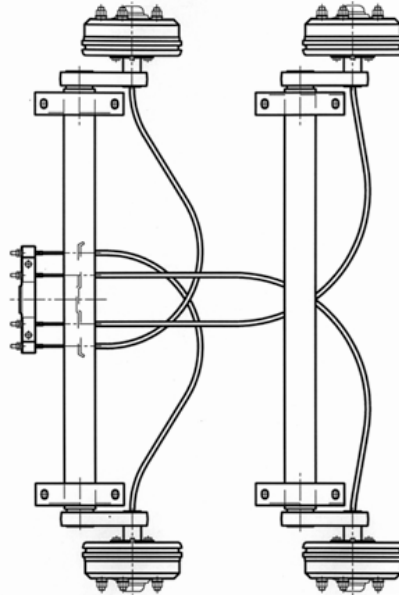



Figura 4.6 : Esquema de conexión eléctrica

4.9. Ficha técnica de las carreteras completas

NEUMÁTICOS					RUEDAS COMPLETAS	
Dimensiones	Índices	Diámetro (mm)	Sección (mm)	RSC (mm)	Carga (kg)	Presión (bar)
135 R 13	70 T	550	134	265	335	2,4
145 R 13	75 T	566	145	272	387	2,4
155 R 13	79 T	578	150	277	437	2,4
145/70 R 13	71 T	534	150	259	345	2,5
155/70 R 13	75 T	548	147	263	387	2,5
185/70 R 13	86 T	594	185	285	530	2,5
165 R 14 C	98 N	622	172	284	650	3,8
155/70 R12	100 N	525	155	244	650 800	6,25
185 R 14 C	102 P	650	188	316	675 850	4,5
195 R 14 C	106 P	666	198	32	950	4,5
195/50 x 10	98 N	450	190	-	750	6,0

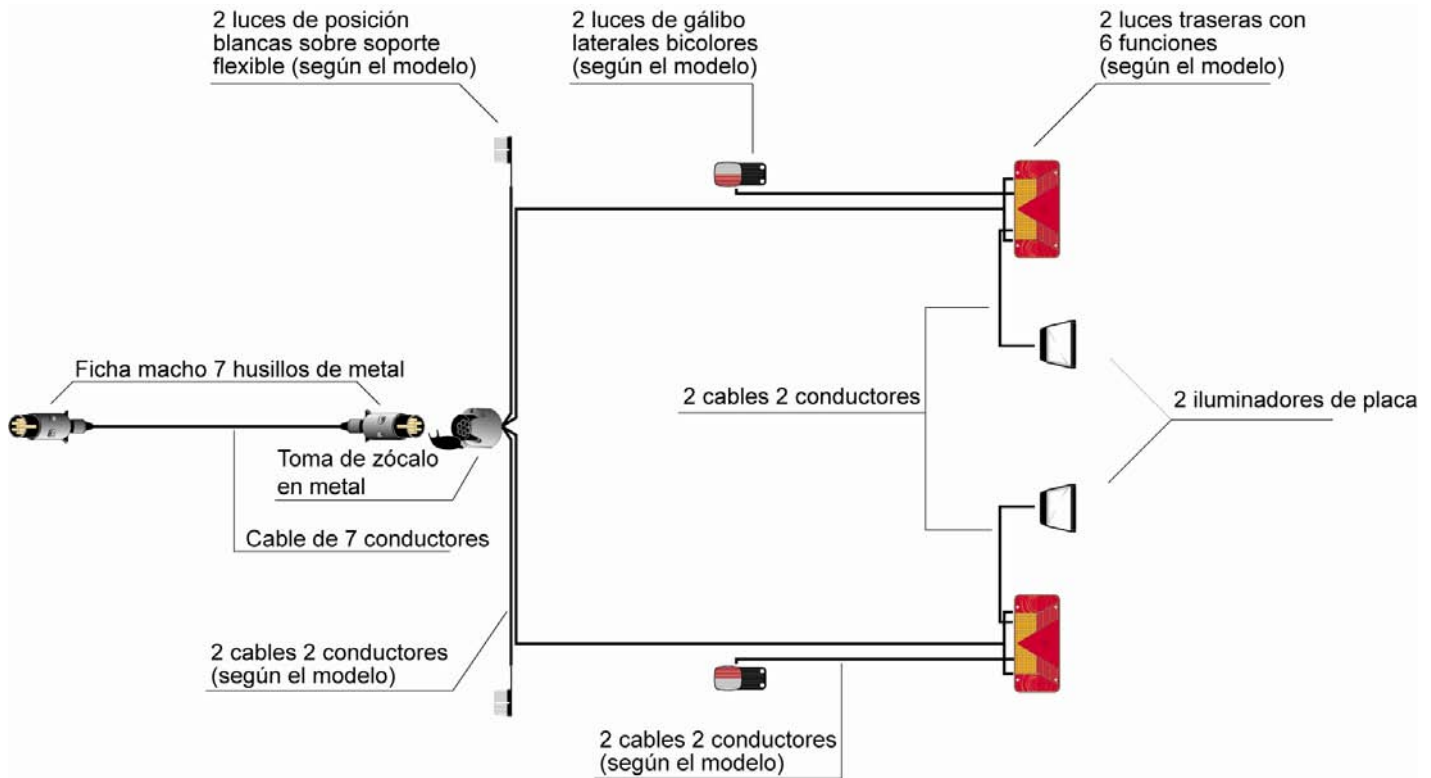
5. Preparación antes de la puesta en servicio del grupo

	<p>Las verificaciones mencionadas en este capítulo permiten garantizar la puesta en servicio del grupo electrógeno.</p> <p>La realización de las operaciones indicadas precisa de conocimientos especiales.</p> <p>Dichas operaciones se deben reservar a personas que posean los conocimientos necesarios.</p> <p>Si no se siguen estas instrucciones existe el riesgo de que se produzcan incidentes o accidentes muy graves.</p>
<p>Peligro</p>	

5.1. Comprobaciones de la instalación

- Verifique que se respetan las recomendaciones generales que figuran en el capítulo de instalación (ventilación, escape, fluidos, etc.).
- Compruebe los niveles (aceite, agua, gasóleo, batería).
- Compruebe que la toma de tierra del grupo electrógeno esté conectada a tierra.
- Asegúrese de que las conexiones eléctricas se han realizado correctamente.

5.2. Comprobaciones después del arranque del grupo electrógeno

- Efectuar las verificaciones mecánicas (presión de aceite, temperatura del agua, ausencia de ruido, etc.).
- Efectuar las verificaciones eléctricas (tensión y frecuencia).
- Efectuar las verificaciones de seguridad (parada de urgencia, presión de aceite, temperatura del agua, etc.).

6. Utilización del grupo electrógeno

6.1. Verificaciones periódicas

Inspección del compartimento del motor

Inspeccione minuciosamente el motor.

Seque todos los engrasadores y tapones antes de empezar el mantenimiento para reducir el riesgo de contaminación de los circuitos.

Comprobación del nivel de aceite del motor

	<p>- No se debe añadir aceite mientras el nivel de aceite no descienda por debajo de la marca inferior.</p> <p>- No se debe superar la zona rayada</p> <p>El nivel de aceite es correcto si se encuentra en la zona rayada.</p>
<p>Atención</p>	

- ❶ Compruebe el nivel de aceite con la varilla indicadora de nivel (A).
- ❷ Ajuste el nivel de aceite si fuera necesario.
Utilice un aceite con una viscosidad adaptada a las condiciones propias de cada temporada.
- ❸ Vierta el aceite por el orificio de llenado (B) del cubre-balancines.

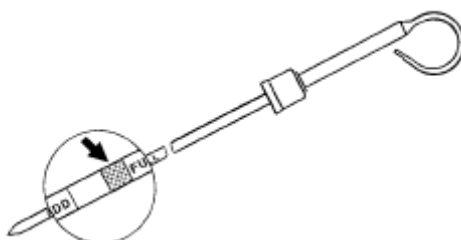
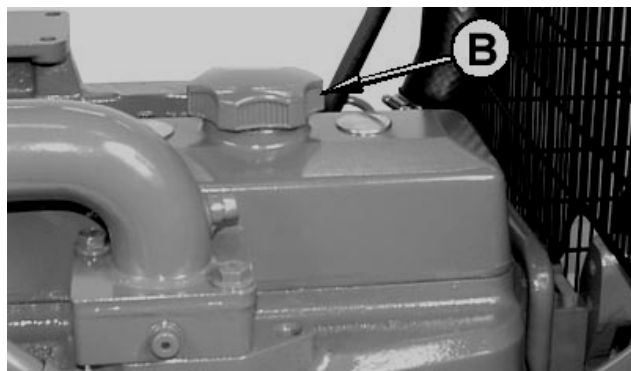
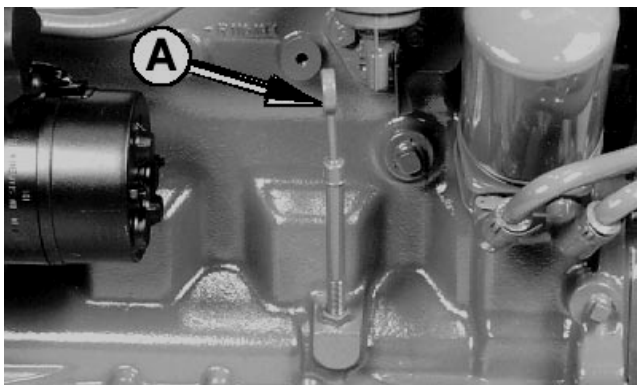

Comprobación del nivel de líquido de refrigeración

	<p>El líquido que sale del circuito de refrigeración puede causar quemaduras graves. No se debe quitar el tapón de llenado hasta que el motor y el tapón no se hayan enfriado lo suficiente como para poder manipularlos con la mano desnuda. Afloje primero ligeramente el tapón hasta la primera muesca para eliminar la presión y luego retírelo.</p>
<p>Advertencia</p>	



- ❶ Quite el tapón del radiador (E) y revise el nivel de líquido de refrigeración. El nivel debe alcanzar la parte inferior de la canalización de llenado.
- ❷ Llene el radiador con el líquido de refrigeración adecuado si el nivel es demasiado bajo.
- ❸ Compruebe la estanqueidad del circuito de refrigeración.



Comprobación del filtro de aire

	<p>La depresión máxima permitida en el filtro de aire es 6,25 kPa (0,06 bar; 1.0 psi) (25 in de agua). Un elemento filtrante obstruido limita la entrada de aire en el motor.</p>
<p>Atención</p>	

Si el filtro de aire incluye una válvula de desempolvado (C), presione en la punta de la válvula para evacuar las partículas de polvo acumuladas.

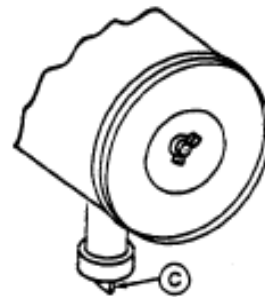

Compruebe el indicador de obstrucción del filtro de aire (D). Si el indicador está rojo, limpie el filtro de aire.



Comprobación de los filtros de carburante



Peligro

**El carburante es extremadamente inflamable y sus vapores son explosivos.
La purga del o de los filtros de carburante sólo debe realizarse con el motor en frío y parado.**

NOTA: los motores con circuito de alimentación mecánica sólo tienen un filtro de carburante mientras que los motores de control electrónico (circuitos de carburante DE10 y de rampa común de alta presión) tienen dos filtros de carburante (primario y final). Por otra parte, los motores con control electrónico pueden ir equipados con un sensor de presencia de agua en la zona de los filtros de carburante. Un testigo en el panel de control indica al operario que se debe vaciar el agua de la cubetas de filtro.

Inspeccione los filtros de carburante (C) y (D) para detectar cualquier presencia de agua o partículas como se indica a continuación:

- ❶ Afloje dos o tres vueltas el/los tapones de vaciado (A) del bazo del/de los filtros de carburante o de la/las cubetas.
- ❷ Afloje el o los tapones de purga de aire (B) dos vueltas completas y vacíe el agua en un recipiente adecuado.
- ❸ Cuando empieza a salir el carburante, apriete bien el o los tapones de vaciado.
- ❹ Purgue el circuito de alimentación.

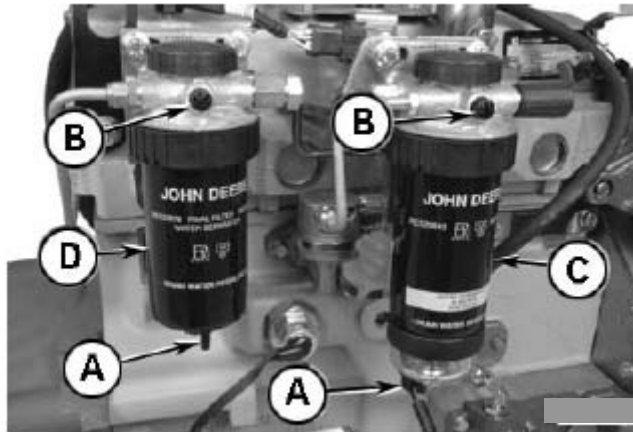

- A – Tapón de vaciado
- B – Tapón de purga de aire
- C – Filtro de carburante principal
- D – Filtro de carburante final

6.2. Grupo equipado con una caja de control NEXYS

6.2.1 Presentación de la caja



Figura 6.1 : Presentación de la parte delantera

- ① Botón de parada de emergencia que permite parar el grupo electrógeno ante un problema que pueda poner en peligro la seguridad de las personas y los bienes
- ② Conmutador de llave de encendido/apagado de la tensión del módulo y función RESET
- ③ Fusible de protección de la tarjeta electrónica
- ④ Botón de avance de las pantallas, permite visualizar por pulsaciones sucesivas las diferentes pantallas disponibles
- ⑤ Botón STOP que permite parar el grupo electrógeno mediante una pulsación
- ⑥ Botón START que permite activar el grupo electrógeno mediante una pulsación
- ⑦ Indicadores luminosos de funcionamiento normal y de visualización de las alarmas y fallos
- ⑧ Lugar reservado para el montaje de las opciones del frontal
- ⑨ Tornillo de fijación
- ⑩ Pantalla de LCD para la visualización de las alarmas y fallos, estados de funcionamiento, magnitudes eléctricas y mecánicas

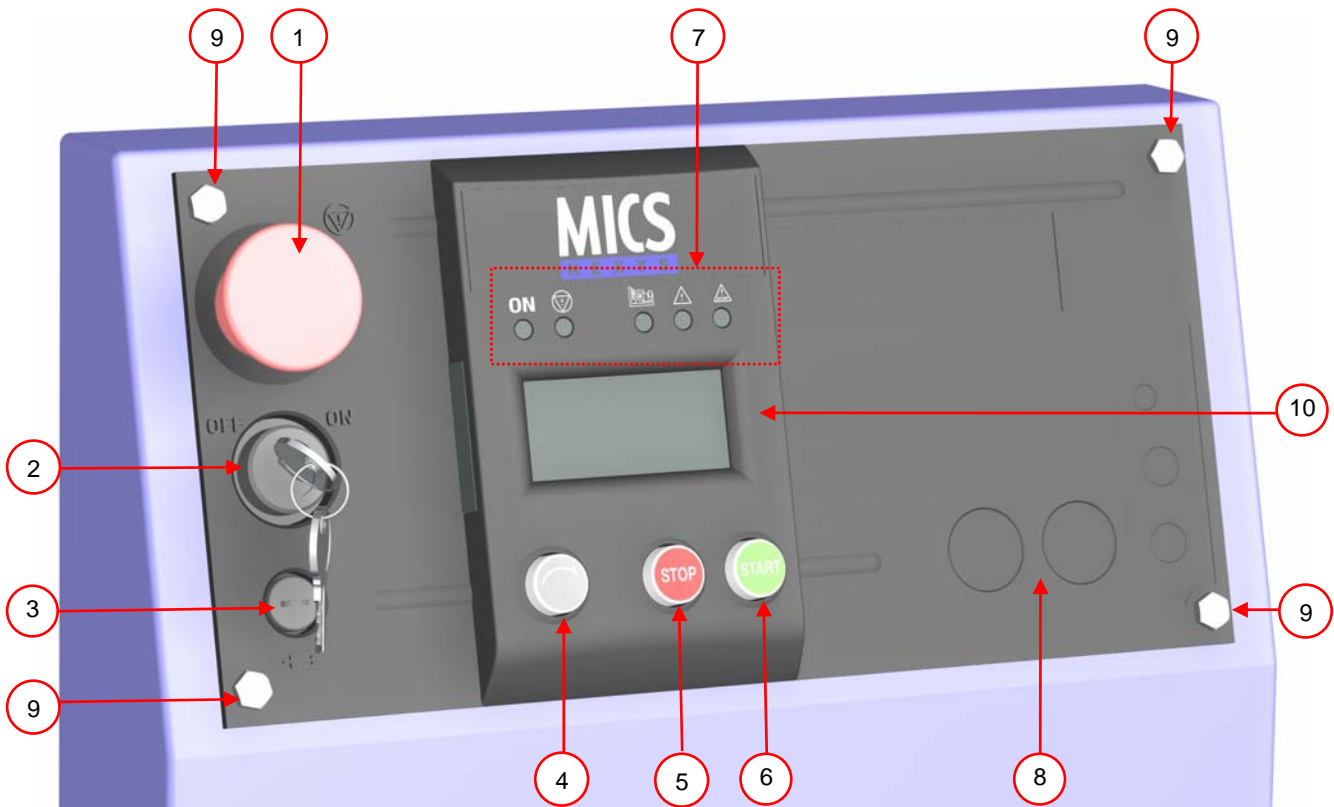

Figura 6.2 : Presentación de los indicadores luminosos

Un indicador luminoso encendido significa:

- ① Módulo con tensión (color verde, encendido fijo)
- ② Indicación de parada de emergencia activada (parada de emergencia panel o exterior) (color rojo, encendido fijo)
- ③ Visualización de la fase de arranque y de estabilización de velocidad y tensión (parpadeo) y buen funcionamiento del grupo electrógeno o del grupo listo para el suministro (color verde, encendido fijo)
- ④ Alarma general (color naranja, parpadeo)
- ⑤ Fallo general (color rojo, parpadeo)

6.2.1.1. Presentación de los pictogramas

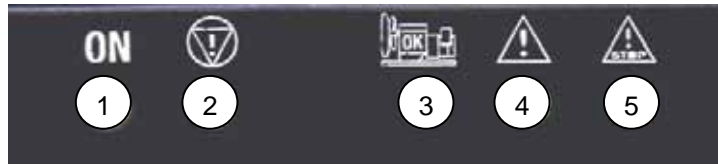
Los pictogramas son los siguientes:



Figura 6.3 : Presentación de los pictogramas

- El pictograma "nivel de carburante" se utiliza para la visualización del fallo, la alarma y del nivel de carburante.
- Los pictogramas "temperatura de funcionamiento" y "presión de aceite" se utilizan para la visualización del fallo y del valor analógico.
- Los pictogramas de "sobrevelocidad" y "no arranque" se utilizan para la visualización del fallo.
- El pictograma "batería" se utiliza para la visualización de la anomalía "Fallo alternador de carga" y para indicar la tensión de la batería.

6.2.2 Arranque manual

	<p>Asegúrese de que el disyuntor del grupo electrógeno está abierto.</p>
<p>Peligro</p>	

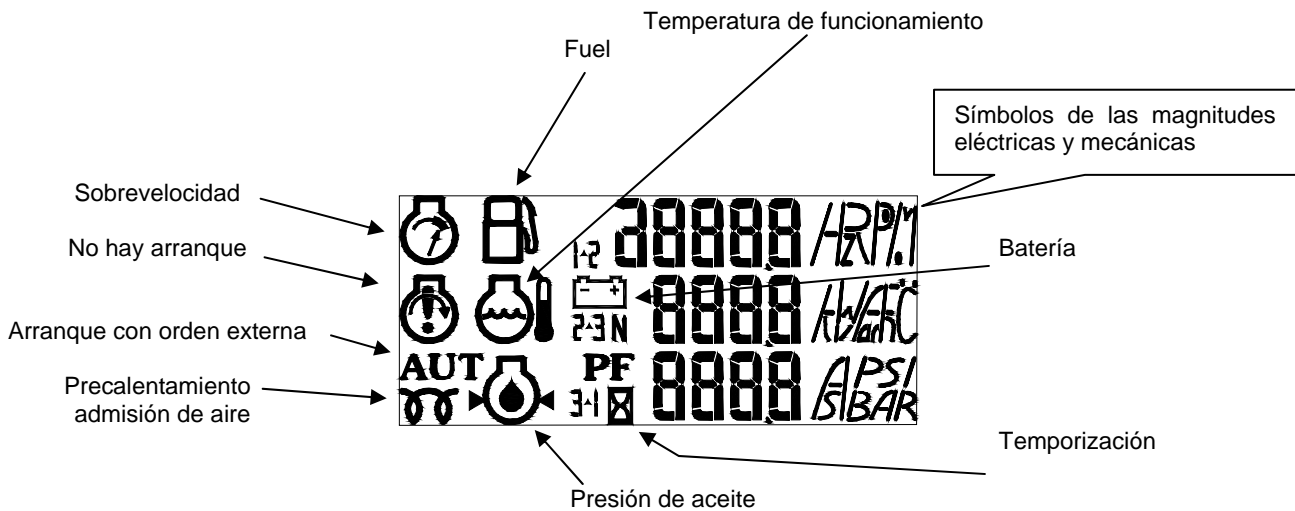
- 1 Conecte la batería del grupo electrógeno.
- 2 Gire el conmutador de llave a la posición ON (sin forzarlo)
 - ✓ todos los indicadores luminosos se encienden durante 2 segundos para comprobar el buen funcionamiento
 - ✓ si los indicadores luminosos no se encienden, compruebe y sustituya el fusible de protección, si es necesario
 - ✓ todas las indicaciones de la pantalla se visualizan durante 2 segundos
 - ✓ sólo el indicador luminoso "ON" permanece encendido para indicar que el módulo tiene tensión
 - ✓ aparece la siguiente pantalla



La primera línea indica la velocidad de giro del motor en r.p.m (rev/min)
La segunda línea indica la tensión de la batería en voltios (V)

- ✓ Compruebe la tensión de la batería (tensión mín. 12 V)

- 3 Pulse (una única pulsación) en el botón verde "START"
 - ✓ si el motor está equipado con un sistema de precalentamiento de aire, transcurren 10 segundos antes de ponerse en marcha el motor (duración de la activación del precalentamiento de aire)
 - ✓ aparece la siguiente pantalla

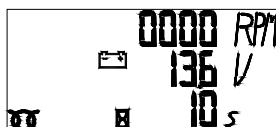

La tercera línea indica el tiempo restante de precalentamiento del aire (con los pictogramas que simbolizan una resistencia y un reloj de arena)

- ✓ si el motor no lleva un sistema de precalentamiento de aire o si, finalizada la temporización de precalentamiento de aire, el motor arranca (inicio de un ciclo de tres intentos de arranque)
- ✓ aparece la siguiente pantalla

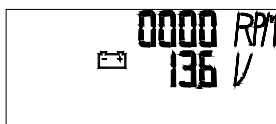

	<p>El número límite de intentos sucesivos y automáticos de arranque es de 3.</p>
<p>Aviso</p>	



Nota: si el grupo no dispone de una tarjeta "medidas", el indicador luminoso  parpadea desde que se pulsa el botón START hasta que se estabiliza la frecuencia; si dispone de tarjeta "medidas" parpadeará hasta que se estabilicen la frecuencia y la tensión.

Una vez estabilizado, el indicador luminoso se enciende de manera permanente.



6.2.3 Parada

- 1 Abra el disyuntor situado en la parte inferior de la consola.
- 2 Permita que el motor gire en vacío durante 1-2 minutos de modo que pueda refrigerarse.
- 3 Pulse el botón "STOP"; el grupo electrógeno se para.
- 4 Desconecte el módulo MICS Nexys girando la llave a la posición "OFF" (sin forzarla).

6.2.4 Fallos y alarmas

La aparición de un fallo o de una alarma provoca la visualización de la siguiente pantalla (uno o varios pictogramas o un código de fallo con mensaje SOS).

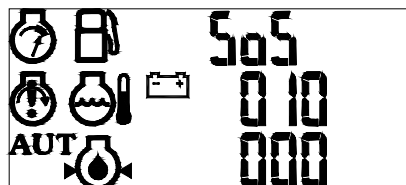

El usuario puede acceder a las pantallas siguientes pulsando la tecla



La pantalla de fallo o de alarma desaparece cuando ya no hay ningún fallo ni alarma.

En esta pantalla sólo aparece un fallo (el que ha provocado la parada del grupo electrógeno).

Si aparecen uno o más fallos tras el primer fallo, no podrán visualizarse hasta que no se haya hecho reset del primer fallo.

NOTA: puede aparecer una alarma al mismo tiempo que un fallo.

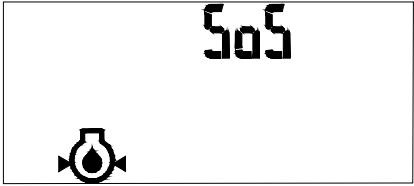
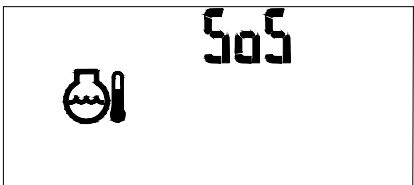
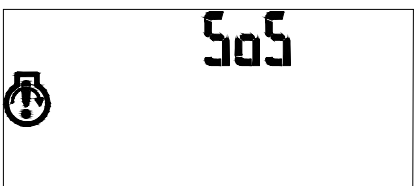

6.2.5 Fallos y alarmas - Detalles

Lista de fallos que provocan la parada del grupo electrógeno y que van asociados a un pictograma

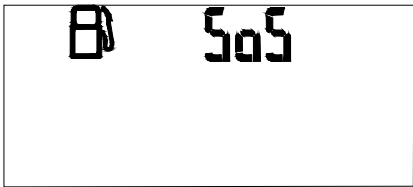
<p>Fallo de presión de aceite: indica una presión de aceite incorrecta.</p>	<p>Pictograma asociado</p> 
<p>Fallo de temperatura del motor: indica una temperatura de motor demasiado elevada.</p>	<p>Pictograma asociado</p> 
<p>Fallo de arranque: indica que se ha intentado arrancar tres veces seguidas sin éxito.</p>	<p>Pictograma asociado</p> 

<p>Fallo de exceso de velocidad: indica una velocidad de rotación excesiva del grupo electrógeno.</p>	<p>Pictograma asociado</p> 
<p>Fallo de bajo nivel de carburante: indica la necesidad de carburante.</p>	<p>Pictograma asociado</p> 

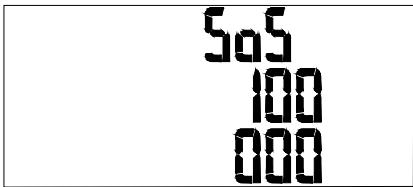
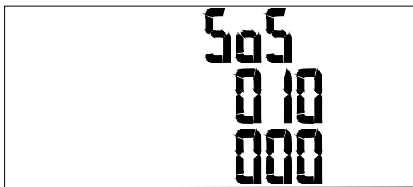
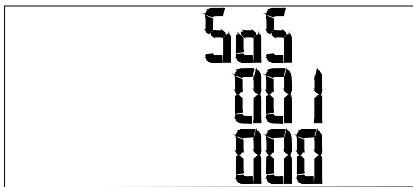
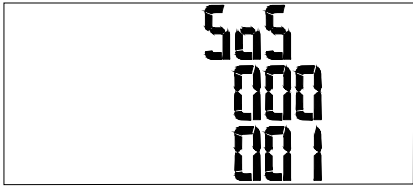
Lista de fallos que provocan la parada del grupo electrógeno y que van asociados a un código de fallo

<p>Fallo del líquido de refrigeración por nivel bajo: indica que el líquido de refrigeración ha alcanzado el nivel bajo del radiador (asociado a una temporización de dos segundos). O Fallo sobrecarga o cortocircuito (opcional): al cerrarse el contacto SD del disyuntor (sobrecarga o cortocircuito), el grupo electrógeno se para instantáneamente, lo que también provoca la apertura del disyuntor principal.</p>	<p>Mensaje asociado</p> 
<p>Fallo adicional asociado al mensaje contiguo: aparece en los 2 casos siguientes: <ul style="list-style-type: none"> ➢ fallo diferencial (1) ➢ fallo de aislamiento (2) (1) Fallo diferencial (opcional): en caso de un fallo diferencial que provoque la activación del relé diferencial, el grupo electrógeno se para instantáneamente, lo que también provoca la apertura del disyuntor principal. (2) Fallo de aislamiento (opcional): en caso de un fallo de aislamiento que provoque la activación del controlador permanente de aislamiento, el grupo electrógeno se para instantáneamente.</p>	<p>Mensaje asociado</p> 
<p>Fallo de subvelocidad: indica que la velocidad de giro es incorrecta (inferior a 1.000 r.p.m.).</p>	<p>Mensaje asociado</p> 
<p>Fallo de parada de emergencia o parada de emergencia exterior</p>	<p>Mensaje asociado</p> 
<p>Fallo "STOP" activado si se ha pulsado la tecla "STOP" mientras que el indicador luminoso "AUT" parpadea indicando que el grupo electrógeno funciona en modo Automático.</p>	<p>Mensaje asociado</p> 

Lista de alarmas asociadas a un pictograma

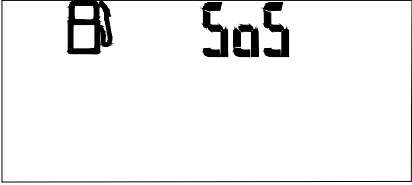
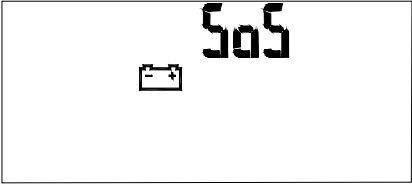
<p>Alarma de bajo nivel de carburante: indica la necesidad de carburante.</p>	<p>Pictograma asociado</p> 
<p>Alarma "fallo alternador de carga" indica un problema en el caudal de carga del alternador.</p>	<p>Pictograma asociado</p> 

6.3. Grupo equipado con una caja de control TELYS

6.3.1 Presentación de la caja

6.3.1.1. Presentación de la cara delantera



Figura 6.4 : Presentación de la parte delantera

- 1 Botón de parada de emergencia (PE) que permite parar el grupo electrógeno ante un problema que pueda poner en peligro la seguridad de las personas y los bienes.
- 2 Conmutador de llave de conexión/desconexión del módulo.
- 3 Fusible de protección de la tarjeta electrónica.
- 4 Ruedecilla de desplazamiento y validación de los menús y de las pantallas con validación mediante simple presión en la ruedecilla.
- 5 Botón STOP que permite parar el grupo electrógeno mediante una pulsación.
- 6 Botón START que permite activar el grupo electrógeno mediante una pulsación.
- 7 Indicadores luminosos de conexión y de resumen de las alarmas y fallos.
- 8 Emplazamiento de los puertos USB.
- 9 Tornillo de fijación.
- 10 Pantalla de LCD para la visualización de las alarmas y fallos, estados de funcionamiento, magnitudes eléctricas y mecánicas.
- 11 Botón ESC: regreso a la selección anterior y función REINICIO de fallo.
- 12 Botón MENÚ que permite acceder a los menús.
- 13 Iluminación del botón de parada de emergencia.

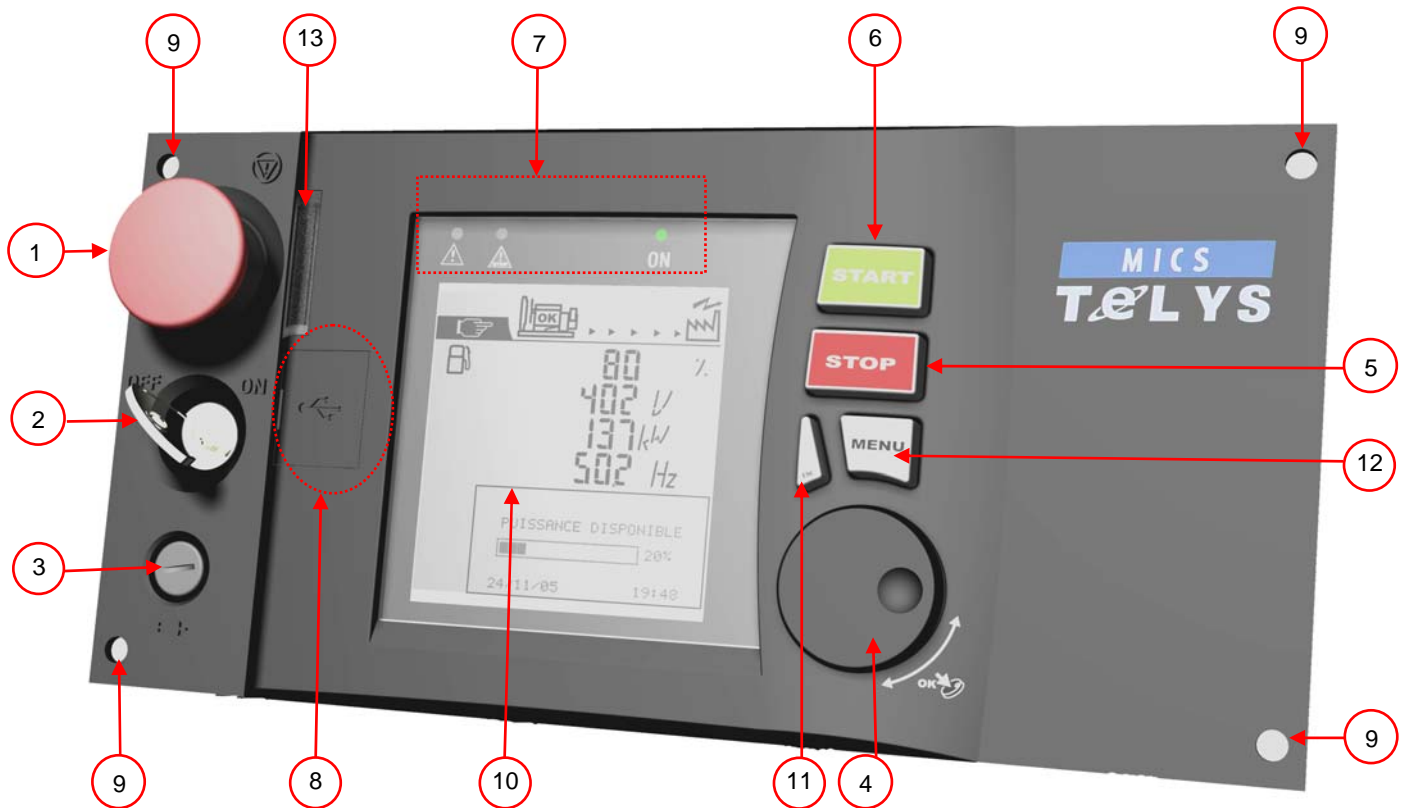

Figura 6.5 – Presentación de los indicadores luminosos

Un indicador luminoso encendido significa:

- 1 Presencia de una alarma (color amarillo, intermitente).
- 2 Presencia de un fallo (color rojo, intermitente).
- 3 Módulo conectado (color verde, encendido fijo).



Figura 6.6 – Detalle de los puertos USB

- 1 Conexión para memoria USB (HOST): transferencia de archivos entre la memoria USB y TELYS y a la inversa.
- 2 Conexión para un microordenador (DEVICE):
 - transferencia de archivos entre PC y TELYS y a la inversa,
 - alimentación eléctrica del módulo de base.
- 3 Cubierta de protección.

6.3.1.2. Descripción de la pantalla

La pantalla cuenta con retroiluminación y no es preciso efectuar ningún ajuste de contraste en ella. Esta pantalla se divide en 4 zonas.

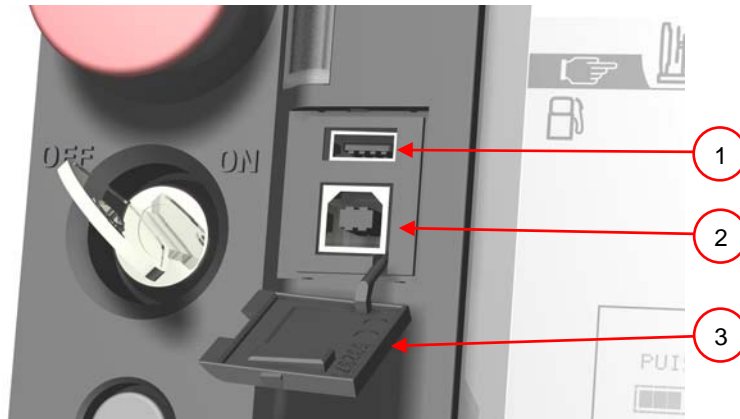







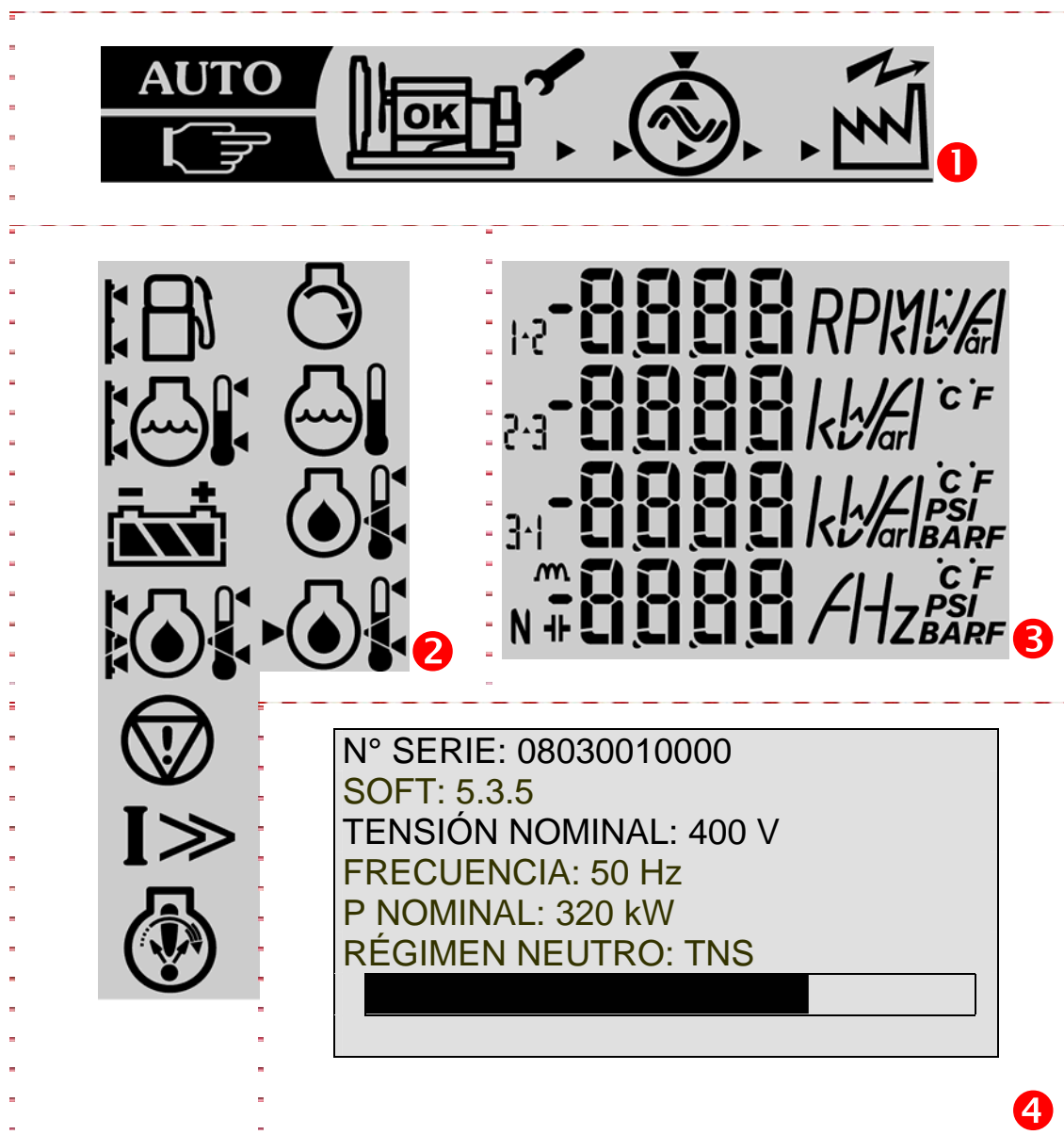

Figura 6.7 : Descripción de la pantalla (ejemplo)

- 1 Zona 1: en esta zona aparecen los estados del grupo electrógeno
- 2 Zona 2: en esta zona aparecen los pictogramas correspondientes a las magnitudes medidas, así como los pictogramas de alarmas y fallos
- 3 Zona 3: en esta zona aparecen los valores medidos correspondientes a las magnitudes medidas con las unidades de medida correspondientes
- 4 Zona 4: en esta zona aparecen los mensajes relacionados con la utilización del grupo y con los menús

Nota: las indicaciones de medidas, alarmas, fallos, así como los mensajes y menús relacionados con la utilización del grupo electrógeno dependen del equipamiento de cada grupo. Determinadas pantallas que se presentan pueden, por tanto, ser inexistentes.

6.3.1.3. Descripción de los pictogramas de la zona 1

Pictogramas de la zona 1

Pictogramas	Visualización	Condiciones de activación
 Modo "MANU"	Fija	TELYS en modo manual (MANU)
	Parpadeante	Durante 5 segundos en el momento del paso del modo AUTO al modo MANU
 Modo "AUTO"	Fija	TELYS en modo automático (AUTO)
	Parpadeante	Durante 5 segundos en el momento del paso del modo MANU al modo AUTO
	Parpadeante	Grupo en proceso de arranque
	Fija	Grupo arrancado
	Fija	Grupo estabilizado (tensión y frecuencia)
	Parpadeante (impresión de un movimiento permanente de izquierda a derecha)	El grupo suministra en la utilización
	Fija	La utilización recibe suministro eléctrico
	No utilizado	
	No utilizado	

6.3.1.4. Descripción de los pictogramas de la zona 2

Pictogramas de alarmas y fallos de la zona 2

Todos los pictogramas de esta zona se activan en el momento de la inicialización del TELYS.





Datos que se visualizan			
Indicación del nivel de fuel			
Alarma/Fallo nivel de fuel bajo		Alarma/Fallo nivel de fuel alto	
Indicación de nivel/temperatura del líquido de refrigeración			
Alarma Fallo nivel bajo		Alarma fallo nivel alto	
Alarma Fallo temperatura elevada		Alarma fallo falta pre calentamiento	
Batería			
Mín. tensión batería (parpadeante)		Máx. tensión batería (parpadeante)	
			Indicador de carga de la batería (desplazamiento)
Indicador de presión del aceite/indicador de temperatura del aceite			
Alarma/Fallo presión aceite		Alarma/Fallo nivel alto o bajo aceite	
		Alarma/Fallo temperatura aceite alto o bajo	
Parada de urgencia			
Fallo de parada de emergencia			
Sobrecarga o cortocircuito			
Apertura del disyuntor tras una sobrecarga o un cortocircuito			
Velocidad de rotación del motor			
Fallo de subvelocidad		Fallo de exceso de velocidad	
			Fallo de arranque

6.3.1.5. Descripción de los pictogramas de la zona 3





Pictogramas de la zona 3

Todos los pictogramas de estas zonas se activan en el momento de la inicialización del TELYS. Los pictogramas que aparecen a continuación se ofrecen a título de ejemplo.

Grupo detenido

N° pantalla	Pictogramas	Datos que se visualizan
P1	    80 % 11 °C 252 V 12 °C	<p>Indicación del nivel de fuel</p> <p>Indicación de temperatura del líquido de refrigeración Temperatura alta (AT) (unidades según menú de configuración)</p> <p>Indicación de la tensión de la batería</p> <p>Indicación de la temperatura del aceite (unidades según menú de configuración)</p>

Arranque del grupo o grupo arrancado o parada del grupo en proceso

N° pantalla	Pictogramas	Datos que se visualizan
P2	    600 RPM 48 °C 17 BAR 43 °C	<p>Indicación de la velocidad del motor</p> <p>Indicación de temperatura del líquido de refrigeración Temperatura alta (unidades según menú de configuración)</p> <p>Indicación de la presión del aceite (unidades según configuración)</p> <p>Indicación de la temperatura del aceite (unidades según menú de configuración)</p>

grupo arrancado

N° pantalla	Pictogramas	Datos que se visualizan
P3 Pantalla en funcionamiento por defecto	 80 % 402 V 0 kW 502 Hz	<p>Indicación del nivel de fuel</p> <p>Indicación de tensión compuesta del alternador</p> <p>Indicación de la potencia activa total</p> <p>Indicación de la frecuencia del alternador</p>
P4	1-2 404 2-3 403 V 3-1 403 502 Hz	<p>Indicación de la tensión compuesta del alternador U12</p> <p>Indicación de la tensión compuesta del alternador U23</p> <p>Indicación de la tensión compuesta del alternador U31</p> <p>Indicación de la frecuencia del alternador</p>

N° pantalla	Pictogramas	Datos que se visualizan
P5		<p>Indicación de la tensión simple del alternador V1</p> <p>Indicación de la tensión simple del alternador V2</p> <p>Indicación de la tensión simple del alternador V3</p> <p>Indicación de la frecuencia del alternador</p>
P6		<p>Indicación de la tensión compuesta del alternador U12</p> <p>Indicación de la tensión simple del alternador V2</p> <p>Indicación de la tensión simple del alternador V1</p> <p>Indicación de la frecuencia del alternador</p>
P7		<p>Indicación de la tensión simple del alternador V1</p> <p>Indicación de la intensidad del alternador fase 1</p> <p>Indicación de la frecuencia del alternador</p>
P8		<p>Indicación de la intensidad del alternador fase 1</p> <p>Indicación de la intensidad del alternador fase 2</p> <p>Indicación de la intensidad del alternador fase 3</p> <p>Indicación de la intensidad del alternador neutro</p>
P9		<p>Indicación de la potencia activa total</p> <p>Indicación de la potencia reactiva total</p> <p>Indicación de la potencia aparente total</p> <p>Indicación del factor de potencia total (inductivo o capacitivo)</p>
P10		<p>Indicación del nivel de fuel</p> <p>Indicación de la tensión de la batería</p> <p>Indicación del amperímetro de la batería</p>

Orden de aparición de la pantallas según el tipo de red, el grupo arrancado.

Orden de aparición	Tipo de red			
	3P+N	3 P	2P+N	1P+N
1	P3	P3	P3	P3
2	P4	P4	P6	P7
3	P5	P8	P8	P9
4	P8	P9	P9	P2
5	P9	P2	P2	P10
6	P2	P10	P10	
7	P10			

El cambio de pantalla se efectúa con ayuda de la ruedecilla de desplazamiento y de validación.

Al girar el botón de ruedecilla en el sentido de las agujas del reloj, las pantallas se desplazan de abajo a arriba y a la inversa.



Las pantallas se desplazan en bucle.

Ejemplo: en red 3P+N después la pantalla 7 a continuación la 1 y a la inversa.

6.3.1.6. Descripción de los pictogramas de la zona 4

La zona gráfica (zona 4) permite, entre otras cosas, mostrar los mensajes relacionados con la utilización del grupo electrógeno. Estos mensajes son los siguientes :

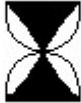
Inicialización del TELYS

Nº pantalla	Pantalla	Datos que se visualizan
G 1		Inicialización del TELYS en el momento que se le suministra tensión y/o existe un cambio en la configuración
G 2	<p>Nº SERIE: 08030010000 SOFT: 6.1.0 TENSIÓN NOMINAL: 400 V FRECUENCIA: 50 Hz P NOMINAL: 320 kW RÉGIMEN NEUTRO: TNS</p> 	<p>Número de serie del grupo electrógeno Versión del software del TELYS Tensión nominal del alternador Frecuencia nominal del alternador Potencia activa nominal Régimen de neutro Barra gráfica indicadora de la duración de la visualización en pantalla</p>



Grupo electrógeno detenido

N° pantalla	Pantalla	Datos que se visualizan
G 3	<div style="border: 2px solid black; padding: 10px; text-align: center;"> <p>FUNCIONAMIENTO MANUAL</p> <p>Pulsar START para arrancar</p> <p>24/08/2005 13:12</p> </div>	<p>Modo de funcionamiento - grupo en modo MANU listo para el arranque Fecha y hora (según configuración)</p>
G 4	<div style="border: 2px solid black; padding: 10px; text-align: center;"> <p>FUNCIONAMIENTO AUTOMÁTICO</p> <p>ATENCIÓN ARRANQUE POSIBLE INMEDIATAMENTE</p> <p>24/08/2005 13:12</p> </div>	<p>Modo de funcionamiento - grupo en modo AUTO listo para el arranque Fecha y hora (según configuración)</p>
G 5	<div style="border: 2px solid black; padding: 10px; text-align: center;"> <p>ATENCIÓN</p> <p>Arranque AUTOMÁTICO 19 min 30</p> <p>24/08/2005 13:12</p> </div>	<p>Modo de funcionamiento - grupo en modo AUTO con un arranque programado Descuento de la temporización de microcorte O de la temporización de aviso previo EJP (únicamente Francia) Fecha y hora (según configuración)</p>

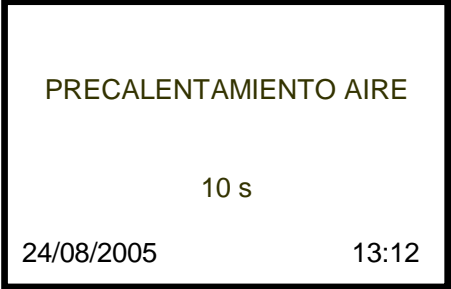
Arranque del grupo electrógeno

N° pantalla	Pantalla	Datos que se visualizan
G 6		Fase de funcionamiento - grupo en proceso de arranque Fecha y hora (según configuración)
G 7		Fase de funcionamiento - precalentamiento de aire previo al arranque del grupo Descuento de la temporización de precalentamiento de aire Fecha y hora (según configuración)

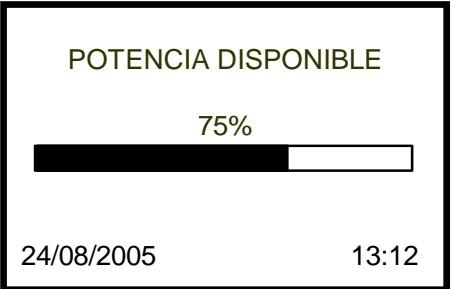
Grupo electrógeno arrancado

G 8 Pantalla predeterminada		Fase de funcionamiento – grupo en funcionamiento – tensión y frecuencia estables Potencia disponible Fecha y hora (según configuración)
G 9		Modo de funcionamiento - funcionamiento en modo AUTO Apertura del dispositivo de potencia (disyuntor motorizado o inversor de fuentes controlado por el TELYS) Descuento de la temporización de retorno de red O de la temporización de test en carga Fecha y hora (según configuración)
G 10		Modo de funcionamiento - funcionamiento en modo AUTO Refrigeración del grupo en proceso Descuento de la temporización de parada del motor (refrigeración) O temporización de parada diferida (temperatura del agua) O temporización de parada diferida de sobrecarga O temporización de test en vacío Fecha y hora (según configuración)

Parada del grupo electrógeno

N° pantalla	Pantalla	Datos que se visualizan
G 11	 <p>PARADA EN PROCESO</p> <p>24/08/2005 13:16</p>	Parada del grupo en proceso Fecha y hora (según configuración)

Cambio de modo de funcionamiento (paso del modo MANU al AUTO tras la aparición de una solicitud de arranque automático)

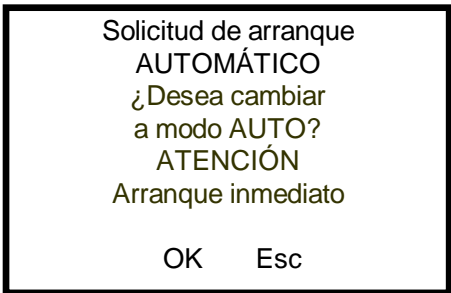
N° pantalla	Pantalla	Datos que se visualizan
G 12	 <p>Solicitud de arranque AUTOMÁTICO ¿Desea cambiar a modo AUTO? ATENCIÓN Arranque inmediato</p> <p>OK Esc</p>	Modo de funcionamiento - funcionamiento en modo MANU Solicitud de arranque AUTOMÁTICO

Solicitud de para del grupo tras la aparición de un fallo o cuando se pulsa STOP en el modo AUTO

N° pantalla	Pantalla	Datos que se visualizan
G 13	 <p>Modo MANU activado</p> <p>¿Desea cambiar a modo AUTOMÁTICO?</p> <p>OK Esc</p>	Modo de funcionamiento - funcionamiento en modo AUTO (grupo en marcha) Mensaje de aviso de paso al modo MANU tras pulsar STOP o de la aparición de un fallo

6.3.2 Arranque

	Asegurarse de que el disyuntor del grupo electrógeno está abierto.
Peligro	

- 1 Conectar la batería del grupo electrógeno
- 2 Girar el conmutador de llave a la posición de encendido ON (sin forzarlo en esta posición), el indicador ON se enciende (si el indicador no se enciende, comprobar y sustituir si es necesario el fusible de protección)
- 3 Probar los indicadores luminosos de alarmas y fallos (menú 15 – PROBAR LÁMPARAS)

1 ACCIONES

1/5

11 MANU <-> AUTO
 12 CONTROLAR CARGA
 13 PROBAR GRUPO
 14 PROGRAMAS
15 PROBAR LÁMPARAS

NO OK Esc

- 4 Volver al menú de inicio siguiente pulsando varias veces "Esc"

FUNCIONAMIENTO
MANUAL

Pulsar START
para arrancar

24/08/2005 13:12

- 5 Comprobar la tensión de la  batería

- 6 Pulsar START:

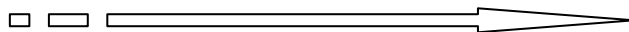

PRECALENTAMIENTO AIRE

10 s

24/08/2005 13:12

ARRANQUE
EN PROCESO

24/08/2005 13:12

POTENCIA DISPONIBLE

100,0%



24/08/2005 13:12

Se muestra el siguiente pictograma

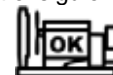





- si el motor está equipado con un sistema de precalentamiento de aire, existe una temporización (ajustable) anterior al arranque del motor (duración de la activación del precalentamiento de aire)
- si el motor no lleva un sistema de precalentamiento de aire o si, finalizada la temporización de precalentamiento de aire, el motor arranca (inicio de un ciclo de tres intentos de arranque)

Atención: el número de intento sucesivos y automáticos de arranque se encuentra limitado a 3.

El siguiente pictograma parpadea



Se muestra la siguiente información

	Velocidad de rotación	Options
	Temperatura del agua	
	Presión de aceite	
	Temperatura aceite	

6.3.3 Parada

- 1 Abrir el disyuntor
 - manualmente
 - o
 - seleccionando el menú 12 "CONTROLAR CARGA"

Desaparece la siguiente visualización (parada del caudal)



- 2 Pulsar el botón STOP
- 3 Aparece la siguiente pantalla y el grupo se para



- 4 Desconectar el TELYS girando la llave hasta la posición de apagado "OFF" (sin forzarla).

6.3.4 Fallos y alarmas

6.3.4.1. Visualización de las alarmas y los fallos

La visualización de los fallos y alarmas se realiza de la manera siguiente:

- 1 Alarmas

Cualquier alarma implica:

- que el indicador luminoso amarillo "Alarma general" se encienda y parpadee.



Asociado a este indicador luminoso está:

- que aparezca un pictograma parpadeante en la pantalla LCD que simbolice el circuito al que se refiere la alarma y la indicación asociada, si es que existe alguna (ejemplo)



- que aparezca un mensaje en la pantalla gráfica (ejemplo)

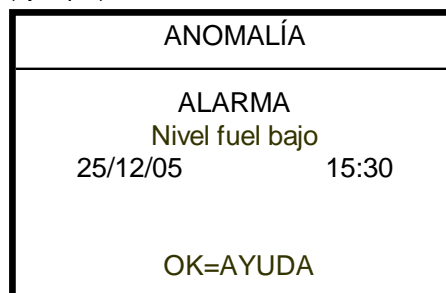

② Fallos

Cualquier fallo implica:

- **la parada del grupo electrógeno: parada inmediata o diferida (temperatura del agua y sobrecarga o cortocircuito)**
- que el indicador luminoso rojo "Fallo general" se encienda y parpadee.



Asociado a este indicador luminoso está:

- que aparezca un pictograma parpadeante en la pantalla LCD que simbolice el circuito al que se refiere el fallo y la indicación asociada, si es que existe alguna (ejemplo)
- que aparezca un mensaje en la pantalla gráfica (ejemplo)



ANOMALÍA	
FALLO	
Presión aceite	
25/12/05	15:30
OK=AYUDA	

Los fallos tienen prioridad sobre las alarmas. Las anomalías aparecen en orden decreciente en función de su aparición (de la más reciente a la más antigua).

6.3.4.2. Aparición de una alarma o de un fallo

La aparición de una alarma o de un fallo implica la visualización de las pantallas correspondientes (ejemplos a continuación)

ANOMALÍA	
ALARMA	
Nivel bajo agua	
06/10/06	10:30
OK=AYUDA	

ANOMALÍA	
FALLO	
Parada de urgencia	
06/10/06	15:30
ESC=REINICIO OK=AYUDA	

Al pulsar la tecla OK (de la ruedecilla de desplazamiento y de validación) es posible acceder al mensaje de ayuda si dicha ayuda se encuentra disponible (ejemplo a continuación)

AIDE	
Vérifier niveau carburant	
Esc=SORTIR	

El reinicio de una alarma se produce de forma automática si ésta deja de estar activa (desaparición de la causa).

Para reiniciar un fallo basta con pulsar la tecla Esc:

- el reinicio se tiene en cuenta si se elimina la causa del fallo
- el reinicio no será efectivo si la causa del fallo continúa presente.

6.3.4.3. Aparición de una alarma y de un fallo

La aparición de una **alarma y de un fallo** implica:

- El parpadeo de los indicadores luminosos amarillo y rojo
- la visualización de la pantalla correspondiente (ejemplo a continuación)



Se presentan varias anomalías, el número de las mismas se mostrará en la parte superior de la pantalla.

Al pulsar sobre la tecla OK (de la ruedecilla de desplazamiento y de validación) se podrá acceder a la lista de anomalías (ejemplos a continuación)

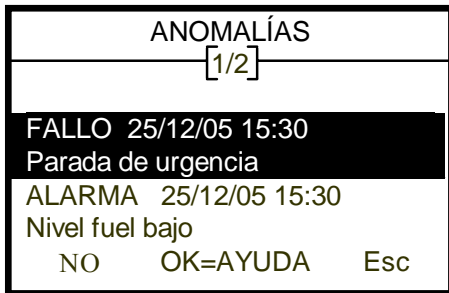

Al pulsar la tecla Esc es posible volver a la pantalla anterior.

Al pulsar la tecla OK es posible pasar a la pantalla de AYUDA (ayuda sobre la anomalía seleccionada en inverso)

la ruedecilla de desplazamiento y de validación permite que se desplace la lista de anomalías.



El reinicio de una alarma se produce de forma automática si ésta deja de estar activa (desaparición de la causa). Para reiniciar un fallo basta con pulsar la tecla Esc:

- el reinicio se tiene en cuenta si se elimina la causa del fallo
- el reinicio no será efectivo si la causa del fallo continúa presente.

6.3.4.4. Visualización de los códigos de anomalías del motor

Determinadas alarmas y fallos del motor generan códigos de anomalía específicos. Estos códigos se normalizan siguiendo las normas J1939 o J1587, a excepción de los motores de la marca MTU, que disponen de un protocolo de transmisión específico (cf. anexos, si aplicable).

Terminología empleada en la norma SAE CAN J1939	
SPN: Suspect Parameter Number	Designa el sistema o componente al que afecta el fallo, por ejemplo: el SPN 100, indica un problema de presión de aceite o del captador de presión de aceite.
FMI: Failure Mode Identifier	Indica el tipo de fallo que se ha producido, que puede tratarse de un fallo eléctrico, mecánico o material.
Terminología utilizada por el fabricante VOLVO	
SID: System Identifier	Este término se utiliza en la norma J1587 y tiene un equivalente en la norma J1939 (SPN). Por lo tanto, el término corresponde más en particular a un conjunto de componentes, por ejemplo, el sistema de inyección.
PID: Parameter Identifier	Este término se utiliza en la norma J1587 y tiene un equivalente en la norma J1939 (SPN). Por lo tanto este término corresponde más en particular a un componente en particular, por ejemplo, a un captador.
PPID: Parameter Identifier	Este término se utiliza en la norma J1587 y tiene un equivalente en la norma J1939 (SPN). El PPID corresponde al PID, pero únicamente lo utiliza VOLVO.
FMI: Failure Mode Identifier	Indica el tipo de fallo que se ha producido, que puede tratarse de un fallo eléctrico, mecánico o material. Volvo utiliza una combinación SID-FMI o PID-FMI o PPID-FMI.
Terminología utilizada por el fabricante PERKINS	
CID: Component Parameter	Este término utilizado por PERKINS tiene un equivalente en la norma J1939 (SPN).
FMI: Failure Mode Identifier	Indica el tipo de fallo que se ha producido, que puede tratarse de un fallo eléctrico, mecánico o material.
Terminología utilizada por el fabricante John DEERE	
SPN: Suspect Parameter Number	Designa el sistema o componente al que afecta el fallo, por ejemplo: el SPN 100, indica un problema de presión de aceite o del captador de presión de aceite.
FMI: Failure Mode Identifier	Indica el tipo de fallo que se ha producido, que puede tratarse de un fallo eléctrico, mecánico o material.
Terminología utilizada por el fabricante MTU	
Visualización de averías	Los fallos del sistema MDEC general se indican en los equipos de la siguiente forma: números de código de fallo (generados en el interior de la ECU - Unidad de control del motor).

En caso de anomalía, la pantalla muestra el siguiente mensaje:

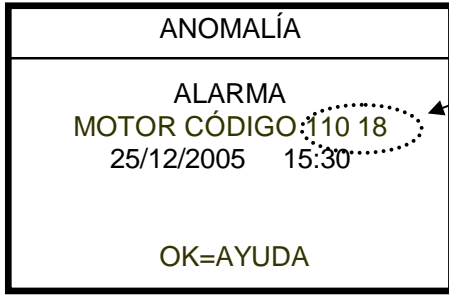

Código de fallo del motor.

Al pulsar OK es posible visualizar la información de ayuda al diagnóstico. Para complementar esta información, en el anexo D se indica el significado del código. Las operaciones de comprobación y de mantenimiento que deben llevarse a cabo para resolver la anomalía figuran en los manuales de uso y de mantenimiento de los motores que se facilitan con la documentación del grupo electrógeno.

Para los motores JOHN DEERE (JD), PERKINS (PE) y VOLVO (VO), los códigos que se muestran son los códigos SPN y FMI.

6.3.4.5. Reinicio del claxon

En función de la configuración realizada (menú 363 - CLAXON), la aparición de una alarma y/o un fallo implica la resonancia del claxon y la aparición de la siguiente pantalla:

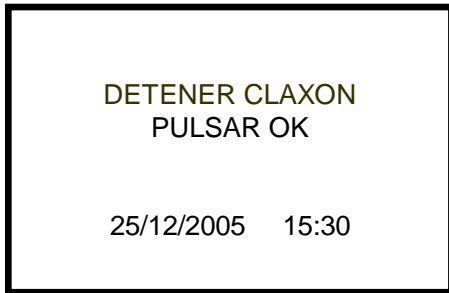

Esta pantalla se muestra de forma prioritaria sobre la visualización de los mensajes de las alarmas y los fallos que aparecen después de pulsar OK.

7. Períodos de mantenimiento

7.1. Recordatorio de la utilidad

La frecuencia del mantenimiento y las operaciones a realizar vienen descritas en el programa de mantenimiento facilitado a título indicativo. No obstante, cabe señalar que el entorno en el que funciona el grupo electrógeno es el que determina dicho programa.

Si el grupo se utiliza en condiciones adversas, es necesario adoptar intervalos más cortos entre operaciones.

Estos períodos de mantenimiento son de aplicación solamente a los grupos que funcionan con carburante, aceite y líquido de refrigeración según las especificaciones que se facilitan en este manual.

7.2. Motor

OPERACIÓN	10 h/ 1 día	500 h	1.000 h/cada año	2.000 h/cada 2 años	2.500 h/cada 3 años	Según las necesidades
Inspeccione el compartimento del motor	•					
Compruebe el nivel de aceite del motor/carburante/refrigerante	•					
Compruebe el indicador de obstrucción del filtro de aire (a)	•					
Extraiga el agua y los sedimentos del o de los filtros de carburante	•					
Cambie el aceite del motor y sustituya el filtro (b)		•				
Sustituya el/los elementos filtrantes del filtro de combustible		•				
Compruebe la tensión de las correas y el tensor automático (c)		•	•			
Compruebe el juego de válvulas y realice los ajustes en caso necesario (d)			•	•		
Limpie el respiradero			•			
Compruebe el circuito de admisión de aire (con manguitos y conexiones)			•			
Compruebe la presión del circuito de refrigeración			•			
Compruebe el damper (6 cil.) (e)				•		
Compruebe el régimen del motor y el estatismo del regulador				•		
Vacíe y aclare el circuito de refrigeración (f)				•	•	
Limpie el elemento filtrante del filtro de aire (a)						•
Compruebe el termostato y los inyectores (g)						•

(a) Limpie el filtro de aire cuando el indicador de obstrucción esté rojo. Sustituya el elemento filtrante tras 6 limpiezas o una vez al año.

(b) Cambie el aceite y cambie el filtro tras las 100 primeras horas de servicio.

(c) Compruebe la tensión de la correa cada 500 horas en los motores 3029 y 4039, así como en los motores 4045 y 6068 equipados con un tensor manual. Compruebe el tensor automático cada 1.000 horas/1 vez al año en los motores 4045 y 6068.

(d) Esta operación debe realizarla uno de nuestros agentes. Tras las primeras 500 horas de servicio y luego cada 1.000 horas para los motores 3029 y 4039. Cada 2.000 horas para los motores 3029 y 4039.

(e) Esta operación debe realizarla uno de nuestros agentes. El damper debe cambiarse cada 4.500 horas/cada 5 años.

(f) Con el líquido de refrigeración John Deere COOL GARD, vacíe y limpie el circuito de refrigeración cada 2.500 horas/cada 3 años. En los demás casos, realice esta operación cada 2.000 horas/cada 2 años

(g) Esta operación debe realizarla uno de nuestros agentes. Sustituya los inyectores cada 5.000 horas y el termostato cada 10.000 horas. En caso de dudas sobre el funcionamiento de alguno de los elementos, póngase en contacto con nuestros agentes.

7.3. Alternador

Después de 20 horas de funcionamiento, compruebe el apriete de todos los tornillos de fijación, el estado general de la máquina y las diferentes conexiones eléctricas de la instalación.

Los rodamientos de la máquina se engrasan de por vida, la duración de vida aproximada de la grasa (dependiendo del uso) es de 20 000 horas o 3 años.

8. Batería

	<p>Instale la batería de tal modo que reciba una aireación adecuada.</p> <p>Sólo el personal capacitado puede realizar el mantenimiento.</p> <p>En caso de sustitución, utilice únicamente baterías similares a las que debe sustituir. No quemé su batería antigua.</p> <p>Utilice únicamente herramientas aisladas (el operario debe quitarse el reloj, las pulseras y cualquier objeto metálico).</p> <p>No utilice nunca ácido sulfúrico o agua acidificada para completar el nivel de electrolito. Utilice un líquido de batería homologado.</p> <p>Las baterías desprenden oxígeno e hidrógeno gaseoso, que son inflamables.</p> <p>No aproxime nunca llamas ni chispas a las inmediaciones de la batería (peligro de explosión).</p> <p>Toque una superficie metálica unida a la tierra para descargar la electricidad estática del cuerpo antes de tocar las baterías.</p> <p>No utilice baterías cuando el nivel del líquido sea inferior al mínimo requerido. Si utiliza la batería con un nivel de electrolito bajo, puede producirse una explosión.</p> <p>No ponga en circuito los bornes de la batería con una herramienta o cualquier otro objeto metálico.</p> <p>Para desconectar la batería, desconecte el cable del borne negativo (-) en primer lugar. Para volver a conectar la batería, enchufe primero el cable del borne positivo (+).</p>
<p>Peligro</p>	<p>Cargue la batería en un lugar bien ventilado, tras abrir todos los tapones de llenado.</p> <p>Compruebe que las tomas de la batería estén bien apretadas. Una toma mal apretada puede provocar chispas que, a su vez, podrían causar una explosión.</p> <p>Antes de manipular los componentes eléctricos o practicar una soldadura eléctrica, coloque el interruptor de la batería en [OFF] o desconecte el cable negativo (-) de la batería para cortar la corriente eléctrica.</p> <p>El electrolito contiene ácido sulfúrico diluido. Un error en la manipulación de la batería puede ocasionar la pérdida de la vista y quemaduras.</p> <p>Póngase gafas de seguridad y guantes de caucho para manipular la batería (completar el nivel de electrolito, recargar la batería, etc.)</p> <p>Si el electrolito entra en contacto con la piel o la ropa, lávese inmediatamente con agua abundante, y límpiese cuidadosamente con jabón.</p> <p>Si el electrolito entra en los ojos, aclárelos inmediatamente con agua abundante y consulte a un médico lo antes posible.</p> <p>En caso de ingestión accidental de electrolito, haga gárgaras con agua abundante y beba grandes cantidades de agua. Acuda inmediatamente a un médico.</p> <p>El electrolito derramado debe limpiarse mediante un agente que neutralice el ácido. Una práctica corriente consiste en una solución de 500 g de bicarbonato de sodio diluida en 4 l de agua. La solución de bicarbonato de sodio debe añadirse hasta la parada manifiesta de la reacción (espuma). El líquido restante se debe lavar con agua y en un sitio seco.</p>

- ✓ Las baterías secas no requieren ningún mantenimiento
- ✓ Las baterías listas para usar deberán recargarse lo más tarde posible, cuando la densidad del ácido desciende por debajo de 1,20.

8.1. Almacenamiento y transporte

- ✓ Las baterías listas para su uso deberán almacenarse en un lugar fresco y seco (protegidas de las heladas), y protegidas del sol (autodescarga).
- ✓ Las baterías deberán transportarse y almacenarse en posición vertical (riesgo de derrame de ácido)
- ✓ Dejar el ocultador del borne sobre el borne positivo

8.2. Puesta en marcha de la batería

Las baterías que se llenan con ácido poseen una densidad de 1,28 g/ml y se encuentran cargadas. Cuando las baterías se sequen, llene cada elemento de la batería con ácido hasta alcanzar la indicación de nivel máximo o hasta sobrepasar 15 mm las placas. Deje reposar la batería durante 20 minutos. Antes de montar la batería, pare el motor y cualquier dispositivo con consumo de corriente, limpie los bornes y recúbralos ligeramente de grasa. Durante la conexión, conecte primero el borne positivo (+) y, a continuación, el negativo (-).

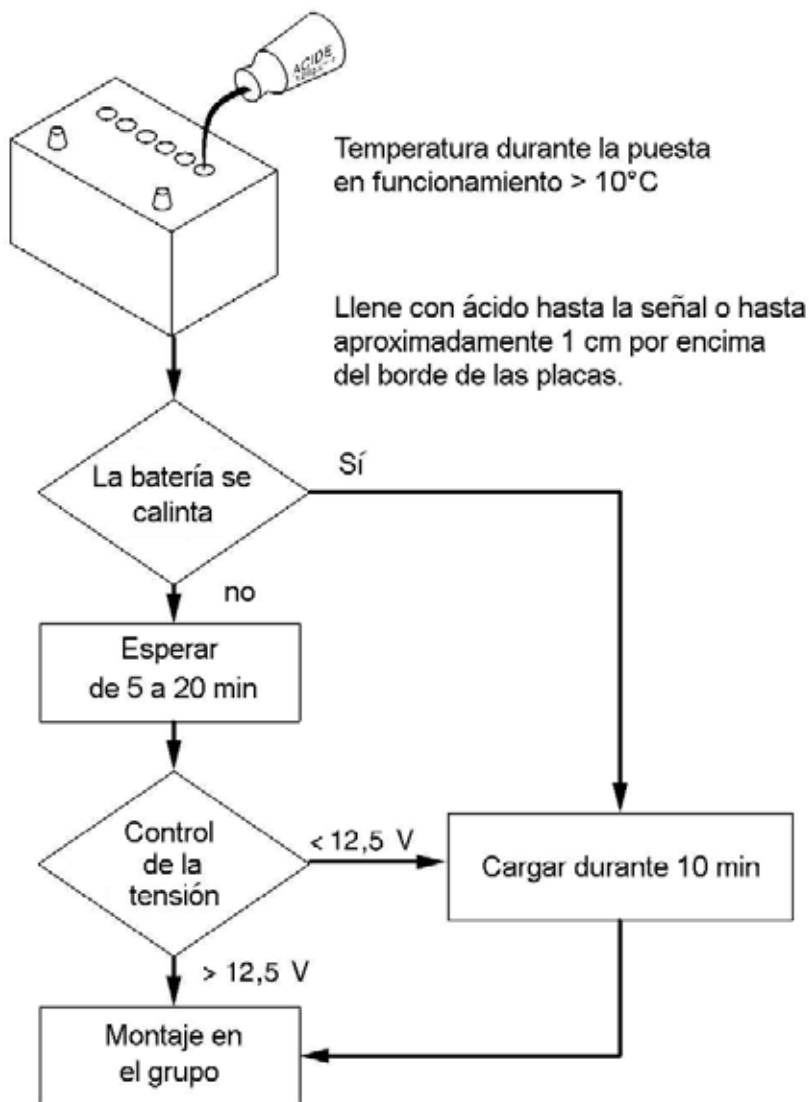

8.3. Comprobación

Densidad ácida	Estado de carga	Tensión en reposo	
1,27	100%	Por encima de 12,60 V	
1,25	80%	12,54 V	
1,20	60%	12,36 V	Recargar a partir de 50%
1,19	40%	12,18 V	Riesgo de sulfatación
1,13	20%	Por debajo de 11,88 V	Inutilizable

8.4. Técnica de carga

- ✓ Las baterías muy descargadas o sulfatadas ya no pueden regenerarse o cargarse en un grupo.

Nota: la sulfatación se caracteriza por la formación de un residuo blanquecino de sulfato de plomo en las placas que se endurece y se vuelve insoluble en el ácido. Este residuo reduce la superficie activa de las placas y aumenta su resistencia interna.



Una batería descargada puede sufrir daños irreparables. Recárguela inmediatamente

Atención

Carga de la batería

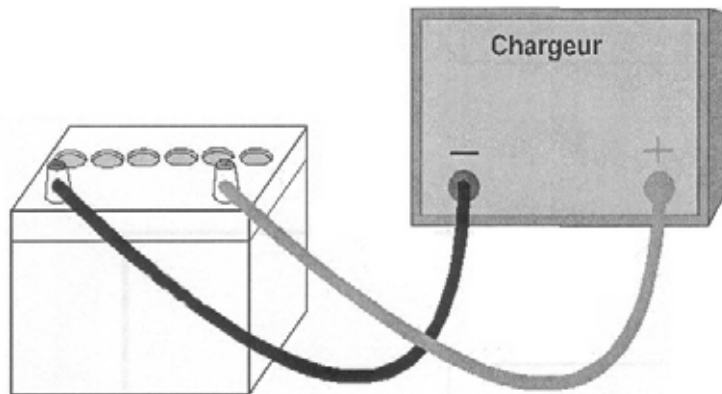

Al conectar varias baterías juntas, se deben comprobar los puntos siguientes:

- ✓ ¿Las baterías están conectadas en serie?
- ✓ ¿La tensión elegida es la correcta? 1 batería 12 V, 3 baterías 36 V
- ✓ Ajuste la corriente de carga en función de la batería más débil.
- ✓ La diferencia de potencia entre las baterías debe ser la menor posible.

Ejemplo de carga:

- ✓ Batería 12 V 60 Ah = corriente de carga 6 A
- ✓ Estado de carga: 50% (densidad del ácido 1,21/tensión en reposo 12, 30 V)
- ✓ La batería debe recargarse con 30 Ah
- ✓ Factor de carga: 1,2
- ✓ $Ah \times 1,2 = 36 \text{ Ah}$ para recargar
- ✓ Corriente de carga: 6 A unas 6 horas de carga necesarias.

La recarga termina cuando la tensión de la batería y la densidad del ácido dejan de aumentar.

→ La corriente de carga siempre debe ser una décima parte de la capacidad nominal de la batería.

La potencia del cargador debe estar adaptada a la batería que se va a cargar y al tiempo de carga disponible.

Es necesario utilizar un cargador automático que permite suministrar una tensión y una corriente de carga suficiente así como una tensión de compensación que permita paliar la descarga espontánea de la batería.

8.5. Fallos y soluciones

Fallo detectado	Origen probable	Medidas u observaciones
El ácido se calienta en el llenado de una batería nueva	<ul style="list-style-type: none"> - Mala composición - Almacenamiento incorrecto - Almacenamiento demasiado prolongado en un lugar húmedo 	<ul style="list-style-type: none"> - Refrigerar - Cargar - Compruebe la densidad del ácido
El ácido sale por los orificios de llenado	<ul style="list-style-type: none"> - Batería excesivamente llena 	<ul style="list-style-type: none"> - Reduzca el nivel de líquido de la batería
Nivel de ácido demasiado bajo	<ul style="list-style-type: none"> - Recipiente de batería no estanco - Tensión de carga excesiva que provoca una importante formación de gas. 	<ul style="list-style-type: none"> - Sustituya la batería - Compruebe el cargador y repárelo si es preciso.
Nivel de ácido demasiado bajo Mal comportamiento en el arranque	<ul style="list-style-type: none"> - Carga insuficiente - Cortocircuito en el circuito de corriente - Fallo de consumo 	<ul style="list-style-type: none"> - Recarga - Compruebe la instalación eléctrica.
Densidad de ácido demasiado elevada	<ul style="list-style-type: none"> - La batería se ha llenado con ácido en lugar de líquido de batería 	<ul style="list-style-type: none"> - Reduzca el nivel de ácido rellenando con agua destilada. Repita la operación en caso necesario.
Dificultad en el arranque Test de arranque defectuoso	<ul style="list-style-type: none"> - Batería vacía - Batería gastada o defectuosa - Capacidad demasiado débil - Batería sulfatada 	<ul style="list-style-type: none"> - Recargue la batería - Monte una batería nueva
Bornes de batería fundidos	<ul style="list-style-type: none"> - Mala conexión eléctrica - Cableado incorrecto de la batería 	<ul style="list-style-type: none"> - Apriete las extremidades de los cables de la batería o sustitúyalos si es preciso
Uno o dos elementos desgasifican mucho en una carga importante	<ul style="list-style-type: none"> - Elemento(s) defectuosos 	<ul style="list-style-type: none"> - Monte una batería nueva
La batería se descarga muy rápido	<ul style="list-style-type: none"> - Estado de carga demasiado bajo - Cortocircuito en el circuito de corriente - Autodescarga elevada (por suciedad del electrolito, etc.) - Sulfatación (almacenamiento de batería descargada) 	<ul style="list-style-type: none"> - Compruebe la carga - Sustituya la batería
Corta duración	<ul style="list-style-type: none"> - Mala referencia de batería - Descargas profundas reiteradas - Almacenamiento demasiado prolongado de la batería descargada 	<ul style="list-style-type: none"> - Defina la referencia correcta de batería para el uso recomendado - Piense en cambiar la batería con ayuda de un regulador
Consumo de agua elevado	<ul style="list-style-type: none"> - Sobrecarga - Tensión de carga demasiado elevada 	<ul style="list-style-type: none"> - Compruebe el cargador (regulador de tensión)
Explosión de la batería	<ul style="list-style-type: none"> - Chispa después de cargar la batería - Cortocircuito - Conexión o desconexión durante la carga - Fallo interno y nivel de electrolito bajo 	<ul style="list-style-type: none"> - Sustituya la batería - Ventile abundantemente



9. Anexos

9.1. Anexo A - Manual de uso y mantenimiento del motor



Manual de uso y mantenimiento

JOHN DEERE

Motor

3029TF120

3029DF120

6068TF220

4045TF220

4045HF120

4045TF120

6068HF120-153

3029TFS70 (TF270)

3029HFS70 (HF270)

4045HFS72 (HF275)

4045HFS73 (HF279)

4045HFS80 (HF280)

4045HFS82 (HF285)

4045HFS83 (HF285)

4045TFS70 (TF270)

6068HFS72 (HF275)

6068HFS73 (HF279)

6068HFS76 (HF475)

6068HFS77 (HF475)

6068HFS82 (HF285)

6068HFS83 (HF285)

6068HFS89 (HF485)

OMCD16567

01/07/2009

33522039501_4_1

Motores y unidades de potencia para grupos electrógenos (Saran)

MANUAL DEL OPERADOR

Motores y unidades de potencia para grupos electrógenos (Saran)

OMCD16567 EDICIÓN G9 (ESPAGNOL)

John Deere Usine De Saran
(Este manual sustituye OMCD16567 F8)

Versión Europea
PRINTED IN GERMANY

Introducción

Prefacio

ESTE MANUAL ABARCA los siguientes motores y generadores eléctricos:

Motores sin certificación de emisiones (Sistema mecánico de combustible)

CD3029DF120
CD3029DF128
CD3029TF120
CD3029TF158
CD4039DF008
CD4039TF008
CD4045DF158
CD4045HF120
CD4045HF158
CD4045TF120
CD4045TF158
CD4045TF220
CD4045TF258
CD6068HF120
CD6068HF158
CD6068HF258
CD6068TF158
CD6068TF220
CD6068TF258

Motores con certificación de emisiones (fase II conforme a las disposiciones de la normativa 97/68/EC)

CD3029HFS70 (Sistema mecánico de combustible)
CD3029HFU70 (Sistema mecánico de combustible)
CD3029TFS70 (Sistema mecánico de combustible)
CD3029TFU70 (Sistema mecánico de combustible)
CD4045HFS72 (Sistema de combustible DE10)
CD4045HFS73 (Sistema HPCR; culata de 2 válvulas)
CD4045HFU72 (Sistema de combustible DE10)
CD4045HFU79 (Sistema HPCR; culata de 2 válvulas)
CD4045TFS70 (Sistema mecánico de combustible)
CD4045TFU70 (Sistema mecánico de combustible)
CD6068HFS72 (Sistema de combustible DE10)
CD6068HFS73 (Sistema HPCR, culata de 2 válvulas)
CD6068HFS76 (Sistema HPCR, culata de 4 válvulas)
CD6068HFS77 (Sistema HPCR, culata de 4 válvulas)
CD6068HFU72 (Sistema de combustible DE10)
CD6068HFU74 (Sistema HPCR, culata de 4 válvulas)
CD6068HFU79 (Sistema HPCR, culata de 2 válvulas)

Motores con certificación de emisiones (EPA Tier 2)

CD3029TF270 (Sistema mecánico de combustible)
CD4045TF270 (Sistema mecánico de combustible)

CD6068HF275 (Sistema de combustible VP44)
CD6068HF475 (Sistema HPCR, culata de 4 válvulas)

Motores con certificación de emisiones (EPA Tier 3)

CD4045HFS80 (Sistema mecánico de combustible)
CD4045HFS82 (Sistema HPCR; culata de 2 válvulas)
CD4045HFS83 (Sistema HPCR; culata de 2 válvulas)
CD6068HFS82 (Sistema HPCR, culata de 2 válvulas)
CD6068HFS83 (Sistema HPCR, culata de 2 válvulas)
CD6068HFS89 (Sistema HPCR, culata de 4 válvulas)

LEER ESTE MANUAL detenidamente para informarse sobre el funcionamiento y mantenimiento correcto del motor. De no hacerlo, pueden sufrirse lesiones o producirse averías en la máquina.

ESTE MANUAL DEBE CONSIDERARSE como parte de su motor y debe acompañar al motor si lo vende.

LAS MEDIDAS EN ESTE MANUAL están en el sistema métrico. Utilice exclusivamente repuestos y fijaciones adecuados. Los tornillos métricos y los del sistema de los E.E.U.U. pueden requerir llaves especiales métricas o del sistema de los E.E.U.U.

ANOTE LOS NÚMEROS DE SERIE DEL MOTOR y los códigos de opción en los espacios indicados en la sección Registros. Llevar un registro cuidadoso de todos los números. Su concesionario necesita dichos números cuando vaya a pedir repuestos. Anotar los números de identificación en un lugar seguro pero no los guarde en la máquina.

Los lados DERECHO E IZQUIERDO se determinan desde el extremo de mando o del volante (parte trasera) del motor y al mirar hacia el frente del motor.

Cualquier MANIPULACIÓN DE LA BOMBA DE ALIMENTACIÓN para modificar el caudal de combustible de la bomba o la potencia del motor FUERA DE LOS VALORES ESPECIFICADOS por el fabricante anulará la garantía de esta máquina.

Información relativa a la normativa de emisiones

Según el país de destino final, este motor puede cumplir la normativa de la Agencia de Protección del Medioambiente de los Estados Unidos (United States Environmental Protection Agency "EPA"), el Consejo de Recursos Atmosféricos de California (California Air Resources Board "CARB") y para Europa la normativa Europea 97/68/EC, en relación a las medidas contra la emisión de gases y productos contaminantes procedentes de los motores de combustión interna. En este caso se coloca una etiqueta adhesiva en el motor.

Las normativas de emisiones prohíben explícitamente la manipulación de los componentes relacionados a continuación, ya que podrían afectar el funcionamiento del componente o hacer que el motor funcione fuera de sus especificaciones. Del mismo modo queda prohibida la instalación de piezas o componentes cuya consecuencia principal sea la alteración o anulación de cualquier dispositivo o componente del motor que pueda afectar la conformidad del motor con la normativa sobre emisiones. En resumen queda prohibido realizar intervención alguna que impida al motor recuperar sus especificaciones originales de fábrica.

- Bomba de inyección
- Colector de admisión
- Turbocompresor
- Sistema de refrigeración de aire de carga
- Pistón

ADVERTENCIA SEGUN LA PROPUESTA DE LEY 65
DEL ESTADO DE CALIFORNIA

El Estado de California reconoce que los gases de escape procedentes de los motores Diesel y algunos de sus componentes pueden causar cáncer, deformaciones de nacimiento y taras reproductivas.

Lista de componentes relacionados con las emisiones:

DPSG,CD03523,1 -63-06JUL09-2/2

Índice

	Página		Página
Vistas de identificación		Manipulación y almacenamiento de combustible diesel.....	10- 2
Vistas de identificación.....	01- 1	Aceite para el rodaje del motor diesel	10- 2
Registros de mantenimiento		Aceite para motores Diesel	10- 3
Uso de los registros de mantenimiento	02- 1	Almacenamiento de lubricantes	10- 3
100 horas de funcionamiento	02- 1	Mezcla de lubricantes.....	10- 3
500 horas de funcionamiento	02- 2	Refrigerante del motor Diesel.....	10- 4
1000 horas de funcionamiento	02- 2	Precauciones para zonas cálidas.....	10- 4
1500 horas de funcionamiento	02- 3		
2000 horas de funcionamiento	02- 3	Funcionamiento del motor	
2500 horas de funcionamiento	02- 4	Uso del medidor de diagnóstico para acceder a la información del motor (equipamiento opcional).....	15- 1
3000 horas de funcionamiento	02- 4	Menú principal de Navegación	15- 2
3500 horas de funcionamiento	02- 5	Datos de configuración del motor.....	15- 3
4000 horas de funcionamiento	02- 5	Acceso a los códigos de fallas almacenados ...	15- 5
4500 horas de funcionamiento	02- 6	Acceso a los códigos de fallas activos	15- 7
5000 horas de funcionamiento	02- 6	Códigos de apagado del motor	15- 9
5500 horas de funcionamiento	02- 7	Ajuste de la Iluminación de fondo.....	15-10
6000 horas de funcionamiento	02- 7	Ajuste de contraste.....	15-12
6500 horas de funcionamiento	02- 8	Selección de las unidades de medida	15-14
7000 horas de funcionamiento	02- 8	Setup 1-Up Display (Configuración 1-Pantalla arriba).....	15-16
7500 horas de funcionamiento	02- 9	Setup 4-Up Display (Configuración 4-Pantalla arriba).....	15-21
8000 horas de funcionamiento	02- 9	Periodo de rodaje	15-26
8500 horas de funcionamiento	02-10	Puesta en marcha del motor	15-26
9000 horas de funcionamiento	02-10	Funcionamiento en tiempo frío	15-27
9500 horas de funcionamiento	02-11	Uso de batería auxiliar o cargador	15-29
10000 horas de funcionamiento	02-11	Funcionamiento del motor	15-30
		Unidades de reserva	15-30
Números de serie		Detención del motor	15-30
Etiqueta PowerTech.....	03- 1	Cambio de frecuencia del generador	15-30
Placa con número de serie del motor/Placa de identificación	03- 1		
Registro del número de serie del motor	03- 2	Mantenimiento	
Códigos de opción de motor.....	03- 3	Observación de los intervalos de mantenimiento.....	20- 1
Registro del número de modelo de la bomba de inyección de combustible	03- 4	Uso de combustible, lubricantes y refrigerante correctos	20- 1
Registro de número de serie de la unidad electrónica de control del motor (ECU).....	03- 5	Tabla de intervalos de mantenimiento	20- 2
Registro del modelo y número de serie de la bomba de combustible de alta presión	03- 5		
Seguridad	05- 1	Mantenimiento/diariamente o cada 10 horas	
		Verificaciones diarias previas al arranque.....	25- 1
Combustibles, lubricantes y refrigerante			
Combustible diésel	10- 1	Mantenimiento/500 horas	
		Cambio del aceite de motor y del filtro	30- 1

Continúa en la pág. siguiente

Manual original. Todas las informaciones, ilustraciones y especificaciones recogidas en este manual son las más actuales, disponibles hasta la fecha de publicación. John Deere se reserva el derecho de introducir modificaciones técnicas sin previo aviso.

COPYRIGHT © 2009
DEERE & COMPANY
European Office Mannheim
All rights reserved.
A John Deere ILLUSTRATION ® Manual
Previous Editions
Copyright © 2007, 2008

Página	Página		
Sustitución del elemento(s) del filtro de combustible.....	30- 4	Acceso a los códigos de diagnóstico de fallas (DTC).....	55- 9
Verificación de la correa (motores 3029 y 4039).....	30- 5	Uso del método de código destellante para obtención de los códigos de diagnóstico de fallas (DTC's).....	55-10
Verificación de la correa (Motores 4045 y 6068 con tensor manual).....	30- 6	Uso del medidor de diagnóstico para obtención de los códigos de diagnóstico de fallas (DTC's).....	55-10
Mantenimiento/1000 horas/1 año		Relación de códigos de diagnóstico de fallas (DTC).....	55-11
Limpieza del respiradero del cárter.....	35- 1	Diagnóstico de fallas intermitentes (con controles electrónicos).....	55-13
Verificar el sistema de admisión de aire.....	35- 1	Almacenamiento	
Verificación automática del tensor de la correa (motores 4045 y 6068).....	35- 2	Directrices para el almacenamiento del motor.....	60- 1
Verificación y ajuste de la holgura de la válvula del motor (Motores 3029 y 4039).....	35- 3	Preparación del motor para un almacenamiento prolongado.....	60- 1
Prueba de presión del sistema de refrigeración.....	35- 5	Puesta a punto del motor tras un almacenamiento prolongado.....	60- 2
Mantenimiento/2000 horas/2 años		Especificaciones	
Verificación y ajuste de la holgura de la válvula del motor (Motores 4045 y 6068).....	40- 1	Especificaciones generales del grupo motor (Motores sin certificación de emisiones).....	65- 1
Verificación del régimen del motor (sistema mecánico de combustible).....	40- 3	Especificaciones generales del grupo del motor (Motores con certificación de emisiones Fase II).....	65- 4
Ajuste del regulador de variación de velocidad (sistema mecánico de combustible).....	40- 3	Especificaciones generales del grupo del motor (Motores con certificación de emisiones EPA Tier 2).....	65- 7
Verificación del amortiguador de vibración del cigueñal (MOTOR DE 6 CILINDROS SOLAMENTE).....	40- 4	Especificaciones generales del grupo del motor (Motores con certificación de emisiones EPA Tier 3).....	65- 8
Mantenimiento/2500 horas/3 años		Valores de apriete de pernos y tornillos no métricos.....	65- 9
Drenaje y limpieza del sistema de refrigeración.....	45- 1	Valores de apriete de pernos y tornillos métricos.....	65-10
Mantenimiento/Según necesidad			
Información adicional de mantenimiento.....	50- 1		
No modificar el sistema de combustible.....	50- 1		
Trabajos de soldadura cerca de unidades de control electrónico.....	50- 2		
Mantener limpios los conectores de las unidades de control electrónico.....	50- 2		
Limpiar o sustituir el filtro de aire (una pieza).....	50- 3		
Limpiar o sustituir el elemento del filtro de aire.....	50- 4		
Sustitución del ventilador y la correa del alternador (motores 4045 y 6068).....	50- 5		
Purga del sistema de alimentación.....	50- 6		
Localización de averías			
Información general sobre diagnóstico de fallas.....	55- 1		
Diagrama del cableado del motor (sistema electrónico de combustible con bomba de inyección Stanadyne DE10).....	55- 2		
Disposición del alambrado del motor (sistema electrónico de combustible con riel común de presión alta Denso).....	55- 3		
Localización de anomalías en el motor.....	55- 4		
Localización de averías del sistema eléctrico.....	55- 8		

Vistas de identificación

Vistas de identificación

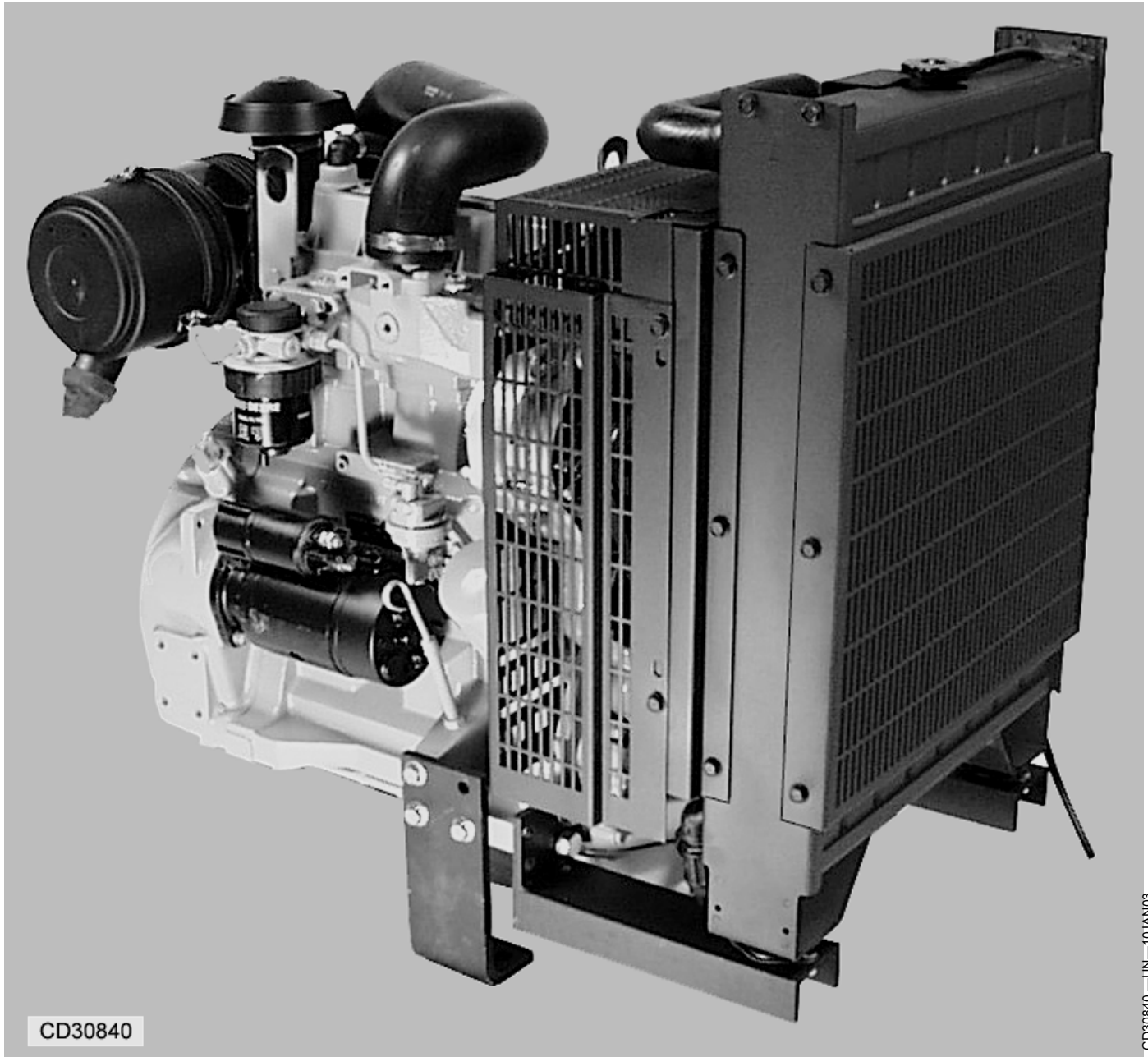

3029DF128

Continúa en la pág. siguiente

DPSG,CD03523,3 -63-22JAN07-1/3

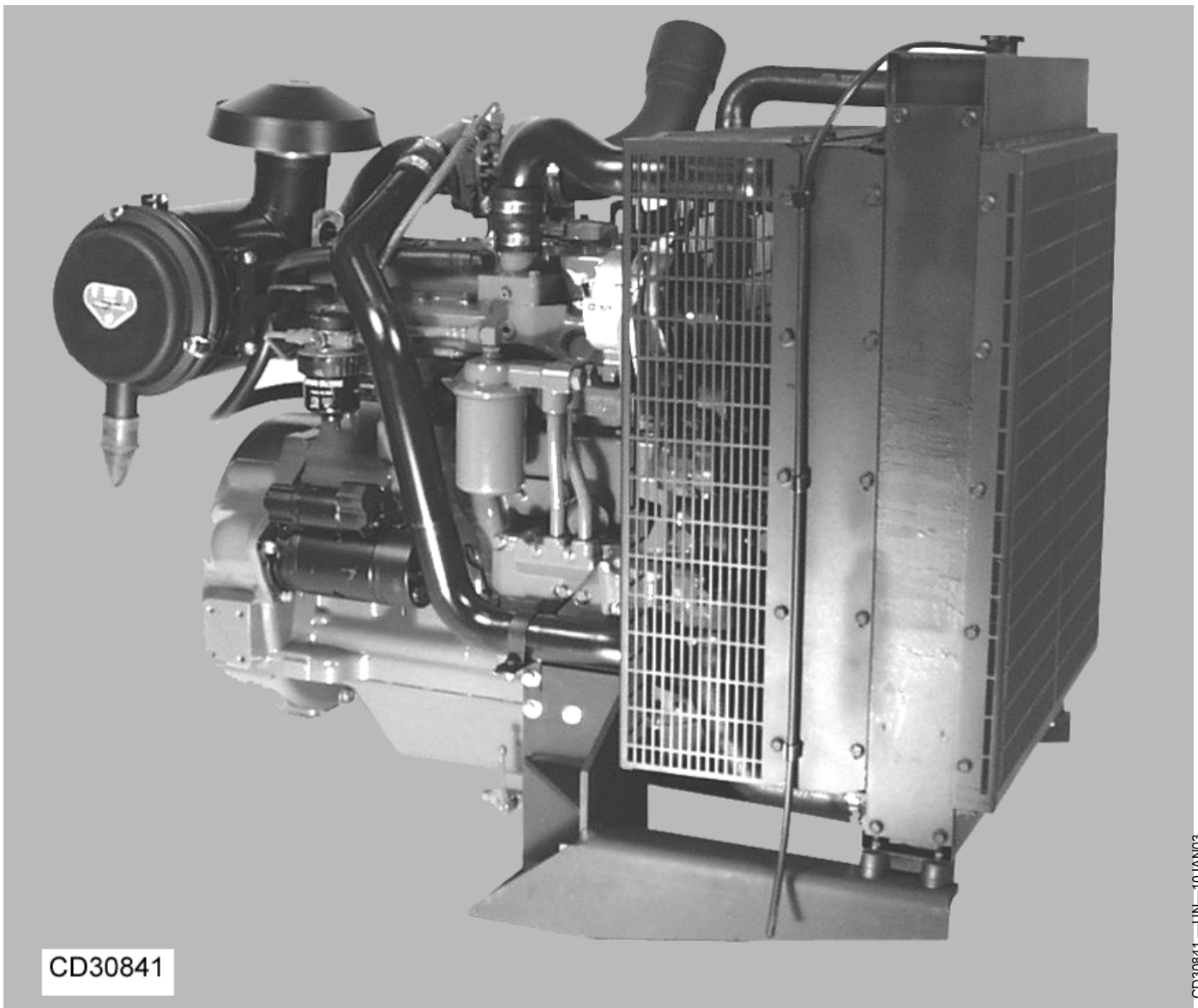

CD30841

CD30841—UN—10JAN03

4045HF158

Continúa en la pág. siguiente

DPSG,CD03523,3 -63-22JAN07-2/3

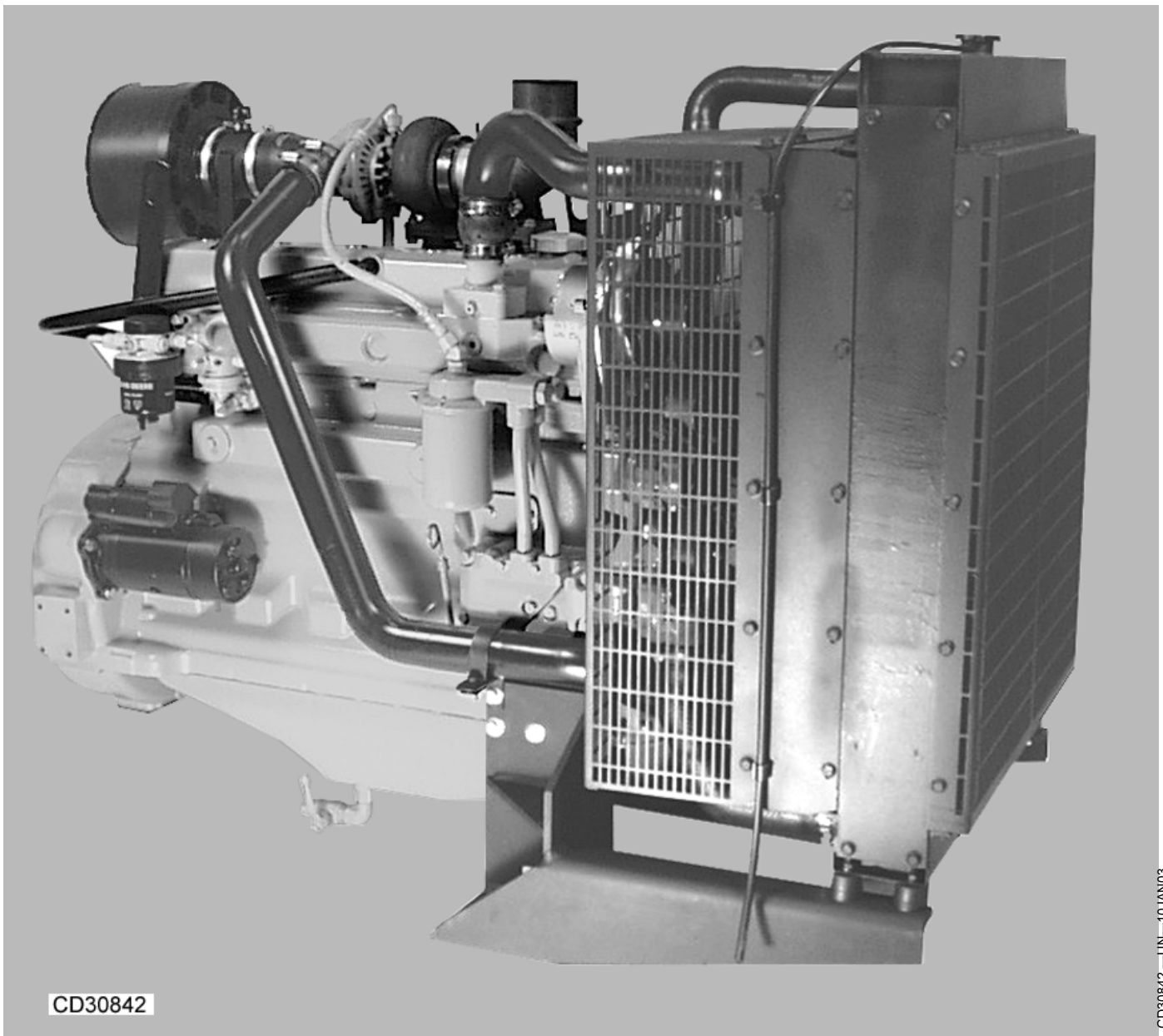

CD30842

6068HF258

DPSG,CD03523,3 -63-22JAN07-3/3

CD30842—UN—10JAN03

Registros de mantenimiento

Uso de los registros de mantenimiento

Para obtener el máximo rendimiento, economía y duración del motor, realizar los trabajos de mantenimiento periódico indicados en el presente manual y registrados en las próximas páginas. Se recomienda que el Distribuidor o Representante realice este trabajo de mantenimiento y coloque sello en la caja apropiada.

Mantener un informe exacto de los servicios de mantenimiento realizados en el motor le dará mayor valor en el momento de la reventa.

Los aceites y refrigerantes John Deere han sido formulados para darle máxima protección y desempeño

al motor. Recomendamos el uso exclusivo de productos de mantenimiento y repuestos originales John Deere.

Para proteger los derechos bajo los términos de la garantía, asegurarse de efectuar y llevar un registro de todos los trabajos de mantenimiento. Si el motor está cubierto por una extensión de la garantía, es importante guardar este registro mientras dure la garantía.

DPSG,CD03523,6 -63-22JAN07-1/1

100 horas de funcionamiento

- Aceite del motor, drenar
- Filtro de aceite del motor, sustituir
- Conexiones de manguera, verificar

Número de horas	Observaciones	Sello del distribuidor o concesionario
Fecha:		
Trabajo realizado por:		

DPSG,CD03523,7 -63-22JAN07-1/1

500 horas de funcionamiento

- Aceite del motor, drenar
- Filtro de aceite del motor, sustituir
- Filtro de combustible, sustituir
- Correa, verificar tensión y desgaste (Serie 300 y POWERTech con tensor manual)
- Holgura de válvula, ajustar (Serie 300)

Número de horas	Observaciones	Sello del distribuidor o concesionario
Fecha:		
Trabajo realizado por:		

DPSG,CD03523,8 -63-22JAN07-1/1

1000 horas de funcionamiento

- Aceite del motor, drenar
- Filtro de aceite del motor, sustituir
- Filtro de combustible, sustituir
- Verificar correa y sistema de tensionamiento
- Tubo de ventilación del cárter, limpiar
- Sistema de admisión de aire, verificar

Número de horas	Observaciones	Sello del distribuidor o concesionario
Fecha:		
Trabajo realizado por:		

DPSG,CD03523,9 -63-22JAN07-1/1

1500 horas de funcionamiento

- Aceite del motor, drenar
- Filtro de aceite del motor, sustituir
- Filtro de combustible, sustituir
- Correa, verificar tensión y desgaste (Serie 300 y POWERTech con tensor manual)
- Holgura de válvula, ajustar (Serie 300)

Número de horas	Observaciones	Sello del distribuidor o concesionario
Fecha:		
Trabajo realizado por:		

DPSG,CD03523,10 -63-22JAN07-1/1

2000 horas de funcionamiento

- | | |
|---|--|
| <input type="checkbox"/> Aceite del motor, drenar | <input type="checkbox"/> Sistema de enfriamiento, drenar y limpiar (si el COOL-GARD no es usado) |
| <input type="checkbox"/> Filtro de aceite del motor, sustituir | <input type="checkbox"/> Holgura de válvula, ajustar (POWERTech) |
| <input type="checkbox"/> Filtro de combustible, sustituir | <input type="checkbox"/> Sistema de admisión de aire, verificar |
| <input type="checkbox"/> Verificar correa y sistema de tensionamiento | <input type="checkbox"/> Amortiguador de vibración, verificar |
| <input type="checkbox"/> Tubo de ventilación del cárter, limpiar | |

Número de horas	Observaciones	Sello del distribuidor o concesionario
Fecha:		
Trabajo realizado por:		

DPSG,CD03523,59 -63-22JAN07-1/1

2500 horas de funcionamiento

- | | |
|---|--|
| <input type="checkbox"/> Aceite del motor, drenar | <input type="checkbox"/> Sistema de enfriamiento, drenar y limpiar (si el COOL-GARD no es usado) |
| <input type="checkbox"/> Filtro de aceite del motor, sustituir | |
| <input type="checkbox"/> Filtro de combustible, sustituir | |
| <input type="checkbox"/> Correa, verificar tensión y desgaste (Serie 300 y POWERTech con tensor manual) | |
| <input type="checkbox"/> Holgura de válvula, ajustar (Serie 300) | |

Número de horas	Observaciones	Sello del distribuidor o concesionario
Fecha:		
Trabajo realizado por:		

DPSG,CD03523,60 -63-22JAN07-1/1

3000 horas de funcionamiento

- | | |
|---|---|
| <input type="checkbox"/> Aceite del motor, drenar | <input type="checkbox"/> Sistema de admisión de aire, verificar |
| <input type="checkbox"/> Filtro de aceite del motor, sustituir | |
| <input type="checkbox"/> Filtro de combustible, sustituir | |
| <input type="checkbox"/> Verificar correa y sistema de tensionamiento | |
| <input type="checkbox"/> Tubo de ventilación del cárter, limpiar | |

Número de horas	Observaciones	Sello del distribuidor o concesionario
Fecha:		
Trabajo realizado por:		

DPSG,CD03523,61 -63-22JAN07-1/1

3500 horas de funcionamiento

- Aceite del motor, drenar
- Filtro de aceite del motor, sustituir
- Filtro de combustible, sustituir
- Correa, verificar tensión y desgaste (Serie 300 y POWERTech con tensor manual)
- Holgura de válvula, ajustar (Serie 300)

Número de horas	Observaciones	Sello del distribuidor o concesionario
Fecha:		
Trabajo realizado por:		

DPSG,CD03523,62 -63-22JAN07-1/1

4000 horas de funcionamiento

- | | |
|---|--|
| <ul style="list-style-type: none"> <input type="checkbox"/> Aceite del motor, drenar <input type="checkbox"/> Filtro de aceite del motor, sustituir <input type="checkbox"/> Filtro de combustible, sustituir <input type="checkbox"/> Verificar correa y sistema de tensionamiento <input type="checkbox"/> Tubo de ventilación del cárter, limpiar | <ul style="list-style-type: none"> <input type="checkbox"/> Sistema de enfriamiento, drenar y limpiar (si el COOL-GARD no es usado) <input type="checkbox"/> Holgura de válvula, ajustar (POWERTech) <input type="checkbox"/> Sistema de admisión de aire, verificar <input type="checkbox"/> Amortiguador de vibración, verificar |
|---|--|

Número de horas	Observaciones	Sello del distribuidor o concesionario
Fecha:		
Trabajo realizado por:		

DPSG,CD03523,63 -63-22JAN07-1/1

4500 horas de funcionamiento

- | | |
|---|---|
| <input type="checkbox"/> Aceite del motor, drenar | <input type="checkbox"/> Amortiguador de vibración, sustituir (6 cilindros) |
| <input type="checkbox"/> Filtro de combustible, sustituir | |
| <input type="checkbox"/> Correa, verificar tensión y desgaste (Serie 300 y POWERTech con tensor manual) | |
| <input type="checkbox"/> Holgura de válvula, ajustar (Serie 300) | |

Número de horas	Observaciones	Sello del distribuidor o concesionario
Fecha:		
Trabajo realizado por:		

DPSG,CD03523,64 -63-22JAN07-1/1

5000 horas de funcionamiento

- | | |
|---|--|
| <input type="checkbox"/> Aceite del motor, drenar | <input type="checkbox"/> Picos inyectoros, sustituir |
| <input type="checkbox"/> Filtro de aceite del motor, sustituir | <input type="checkbox"/> Sistema de admisión de aire, verificar |
| <input type="checkbox"/> Filtro de combustible, sustituir | <input type="checkbox"/> Sistema de enfriamiento, drenar y limpiar (si el COOL-GARD no es usado) |
| <input type="checkbox"/> Verificar correa y sistema de tensionamiento | |
| <input type="checkbox"/> Tubo de ventilación del cárter, limpiar | |

Número de horas	Observaciones	Sello del distribuidor o concesionario
Fecha:		
Trabajo realizado por:		

DPSG,CD03523,65 -63-22JAN07-1/1

5500 horas de funcionamiento

- Aceite del motor, drenar
- Filtro de aceite del motor, sustituir
- Filtro de combustible, sustituir
- Correa, verificar tensión y desgaste (Serie 300 y POWERTech con tensor manual)
- Holgura de válvula, ajustar (Serie 300)

Número de horas	Observaciones	Sello del distribuidor o concesionario
Fecha:		
Trabajo realizado por:		

DPSG,CD03523,66 -63-22JAN07-1/1

6000 horas de funcionamiento

- | | |
|---|--|
| <input type="checkbox"/> Aceite del motor, drenar | <input type="checkbox"/> Sistema de enfriamiento, drenar y limpiar (si el COOL-GARD no es usado) |
| <input type="checkbox"/> Filtro de aceite del motor, sustituir | <input type="checkbox"/> Holgura de válvula, ajustar (POWERTech) |
| <input type="checkbox"/> Filtro de combustible, sustituir | <input type="checkbox"/> Sistema de admisión de aire, verificar |
| <input type="checkbox"/> Verificar correa y sistema de tensionamiento | <input type="checkbox"/> Amortiguador de vibración, verificar |
| <input type="checkbox"/> Tubo de ventilación del cárter, limpiar | |

Número de horas	Observaciones	Sello del distribuidor o concesionario
Fecha:		
Trabajo realizado por:		

DPSG,CD03523,67 -63-22JAN07-1/1

6500 horas de funcionamiento

- Aceite del motor, drenar
- Filtro de aceite del motor, sustituir
- Filtro de combustible, sustituir
- Correa, verificar tensión y desgaste (Serie 300 y POWERTech con tensor manual)
- Holgura de válvula, ajustar (Serie 300)

Número de horas	Observaciones	Sello del distribuidor o concesionario
Fecha:		
Trabajo realizado por:		

DPSG,CD03523,68 -63-22JAN07-1/1

7000 horas de funcionamiento

- Aceite del motor, drenar
- Filtro de aceite del motor, sustituir
- Filtro de combustible, sustituir
- Verificar correa y sistema de tensionamiento
- Tubo de ventilación del cárter, limpiar
- Sistema de admisión de aire, verificar

Número de horas	Observaciones	Sello del distribuidor o concesionario
Fecha:		
Trabajo realizado por:		

DPSG,CD03523,69 -63-22JAN07-1/1

7500 horas de funcionamiento

- | | |
|---|--|
| <input type="checkbox"/> Aceite del motor, drenar | <input type="checkbox"/> Sistema de enfriamiento, drenar y limpiar (si el COOL-GARD no es usado) |
| <input type="checkbox"/> Filtro de aceite del motor, sustituir | |
| <input type="checkbox"/> Filtro de combustible, sustituir | |
| <input type="checkbox"/> Correa, verificar tensión y desgaste (Serie 300 y POWERTech con tensor manual) | |
| <input type="checkbox"/> Holgura de válvula, ajustar (Serie 300) | |

Número de horas	Observaciones	Sello del distribuidor o concesionario
Fecha:		
Trabajo realizado por:		

DPSG,CD03523,70 -63-22JAN07-1/1

8000 horas de funcionamiento

- | | |
|---|--|
| <input type="checkbox"/> Aceite del motor, drenar | <input type="checkbox"/> Sistema de enfriamiento, drenar y limpiar (si el COOL-GARD no es usado) |
| <input type="checkbox"/> Filtro de aceite del motor, sustituir | <input type="checkbox"/> Holgura de válvula, ajustar (POWERTech) |
| <input type="checkbox"/> Filtro de combustible, sustituir | <input type="checkbox"/> Sistema de admisión de aire, verificar |
| <input type="checkbox"/> Verificar correa y sistema de tensionamiento | <input type="checkbox"/> Amortiguador de vibración, verificar |
| <input type="checkbox"/> Tubo de ventilación del cárter, limpiar | |

Número de horas	Observaciones	Sello del distribuidor o concesionario
Fecha:		
Trabajo realizado por:		

DPSG,CD03523,71 -63-22JAN07-1/1

8500 horas de funcionamiento

- Aceite del motor, drenar
- Filtro de aceite del motor, sustituir
- Filtro de combustible, sustituir
- Correa, verificar tensión y desgaste (Serie 300 y POWERTech con tensor manual)
- Holgura de válvula, ajustar (Serie 300)

Número de horas	Observaciones	Sello del distribuidor o concesionario
Fecha:		
Trabajo realizado por:		

DPSG,CD03523,72 -63-22JAN07-1/1

9000 horas de funcionamiento

- Aceite del motor, drenar
- Filtro de aceite del motor, sustituir
- Filtro de combustible, sustituir
- Verificar correa y sistema de tensionamiento
- Tubo de ventilación del cárter, limpiar
- Sistema de admisión de aire, verificar

Número de horas	Observaciones	Sello del distribuidor o concesionario
Fecha:		
Trabajo realizado por:		

DPSG,CD03523,73 -63-22JAN07-1/1

9500 horas de funcionamiento

- Aceite del motor, drenar
- Filtro de aceite del motor, sustituir
- Filtro de combustible, sustituir
- Correa, verificar tensión y desgaste (Serie 300 y POWERTech con tensor manual)
- Holgura de válvula, ajustar (Serie 300)

Número de horas	Observaciones	Sello del distribuidor o concesionario
Fecha:		
Trabajo realizado por:		

DPSG,CD03523,74 -63-22JAN07-1/1

10000 horas de funcionamiento

- | | |
|---|--|
| <input type="checkbox"/> Aceite del motor, drenar | <input type="checkbox"/> Sistema de enfriamiento, drenar y limpiar |
| <input type="checkbox"/> Filtro de aceite del motor, sustituir | <input type="checkbox"/> Holgura de válvula, ajustar (POWERTech) |
| <input type="checkbox"/> Filtro de combustible, sustituir | <input type="checkbox"/> Termostato, sustituir |
| <input type="checkbox"/> Verificar correa y sistema de tensionamiento | <input type="checkbox"/> Amortiguador de vibración, verificar |
| <input type="checkbox"/> Tubo de ventilación del cárter, limpiar | <input type="checkbox"/> Picos inyectores, sustituir |
| <input type="checkbox"/> Sistema de admisión de aire, verificar | |

Número de horas	Observaciones	Sello del distribuidor o concesionario
Fecha:		
Trabajo realizado por:		

DPSG,CD03523,75 -63-22JAN07-1/1

Números de serie

Etiqueta PowerTech

Existe una etiqueta en la la tapa de balancines del motor, la cual identifica cada motor como un motor John Deere PowerTech.

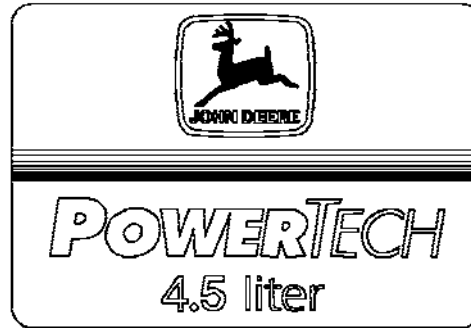

RG8041 —UN—15JAN99

DPSG,CD03523,11 -63-10JUL09-1/1

Placa con número de serie del motor/Placa de identificación

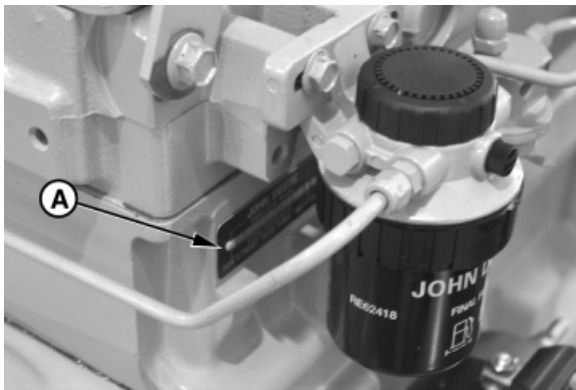

Motores 4045 y 6068

RG8007 —UN—15JAN99

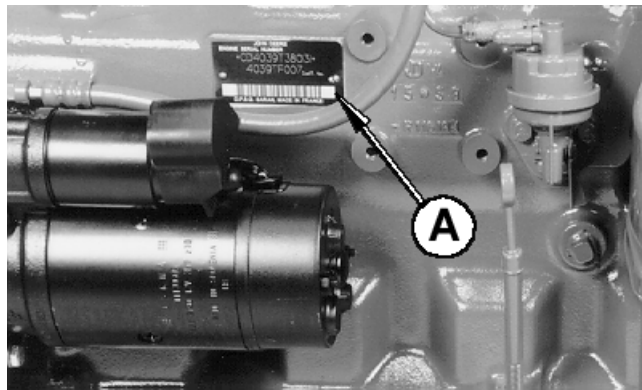

Motores 3029 y 4039

CD30746 —UN—24SEP99

Cada motor tiene un número de serie John Deere de 13 dígitos. Los primeros dos dígitos identifican la fábrica del motor:

"CD" indica que el motor se fabricó en Saran, Francia

La placa del número de serie del motor (A) está localizada en el lado derecho del bloque de cilindros detrás del filtro

de combustible para los motores 4045 y 6068 y cerca de la bomba de suministro de combustible en los motores 3029 y 4039.

DPSG,CD03523,12 -63-22JAN07-1/1

Registro del número de serie del motor

Anotar todos los dígitos y letras grabados en la placa del número de serie del motor en los espacios abajo provistos.

Esta información es muy importante para obtener repuestos o información de garantía.

Número de serie del motor (B)

Número de modelo del motor (C)

Valor del coeficiente de absorción (D)



Placa del motor 3029 y 4039



Placa del motor 4045 y 6068

CD30705E —UN—24AUG99

CD30747A —UN—22JAN07

DPSG,CD03523,13 -63-22JAN07-1/1

Códigos de opción de motor



Etiqueta de código de opción del motor

Además de la chapa de número de serie, los motores OEM tienen adhesivos de códigos de opción del motor fijados en la tapa de balancines. Estos códigos identifican los accesorios opcionales instalados en el motor en la fábrica. Cuando se necesiten repuestos o servicio, proporcione estos números al concesionario autorizado de servicio o al distribuidor de motores.

También puede ser entregada una etiqueta adicional de códigos de opción (en una bolsa de plástico fijada al motor o insertada en la documentación del motor). Se recomienda fijar este código de opción en cualquier fijador de lista.

- En esta página del Manual del Operador, debajo de esta sección.
- o
- En el folleto "Garantía del Propietario del motor" debajo del título CÓDIGOS DE OPCIÓN (configuración de fabricación del motor).

NOTA: El fabricante de la máquina puede haber colocado la etiqueta en una zona específica y accesible (dentro de la caja o cerca de una zona de mantenimiento).

La etiqueta de código de opción del motor incluye un código básico (A). Este código básico debe anotarse junto con los códigos de opción. En algunos casos será necesario proporcionar este código básico para distinguir entre dos motores del mismo modelo cuyos códigos de opción son idénticos entre sí.

Los primeros dos dígitos de cada código identifican un grupo específico, tal como el alternador. Los últimos dos dígitos de cada código identifican una opción específica instalada en el motor, tal como un alternador de 12 V y 55 A.

NOTA: Estos códigos de opción se basan en la información más reciente disponible al momento de la publicación. Reservado el derecho de hacer cambios sin notificación previa.

Si el motor se pide sin un componente específico, los últimos dos dígitos del código de opción del grupo funcional serán 99, 00 ó XX. La lista dada en la página siguiente muestra solamente los primeros dos dígitos de los números del código. Para referencia en el futuro, tal como al pedir repuestos, es importante tener estos números a mano. Para asegurar esta disponibilidad, anote el tercer y cuarto dígitos que se muestran en la etiqueta de códigos de opción en los espacios provistos en la página siguiente.

NOTA: La etiqueta de códigos de opción puede no mostrar todos los códigos de opción si se añadió alguna después que el motor salió de la fábrica.

Si se pierde o destruye la etiqueta de códigos de opción, consultar al concesionario de manutención o al distribuidor que efectuó la venta del motor para obtener una de repuesto.

Opción Códigos	Description	Opción Códigos	Description
Código básico del motor : _____			
11___	Tapa de balancines	50___	Bomba de aceite
12___	Boca de llenado para aceite	51___	Culata con válvulas
13___	Polea del eje cigüeñal	52___	Transmisión auxiliar por engranajes
14___	Caja del volante motor	53___	Calefactor de combustible
15___	Volante	54___	Calentador de aceite
16___	Bomba de inyección de combustible	55___	Pedestal de transporte
17___	Entrada de aire	56___	Opción de pintura
18___	Filtro de aire	57___	Entrada de refrigerante
19___	Cárter	59___	Radiador de Aceite

Continúa en la pág. siguiente

DPSG,CD03523,14 -63-22JAN07-1/2

CD030746A—UN—26AUG99

Opción Códigos	Description	Opción Códigos	Description
20__	Bomba del refrigerante	60__	Polea de mando auxiliar complementaria
21__	Cubierta del termostato	62__	Montaje de alternador
22__	Termostatos	63__	Línea de alimentación de baja presión
23__	Impulsor del ventilador	64__	Codo de escape
24__	Correa del ventilador	65__	Turbocompresor
25__	Ventilador	66__	Selector de temperatura
26__	Calefactor de refrigerante del motor	67__	Sensor de tacómetro electrónico
27__	Radiador	68__	Amortiguador
28__	Múltiple de escape	69__	Placa de número de serie del motor
29__	Sistema de ventilación	72__	Opción de software para la ECU electrónica
30__	Motor de arranque	74__	Montaje del compresor del acondicionador de aire
31__	Alternador	75__	Indicador de restricción de aire
32__	Tablero de Instrumentos	76__	Interruptor de Presión de Aceite del Motor
35__	Filtro del combustible	81__	Filtro primario de combustible
36__	Plancha delantera	83__	Software electrónico
37__	Bomba de combustible	84__	Grupo de cables eléctricos
39__	Caja de termostatos	86__	Polea del ventilador
40__	Varilla de nivel de aceite	87__	Tensor automático de la correa
41__	Transmisión auxiliar delantera conducida por correa	88__	Filtro de aceite
43__	Auxiliar de Arranque	91__	Equipo especial (instalado en fábrica)
44__	Cubierta del engranaje de sincronización con engranajes	94__	Sincronización del vehículo
45__	Eje equilibrador	95__	Etiquetas de identificación
46__	Bloque de cilindros con camisas y árbol de levas	97__	Equipo especial (instalado en el campo)
47__	Eje cigüeñal y rodamientos	98__	Embarque
48__	Conexión de varillas y pistones		
49__	Mecanismos accionadores de válvulas		

DPSG,CD03523,14 -63-22JAN07-2/2

Registro del número de modelo de la bomba de inyección de combustible

Anotar los números de modelo y de serie de la bomba de inyección de combustible que se encuentran en la chapa (A) del número de serie.

Modelo No. _____ RPM _____

Número del Fabricante _____

N° de serie _____

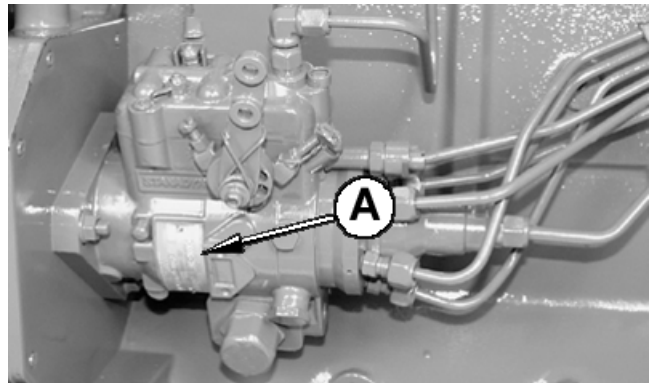

CD30749 —UN—24SEP99

DPSG,CD03523,15 -63-22JAN07-1/1

Registro de número de serie de la unidad electrónica de control del motor (ECU)

Registrar la información sobre el número de pieza y el número de serie encontrada en la etiqueta de número de serie (A) en la unidad de control electrónica del motor (ECU) instalada en el motor o cerca de él.

No. de pieza _____

N° de serie _____

A—Etiqueta de número de serie

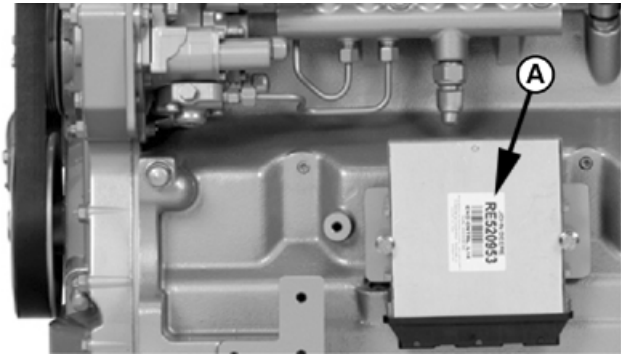

Registro de número de serie de la unidad electrónica de control del motor (ECU)

RG14635 —UN—13APR06

CD03523,0000189 -63-06FEB07-1/1

Registro del modelo y número de serie de la bomba de combustible de alta presión

Anotar los números de modelo y de serie de la bomba de combustible de alta presión que se encuentran en la placa (A) del número de serie.

N° de modelo _____ RPM _____

N° del fabricante _____

N° de serie _____

A—Placa de número de serie

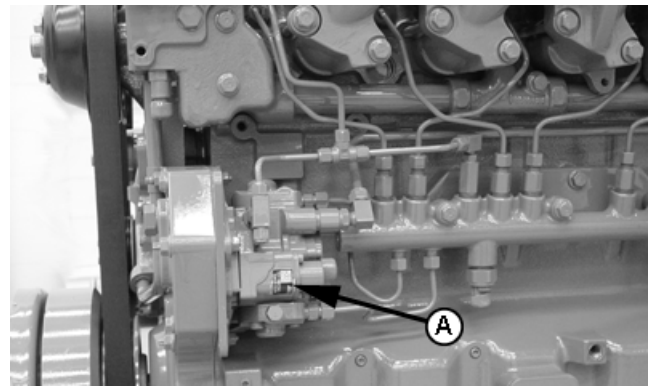

Registro del modelo y número de serie de la bomba de combustible de alta presión

RG13718 —UN—11NOV04

CD03523,000018A -63-06FEB07-1/1

Seguridad

Reconocer los avisos de seguridad

Este es el símbolo de seguridad de alerta. Al observar este símbolo en la máquina o en este manual, sea consciente de que existe un riesgo para su seguridad personal.

Observe las instrucciones de seguridad y manejo seguro de la máquina.



T81389 —UN—07DEC88

DX,ALERT -63-29SEP98-1/1

Distinguir los mensajes de seguridad

Los mensajes PELIGRO, ADVERTENCIA o ATENCIÓN se identifican por el símbolo preventivo de seguridad. El mensaje de PELIGRO indica alto riesgo de accidentes.

Los mensajes de PELIGRO o ADVERTENCIA aparecen en todas las zonas de peligro de la máquina. El mensaje de ATENCIÓN informa sobre medidas de seguridad generales. ATENCIÓN también indica normas de seguridad en esta publicación.



▲ ADVERTENCIA

▲ ATENCIÓN

TS187 —63—27JUN08

DX,SIGNAL -63-03MAR93-1/1

Evitar abrir el sistema de alimentación de alta presión

El fluido de alta presión que queda en las tuberías puede causar graves lesiones. Por lo tanto en motores con sistema de inyección de combustible de alta presión Common Rail, no se deben desconectar ni tampoco intentar reparar las tuberías de combustible, los sensores u otros componentes situados entre la bomba de combustible de alta presión y los inyectores.

Las reparaciones del sistema deben ser realizadas sólo por personal técnico cualificado. Acudir al Concesionario John Deere.

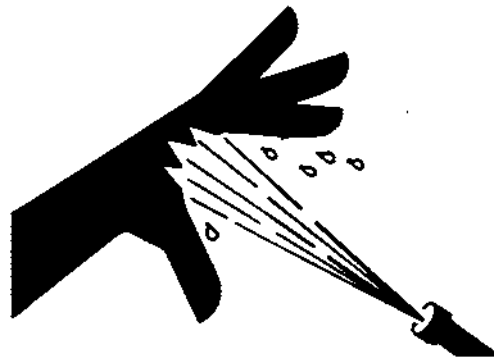

TS1343 —UN—18MAR92

DX,WW,HPCR1 -63-07JAN03-1/1

Procedimiento de elevación del motor

⚠ ATENCIÓN: El único método aprobado para levantar el motor es el uso de la eslinga de levante JDG23 y las cintas de levante de seguridad (B) aprobadas que se incluyen con el motor. Tener sumo cuidado al levantarlo y **NUNCA** permitir que parte alguna del cuerpo quede debajo de un motor levantado o suspendido.

Levantar el motor aplicando solamente carga longitudinal a la eslinga y las escuadras de levante. Si se dispone en ángulo, se reduce considerablemente la capacidad de la eslinga y las gollas para levantar la carga.

NOTA: Si el motor no posee cintas de levante, pueden ser buscadas cintas universales a través de los números de partes de mantenimiento JD-244-1 y JD-244-2.

1. Si no estuviere equipado, instalar cintas de levante y apretar a 200 N·m (145 lb-ft).
2. Conectar la eslinga JDG23 (A) a las cintas de levante del motor (B) y al dispositivo elevador o la grúa de piso.

IMPORTANTE: Las cintas de levante están diseñadas para levantar el motor y accesorios tales como radiador, filtro de aire y otros pequeños

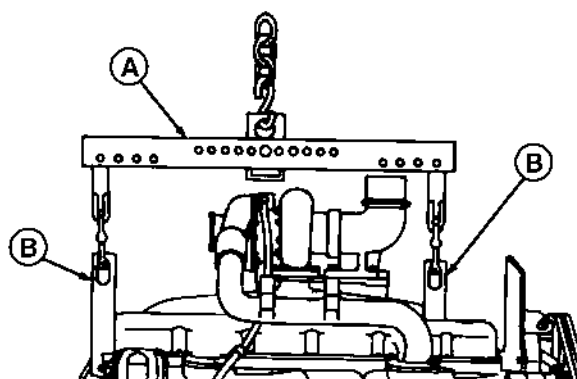

RG7784 —UN—11NOV97

componentes. Si componentes mayores, como reductores, transmisión, generador del compresor de aire... etc, están anexados al motor, las cintas de levante provistas con el motor o a través del canal de partes no están destinadas a estew propósito. El técnico se encargará de proporcionar un dispositivo de elevación apropiado en estos casos. Consultar el manual técnico de la máquina para información adicional sobre el procedimiento de remoción del motor.

3. Levantar el motor cuidadosamente hasta la posición deseada.

DPSG,CD03523,95 -63-22JAN07-1/1

Observar los mensajes de seguridad

Leer cuidadosamente todos los mensajes de seguridad en este manual y en las etiquetas de seguridad de la máquina. Mantener las etiquetas de seguridad correspondientes en buen estado. Sustituir las etiquetas deterioradas o perdidas. Comprobar que los nuevos componentes del equipo y los repuestos contengan las etiquetas de seguridad actualmente en uso. Si necesita etiquetas de seguridad de repuesto, pídalas a su concesionario John Deere.

Puede que este manual no contenga información de seguridad adicional sobre partes y componentes de proveedores ajenos a John Deere.

Aprenda a utilizar correctamente la máquina y sus mandos. No permita que nadie use la máquina sin haber sido instruido.

Mantener la máquina en buenas condiciones de trabajo. Cualquier modificación no autorizada puede menoscabar

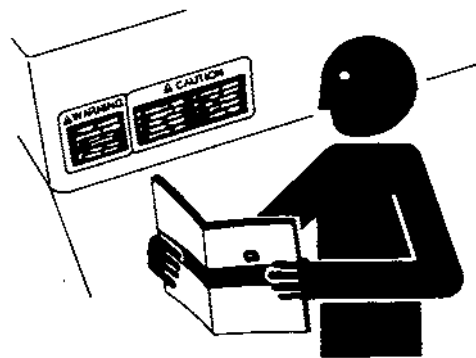

TS201 —UN—23AUG88

el funcionamiento y/o seguridad de la máquina y acortar su vida útil.

Si no se entiende alguna parte de este manual y precisa ayuda, ponerse en contacto con el concesionario John Deere.

DX,READ -63-16JUN09-1/1

Evitar el arranque imprevisto de la máquina

Evitar el arranque imprevisto de la máquina. ¡Peligro de muerte!

No arrancar la máquina haciendo puentes. La máquina puede ponerse en marcha al arrancarla cuando se ha intervenido en el sistema de arranque.

NO arrancar NUNCA el motor estando Ud de pie al lado de la máquina. Sólo arrancar el motor desde el asiento del operador con el cambio en punto muerto o en posición de estacionamiento.

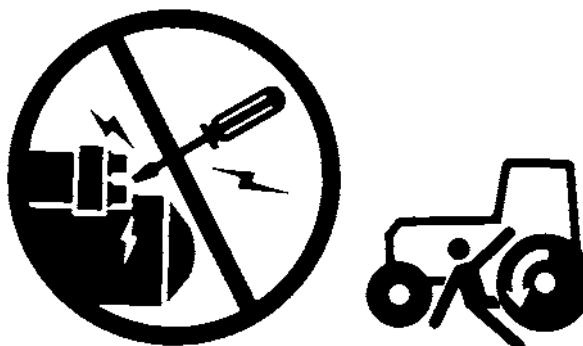

TS177 —UN—11JAN89

DX,BYPAS1 -63-29SEP98-1/1

Manejo seguro del combustible—Evitar todo tipo de llamas

Manejar el combustible con precaución: es un líquido altamente inflamable. No fumar. No reabastecer de combustible cerca de llamas o chispas.

Detener siempre el motor antes de reabastecer combustible. Llenar siempre el depósito al aire libre.

Evitar incendios manteniendo siempre la máquina limpia de grasa y residuos. Limpiar el combustible derramado.



TS202 —UN—23AUG88

DX,FIRE1 -63-03MAR93-1/1

Estar preparado en caso de emergencia

Estar preparado en caso de incendios.

Tener a mano un botiquín de primeros auxilios y un extintor.

Anotar los números de teléfono de médicos, ambulancias y bomberos y guardarlos cerca del teléfono.

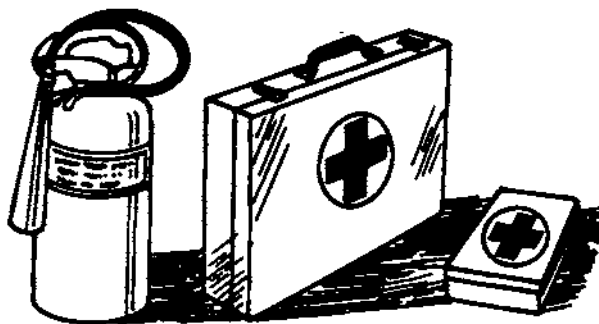

TS291 —UN—23AUG88

DX,FIRE2 -63-03MAR93-1/1

Manejo seguro - Arranque por pulverización de éter

El éter es un líquido sumamente inflamable.

No manejar este líquido en la proximidad de lugares donde haya peligro de chispas o de fuego. Mantenerlo lejos de baterías y cables eléctricos.

Dejar puesta la tapa del envase pulverizador de éter cuando vaya a almacenar los envases para evitar la descarga involuntaria de líquido por la boca de pulverización. Guardar los envases en un local cerrado y a la temperatura de ambiente.

No tirar los envases de éter al fuego ni perforarlos.



TS1356 —JUN—18MAR92

DX,FIRE3 -63-16APR92-1/1

Usar ropa adecuada

Evitar ropa suelta y utilizar equipos de seguridad adecuados según el tipo de trabajo.

La exposición prolongada al ruido puede afectar al oído.

Como medida preventiva, proteger sus oídos con orejeras o tapones.

El manejo seguro de la máquina requiere toda la atención del operador. No ponerse auriculares para escuchar la radio durante el trabajo con la máquina.

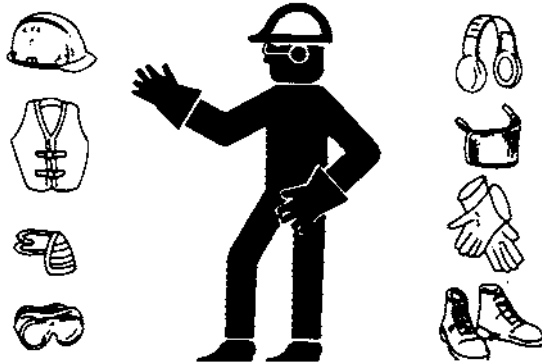

TS206 —JUN—23AUG88

DX,WEAR -63-10SEP90-1/1

Protección contra el ruido

La exposición prolongada al ruido puede afectar al oído.

Como medida preventiva, proteger sus oídos con orejeras o tapones.



TS207 —JUN—23AUG88

DX,NOISE -63-03MAR93-1/1

Manejo seguro de productos químicos

La exposición directa a productos químicos peligrosos puede causar lesiones graves. Los productos químicos peligrosos utilizados en los equipos John Deere incluyen lubricantes, refrigerantes, pinturas y adhesivos.

La hoja de datos de seguridad de materiales (MSDS) proporciona detalles específicos sobre productos químicos: riesgos para la salud, procedimientos de seguridad, y técnicas de respuesta frente a emergencias.

Antes de comenzar cualquier trabajo en que se emplee un producto químico peligroso para la salud, es recomendable consultar la MSDS. De este modo se conocen exactamente cuales son los riesgos y como trabajar con seguridad. Seguir los procedimientos y utilizar los equipos recomendados.

(Su concesionario John Deere dispone de MSDS sobre los productos químicos utilizados con los equipos John Deere.)



TS1132 —UN—26NOV90

DX,MSDS,NA -63-03MAR93-1/1

Mantenerse alejado de los ejes de mando giratorios

El enganche en ejes giratorios puede causar graves lesiones y hasta la muerte.

Mantener siempre montadas correctamente la protección de la TDF y las protecciones de los ejes y árboles de transmisión. Asegúrese de que las protecciones giren libremente.

Vestir ropa ceñida. Apagar el motor y asegurarse que la línea de mando de la TDF se haya detenido antes de hacer ajustes o de efectuar trabajos en el motor o en el equipo impulsado por la TDF.



TS1644 —UN—22AUG95

CD,PTO -63-22JAN07-1/1

Mantenimiento seguro

Familiarizarse con los procedimientos de mantenimiento antes de efectuar los trabajos. La zona de trabajo debe estar limpia y seca.

No efectuar ningún trabajo de engrase, reparación o ajuste con el motor en marcha. Mantener las manos, pies y ropa siempre lejos de componentes móviles. Poner todos los mandos en punto muerto para aliviar la presión. Bajar hasta el suelo todos los equipos. Detener el motor. Retirar la llave de contacto. Esperar a que se enfríe el motor.

Apoyar cuidadosamente todos los elementos de la máquina que se levantan para efectuar trabajos de mantenimiento.

Todos los componentes deben estar en buen estado y correctamente instalados. Reparar daños inmediatamente. Cambiar cualquier pieza desgastada o rota. Mantener todos los componentes de la máquina limpios de grasa, aceite y suciedad acumulada.

Al tratarse de equipos autopropulsados, desconectar el cable de masa de la batería antes de intervenir en los componentes del sistema eléctrico o antes de realizar trabajos de soldadura en la máquina.

Al tratarse de equipos arrastrados, desconectar los grupos de cables del tractor antes de intervenir en los componentes del sistema eléctrico o antes de realizar trabajos de soldadura en la máquina.



TS218 —UN—23AUG88

DX,SERV -63-17FEB99-1/1

Trabajar en lugares ventilados

Los gases que se escapan del sistema de escape pueden causar malestares físicos y hasta la muerte. Si fuera necesario hacer funcionar un motor en un lugar cerrado, retirar los gases de escape del recinto mediante una extensión del tubo de escape.

Si se carece de extensión para el escape, abrir todas las puertas y ventanas para que se renueve el aire.

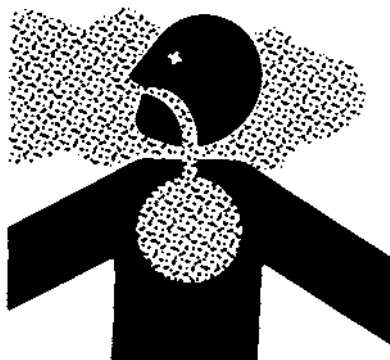

TS220 —UN—23AUG88

DX,AIR -63-17FEB99-1/1

Evitar fugas de alta presión

Los fluidos a presión que escapan del sistema pueden tener tanta fuerza que penetran la piel, causando lesiones graves.

Por lo tanto, es imprescindible dejar el sistema sin presión antes de aflojar o desconectar cualquier tubería y asegurarse de que todas las conexiones y los racores están bien apretados antes de aplicar presión al sistema.

Para localizar una fuga de aceite hidráulico utilizar un pedazo de cartón que se pone sobre las conexiones. No acercar las manos y el cuerpo a una fuga de alta presión.

Si, a pesar de esta precaución, ocurre un accidente, acudir de inmediato a un médico que debería eliminar el fluido quirúrgicamente dentro de pocas horas para evitar una gangrena. Los médicos que no tengan experiencia



en tratar este tipo de lesiones pueden dirigirse a un centro médico especializado o llamar al Departamento Médico de Deere & Company Moline, Illinois (E.E.U.U.).

DX,FLUID -63-03MAR93-1/1

X9811 —UN—23AUG88

Evitar calentamientos cerca de tuberías con líquidos a presión

El chorro pulverizado generado por un calentamiento cerca de tuberías con líquidos a presión podría producir quemaduras severas a todas las personas cercanas. Evitar calentar con un soplete o soldar cerca de tuberías que contengan líquidos a presión u otros materiales inflamables. Las tuberías a presión pueden explotar accidentalmente cuando el calor alcanza la zona inflamable.



DX,TORCH -63-10DEC04-1/1

TS953 —UN—15MAY90

Quitar la pintura antes de soldar o calentar

Evitar la inhalación de humo o polvo potencialmente tóxico.

Al soldar o al utilizar un soplete sobre una zona con pintura, puede desprenderse humo tóxico.

Quitar la pintura antes de calentar:

- Quitar 100 mm (4 in.) como mínimo de la zona afectada por el calentamiento. Si no es posible quitar la pintura, utilizar una mascarilla de protección adecuada antes de calentar o soldar.
- Si se quita la pintura con un chorro de arena o con una lijadora mecánica, evitar inhalar el polvo. Utilizar una mascarilla de protección adecuada.
- En caso de emplear disolvente o decapante, eliminar los restos de decapante con agua y jabón, antes de soldar. Retirar de las inmediaciones los envases de disolvente o decapantes y otros materiales inflamables de la zona. Ventilar el local durante al menos 15 minutos antes de soldar o calentar.

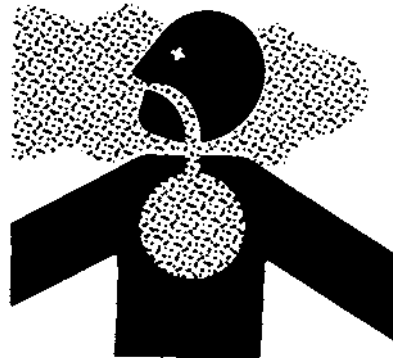

No utilizar un disolvente clorurado en áreas donde se llevan a cabo trabajos de soldadura.

Realizar todos los trabajos en una zona bien ventilada para eliminar el polvo y los gases nocivos.

Desechar la pintura y el disolvente de forma adecuada.

DX,PAINT -63-24JUL02-1/1

TS220 —UN—23AUG88

Mantenimiento seguro del sistema de refrigeración

La salida violenta de refrigerante bajo presión puede causar quemaduras graves.

Detener el motor. Quitar el tapón únicamente cuando pueda sujetarse con la mano. Aflojar lentamente el tapón para aliviar la presión antes de quitarlo del todo.



TS281 —UN—23AUG88

DX,RCAP -63-04JUN90-1/1

No inhalar polvo de amianto

Evitar la inhalación de polvo que se produce al trabajar piezas que contienen fibras de amianto. Las fibras de amianto inhaladas pueden causar cáncer de pulmón.

Las piezas de productos John Deere que pueden contener amianto son pastillas, bandas y forros de freno, discos de embrague y algunas juntas. El amianto contenido en estos productos está ligado a resina u otras sustancias. Su manejo no supone riesgo alguno mientras no se produzca polvo de amianto en suspensión.

Evitar por ello la formación de polvo. No limpiar piezas que contienen amianto con aire comprimido. Evitar lijar o serrar materiales que contengan amianto. Al trabajar dichas piezas, utilizar una mascarilla protectora adecuada. Se recomienda el uso de un aspirador de aire para la eliminación de fibras de amianto. Si no está disponible dicho equipo pulverizar aceite o agua sobre el material que contiene amianto.

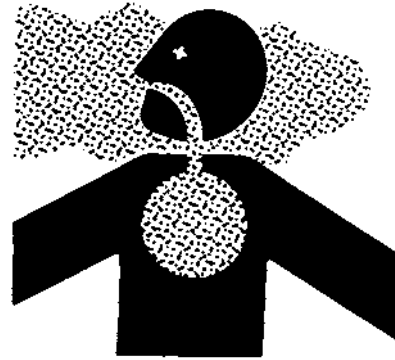

TS220 —UN—23AUG88

Evitar la presencia de otras personas en las proximidades.

DX,DUST -63-15MAR91-1/1

Vertido adecuado de desechos

El vertido incontrolado de desechos puede perjudicar el medio ambiente y la ecología. Desechos potencialmente contaminantes utilizados en equipos John Deere incluyen sustancias o componentes como p.e. aceite, combustible, refrigerante, líquido de frenos, filtros y baterías.

Utilizar recipientes herméticos al drenar residuos líquidos. Nunca utilizar bidones u otros recipientes empleados para comestibles y bebidas evitando así graves errores.

No verter desechos en el suelo, en desagües o en arroyos, estanques o lagos, etc.

Los refrigerantes utilizados en sistemas de aire acondicionado que se escapan al aire pueden deteriorar a la atmósfera de la tierra. Puede existir una legislación gubernamental respecto al manejo y reciclaje de refrigerante usado con ayuda de centros de servicio especializados.

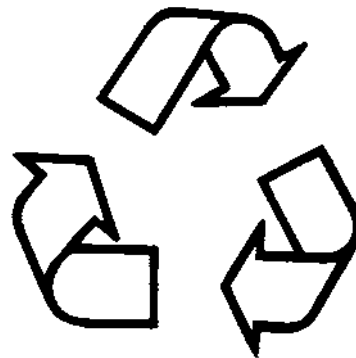

Informarse de la forma correcta de reciclar estas sustancias usadas y de las posibilidades de realizar dichos vertidos en su oficina local de medio ambiente o en su concesionario John Deere.

TS1133 —UN—26NOV90

DX,DRAIN -63-03MAR93-1/1

Combustibles, lubricantes y refrigerante

Combustible diésel

Para obtener información acerca de las propiedades del combustible diésel disponible en su zona, consulte a su proveedor de combustible.

Por lo general, los combustibles diésel se preparan para satisfacer las exigencias de cara a las temperaturas más bajas en la zona geográfica donde se comercializan.

Se recomiendan combustibles diesel acordes a las normas EN 590 ó ASTM D975. El combustible biodiésel renovable producido por hidrodeshidrosulfuración (hydrotreating) de grasas animales y aceites vegetales es básicamente idéntico al petrodiesel. El diésel renovable conforme a EN 590 o ASTM D975 es aceptable para su uso a todos los niveles porcentuales de mezcla.

Propiedades requeridas del combustible

En todo caso, el combustible debe reunir las siguientes características:

Índice cetánico mínimo de 45. Es preferible un índice de cetano superior a 50, especialmente con temperaturas por debajo de -20°C (-4°F) o a alturas superiores a 1500 m (5000 ft).

El **punto de obstrucción del filtro en frío** (CFPP) debe estar al menos 5° C (9° F) por debajo de la temperatura mínima prevista o el **punto de vaporización** por debajo de la temperatura ambiente mínima prevista.

La **lubricidad del combustible** deberá tener un diámetro máximo de acanaladura de 0,45mm, medido según la norma ASTM D6079 o ISO 12156-1.

Contenido de azufre para motores Interim Tier 4 y EU Stage IIIB

- La calidad y contenido de azufre del combustible diésel deberá satisfacer todas las reglamentaciones

de emisiones existentes en la zona en la cual se use el motor.

- Utilice ÚNICAMENTE combustible diésel ultrabajo en azufre (ULSD), con un máximo de 0,0015% (15 ppm) de contenido en azufre.

Contenido en azufre para otros motores

- La calidad y contenido de azufre del combustible diésel deberá satisfacer todas las reglamentaciones de emisiones existentes en la zona en la cual se use el motor.
- Se recomienda encarecidamente utilizar siempre combustible con un contenido en azufre inferior al 0,10% (1000 ppm).
- El empleo de gasóleos con contenidos de azufre entre un 0,10% (1000 ppm) y un 0,50% (5000 ppm) puede REDUCIR los intervalos de cambio de aceite y filtro. Consulte la tabla "Intervalos de cambio de aceite y filtros para motores diésel".
- ANTES de utilizar gasóleos con un contenido de azufre superior al 0,50% (5000 ppm), consulte a su concesionario John Deere.

IMPORTANTE: No mezcle aceite de motor usado ni cualquier otro tipo de lubricante con el combustible diésel.

El uso incorrecto de aditivos de combustible puede dañar los componentes del sistema de inyección de los motores diésel.

DX,FUEL1 -63-28APR09-1/1

Manipulación y almacenamiento de combustible diesel

⚠ ATENCIÓN: Manejar cuidadosamente el combustible. Nunca rellenar el depósito de combustible con el motor en marcha.

NO fumar mientras se llena el depósito o mientras se interviene en el sistema de alimentación.

Llenar el depósito de combustible al final de cada jornada de trabajo para evitar la condensación y congelamiento de agua en tiempo frío.

Mantener los depósitos de almacenamiento tan llenos como sea posible para reducir la condensación.

Asegurarse de que todas las tapas y cubiertas del depósito de combustible estén instaladas y correctamente cerradas para evitar la entrada de humedad.

Comprobar regularmente el contenido de agua en el combustible.

Si se emplea combustible Bio Diesel, el filtro requerirá intervalos de cambio mucho más frecuentes debido a obstrucciones antes de tiempo.

Comprobar el nivel de aceite del motor diariamente antes de arrancar el motor. Si el nivel de aceite aumenta significa que el combustible del aceite del motor se está diluyendo.

IMPORTANTE: El tanque de combustible se ventila a través de su tapa de llenado. En caso de necesitarse una tapa de llenado nueva, utilizar siempre repuestos originales.

Si el combustible almacenado en el depósito de la máquina o en el depósito de almacenamiento no se renueva con frecuencia, puede ser necesario añadir un acondicionador de combustible para evitar la condensación de agua. Para más información al respecto acuda a su proveedor.

DX,FUEL4 -63-19DEC03-1/1

Aceite para el rodaje del motor diesel

Los motores nuevos son llenados en la fábrica con ACEITE MOTOR PARA RODAJE John Deere. Durante el período de rodaje, si fuera necesario, reponer el nivel de aceite motor con ACEITE MOTOR PARA RODAJE John Deere.

Cambiar el aceite y el filtro después de las primeras 100 horas de funcionamiento de un motor nuevo o reconstruido.

Después de reacondicionar un motor, llenarlo con ACEITE PARA RODAJE John Deere.

Si no se tiene ACEITE PARA RODAJE John Deere disponible, usar un aceite para motores diesel que cumpla con una de las normas siguientes durante las primeras 100 horas de funcionamiento:

- Clasificación de servicio API CE
- Clasificación API CD
- Clasificación API CC
- Secuencia de aceite ACEA E2
- Secuencia de aceite ACEA E1

PLUS-50 es una marca registrada de Deere & Company

Después del período de rodaje, usar aceite PLUS-50™ u otro de los aceites para motores diesel recomendados en este manual.

IMPORTANTE: En motores nuevos o reparados no utilizar aceite PLUS-50 o aceites para motor que cumplan con las siguientes especificaciones durante las primeras 100 horas de trabajo:

API CJ-4	ACEA E7
API CI-4 PLUS	ACEA E6
API CI-4	ACEA E5
API CH-4	ACEA E4
API CG-4	ACEA E3
API CF-4	
API CF-2	
API CF	

Estos aceites impiden un correcto rodaje del motor.

DX,ENOil4 -63-13SEP06-1/1

Aceite para motores Diesel

Elegir el tipo de aceite con la viscosidad adecuada en función de las temperaturas ambientales que pueden existir durante el período hasta el siguiente cambio de aceite.

Dependiendo de la normativa de emisiones aplicable, las recomendaciones de aceite son diferentes. Consultar la tabla para determinar el aceite apropiado que debe usarse.

Motores sin certificación de emisiones y motores con certificación de emisiones de la Tier 2 Fase II de la EPA.	Motores con certificación de emisiones (EPA Tier 3)
Se prefiere el aceite John Deere PLUS-50™ para el motor	Se prefiere el aceite John Deere PLUS-50™ para el motor
ACEA-E7, ACEA-E6, ACEA-E5, ACEA-E4	ACEA-E7, ACEA-E6

Se recomienda el uso de aceites multigrado para motores diésel.

Si se usa combustible diesel que contenga más de 0,5% de azufre o si el aceite no cumple con las especificaciones de arriba, reducir el intervalo de mantenimiento a 50%.

NO USAR combustible diesel con un contenido de azufre mayor que 1%.

PLUS-50 es una marca comercial de Deere & Company

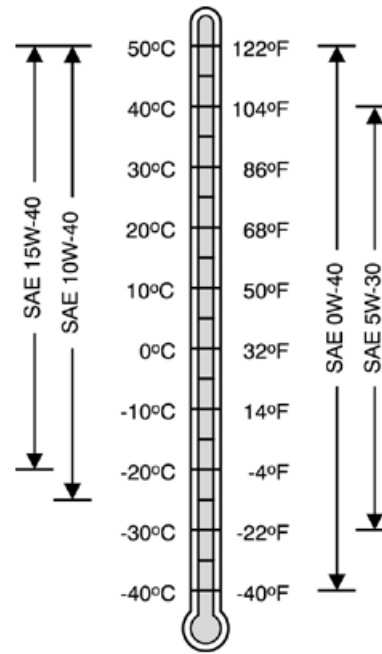

Viscosidad del aceite en función de la temperatura ambiental

TS1675 —UN—09OCT06

CD,ENOIL -63-01JUL09-1/1

Almacenamiento de lubricantes

Su equipo sólo puede funcionar a pleno rendimiento si utiliza lubricantes limpios.

Utilizar recipientes limpios para la manipulación de lubricantes.

Almacenar lubricantes y recipientes en una zona protegida del polvo, la humedad y demás contaminación. Almacenar los recipientes de manera que queden

tumbados sobre uno de sus lados para evitar la acumulación de agua y suciedad.

Asegurar la identificación exacta de todos los recipientes y de su contenido.

Desechar los recipientes usados y las sustancias residuales de forma correcta.

DX,LUBST -63-18MAR96-1/1

Mezcla de lubricantes

Evitar la mezcla de aceites de marcas o tipos diferentes. Los fabricantes de lubricantes añaden aditivos a sus aceites para obtener propiedades determinadas o para cumplir ciertas especificaciones.

La mezcla de aceites diferentes puede reducir la eficacia de los aditivos y cambiar la calidad del lubricante.

Para más información y en caso de dudas diríjase a su concesionario John Deere.

DX,LUBMIX -63-18MAR96-1/1

Refrigerante del motor Diesel

El sistema de refrigeración de este motor contiene anticongelante/anticorrosivo para ofrecer protección durante todo el año contra la corrosión y el picado de las camisas de los cilindros, así como contra la congelación a una temperatura de hasta -37°C (-34°F).

Para el mantenimiento, se recomienda el uso del refrigerante John Deere COOL-GARD.

Si no se dispone del refrigerante John Deere COOL-GARD, se recomienda una solución del 50% de refrigerante a base de etilenglicol o propilenglicol bajo en silicatos y otro 50% de agua de buena calidad.

El concentrado de refrigerante debe tener una calidad que proteja contra la cavitación los componentes de fundición y los de aluminio en el sistema de refrigeración. El refrigerante COOL-GARD de John Deere cumple este requisito.

Protección anticongelante

Se recomienda una solución del 50% de refrigerante a base de etilenglicol en agua para proteger la máquina a bajas temperaturas de hasta -37°C (-34°F).

Una solución de un 50% de refrigerante a base de propilenglicol en agua protege la máquina a bajas temperaturas de hasta -33°C (-27°F).

Si se desea una protección a temperaturas aún inferiores, contacte con su concesionario John Deere.

Calidad de agua

La calidad del agua es un factor importante para el rendimiento del sistema de refrigeración. Se recomienda mezclar agua desionizada y desmineralizada o agua destilada con el concentrado de refrigerante a base de etilenglicol y propilenglicol.

IMPORTANTE: No añadir al sistema de refrigeración ningún aditivo de sellado o anticongelante que contenga aditivos de sellado.

IMPORTANTE: No mezclar refrigerantes a base de etilenglicol con refrigerantes a base de propilenglicol.

DX,COOL8 -63-16NOV01-1/1

Precauciones para zonas cálidas

Los motores John Deere están diseñados para trabajar con refrigerantes con base de etileno glicol.

Utilizar siempre refrigerantes con base de etileno glicol, incluso en las zonas donde no se requiera protección contra las heladas.

John Deere COOL-GARD™ II Premix está disponible con una concentración del 50% de etileno glicol. No obstante, hay situaciones en zonas de climas cálidos donde está homologado el empleo de refrigerantes con concentraciones inferiores de etileno glicol (aprox. 20%). En estos casos, la formulación baja en glicol ha sido modificada para proporcionar el mismo nivel de inhibición de la corrosión que el refrigerante John Deere COOL-GARD II Premix (50/50).

COOL-GARD es una marca registrada de Deere & Company

IMPORTANTE: El agua puede ser utilizada como refrigerante sólo en casos de emergencia.

El empleo de agua como refrigerante dará lugar a la formación de espuma, a la corrosión de las superficies calientes de hierro y aluminio, formación de escamas y cavitación, aunque se añadan acondicionadores de refrigerante.

Vaciar el sistema de refrigeración y cargarlo con anticongelante con base de etileno glicol tan pronto como resulte posible.

DX,COOL6 -63-03NOV08-1/1

Funcionamiento del motor

Uso del medidor de diagnóstico para acceder a la información del motor (equipamiento opcional)

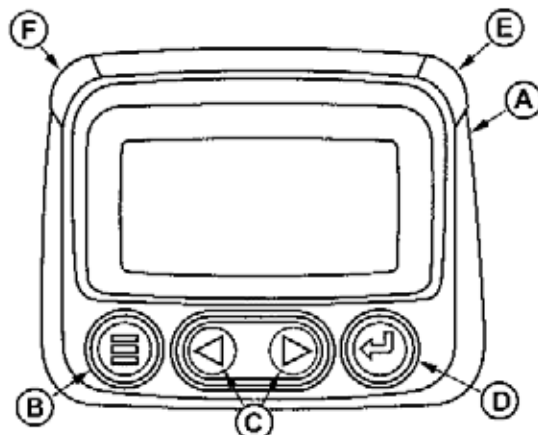

Pantalla de diagnóstico

A—Pantalla de diagnóstico
B—Tecla de menú

C—Teclas con flechas
D—Tecla de entrada

E—Luz testigo roja “DETENER EL MOTOR”
F—Luz testigo ámbar “ATENCIÓN”

NOTA: Los generadores eléctricos accionados por un motor controlado electrónicamente (sistema de combustible DE10 o HPCR) pueden ser equipados opcionalmente con el medidor de diagnóstico mostrado. Dependiendo del fabricante del generador eléctrico, pueden ser usadas otras instrumentaciones. Consultar el Manual del Operador para obtener mayor información.

La pantalla de diagnóstico (A) le permite al operador visualizar varias indicaciones de las funciones del motor y códigos de diagnóstico de fallas (DTC). La pantalla está enlazada al sistema de control electrónico y sus sensores. Esto le permite al operador controlar las funciones del motor y localizar anomalías en los sistemas del motor cuando sea necesario.

Presionar la tecla del menú (B) para visualizar las diversas funciones del motor en secuencia. Las pantallas pueden seleccionarse en unidades métricas o de EE.UU. El siguiente menú de parámetros del motor puede visualizarse en la pantalla de diagnóstico:

- Horas del motor.
- Velocidad de giro del motor (r/min)
- Tensión del sistema
- Porcentaje de carga del motor al régimen actual

- Temperatura de refrigerante
- Presión del aceite
- Posición del acelerador
- Temperatura del colector de admisión
- Consumo actual de combustible
- Códigos de servicio (diagnóstico) activos
- Códigos de servicio (diagnóstico) almacenados del motor
- Ajustar las unidades para visualización
- Visualizar los parámetros de configuración del motor

NOTA: Los parámetros del motor que pueden aparecer varían según la aplicación del motor. Seis idiomas están disponibles para lectura y pueden ser seleccionados durante el ajuste del indicador.

La pantalla de diagnóstico incluye una pantalla gráfica de cristal líquido (LCD) con retroiluminación. La pantalla puede mostrar un solo parámetro o un cuadrante con la indicación simultánea de cuatro parámetros. La pantalla de diagnóstico utiliza dos teclas de flechas (C) para desplazarse por la lista de parámetros del motor y una tecla Enter (D) para seleccionar los puntos destacados. Dos luces testigo roja (E) y ámbar (F) indican las señales de diagnóstico recibidas en la pantalla de diagnóstico.

CD03523,000018B -63-22JAN07-1/1

RG13132 —JUN—09SEP03

Menú principal de Navegación

NOTA: No es necesario que el motor esté en marcha para acceder a las pantallas de la herramienta de diagnóstico. Si se desea arrancar el motor, ver Arranque del motor. Todos los valores exhibidos en el indicador de diagnóstico indican el funcionamiento del motor.

1. Conectar la llave de contacto (girar a pos. ON). Comenzando por la pantalla de uno o cuatro parámetros, pulsar la tecla "Menú".

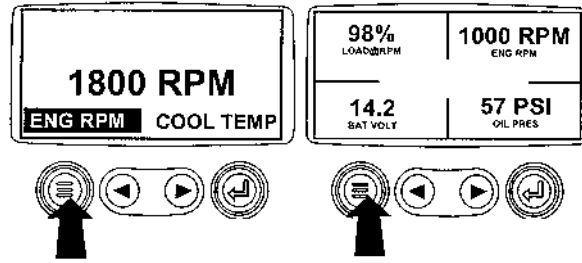

Tecla de Menú

OURGP11.00000A9 -63-03SEP03-1/5

RG13159—UN—26SEP03

2. Los primeros siete ítems del menú principal serán exhibidos.

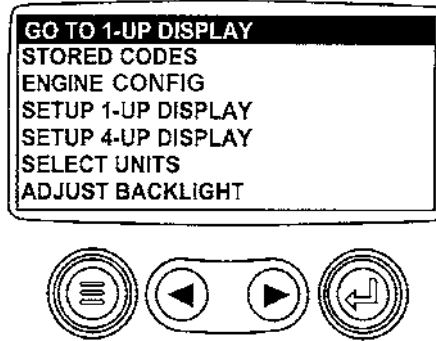

Pantalla de menú

OURGP11.00000A9 -63-03SEP03-2/5

RG13160—UN—02OCT03

3. Presionar la tecla de flecha para desplazarse a través del menú de selección.

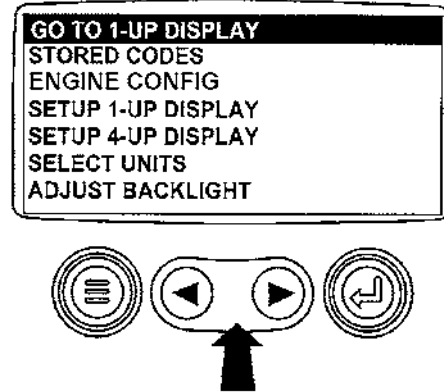

Ítems del menú principal

Continúa en la pág. siguiente

OURGP11.00000A9 -63-03SEP03-3/5

RG13161—UN—02OCT03

- Presionar la flecha derecha para desplazarse hacia abajo para visualizar nuevamente los ítems de la pantalla del menú principal, resaltando el ítem siguiente.

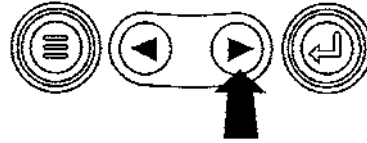
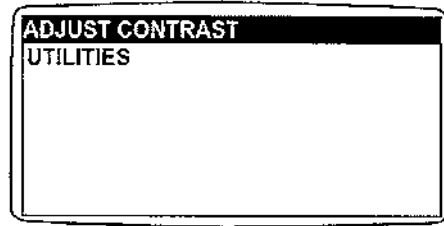

Ítems recientes en el menú principal

RG13162 —UN—26SEP03

OURGP11.00000A9 -63-03SEP03-4/5

- Usar las teclas de flecha para desplazarse a los ítems del menú deseado o presionar la tecla de menú para salir del menú principal y retornar a la pantalla de parámetros del motor.

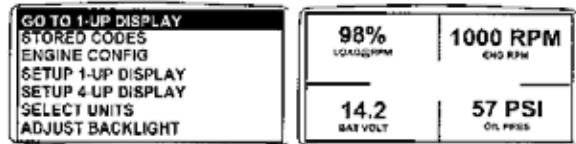

Usar las teclas de flecha para desplazarse/exhibir cuadrante

RG13163 —UN—02OCT03

OURGP11.00000A9 -63-03SEP03-5/5

Datos de configuración del motor

NOTA: Los datos de configuración del motor son una función de lectura solamente.

NOTA: No es necesario que el motor esté en marcha para acceder a las pantallas de la herramienta de diagnóstico. Si se desea arrancar el motor, ver Arranque del motor. Todos los valores exhibidos en el indicador de diagnóstico indican el funcionamiento del motor.

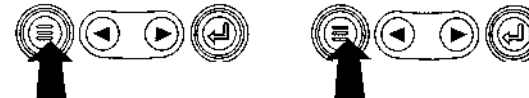
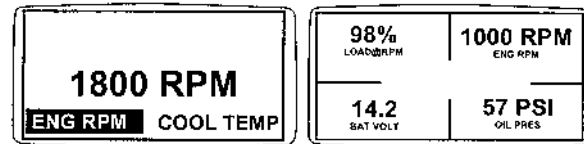

Tecla de Menú

RG13159 —UN—26SEP03

- Conectar la llave de contacto (girar a pos. ON). Comenzando por la pantalla de uno o cuatro parámetros, pulsar la tecla "Menú".

Continúa en la pág. siguiente

OURGP11.00000AB -63-03SEP03-1/6

2. El menú principal aparecerá en pantalla. Usar las teclas de flechas para desplazarse a través del menú "Configuración del motor" resaltado.

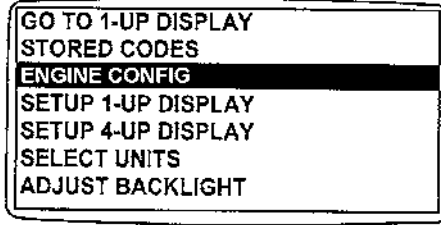

Seleccionar la configuración del motor

OURGP11,00000AB -63-03SEP03-2/6

RG13164 —UN—07OCT03

3. Así que el menú "configuraciones del motor" (Engine Config.) esté resaltado, presionar la tecla entra para visualizar los datos de configuración del motor.

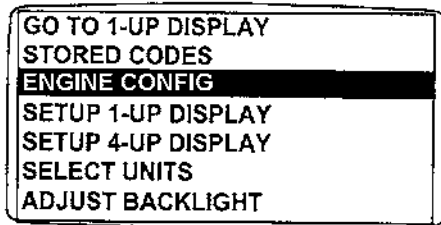

Tecla Enter

OURGP11,00000AB -63-03SEP03-3/6

RG13165 —UN—02OCT03

4. Usar las teclas de flecha para desplazarse a través de los datos de configuración del motor.

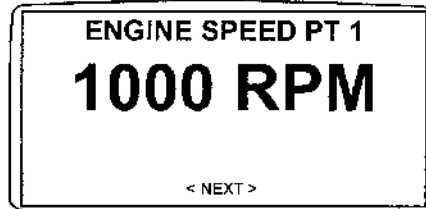

Usar las teclas de flechas para avanzar

Continúa en la pág. siguiente

OURGP11,00000AB -63-03SEP03-4/6

RG13166 —UN—29SEP03

- Pulsar la tecla "Menú" para regresar al menú principal.

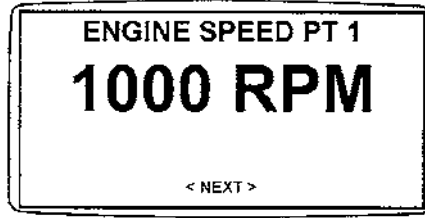

Regresar al menú principal

OURGP11.00000AB -63-03SEP03-5/6

RG13167 —UN—26SEP03

- Pulsar la tecla "Menú" para salir del menú principal y regresar a la indicación de parámetros del menú.

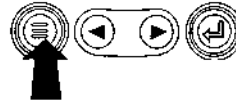
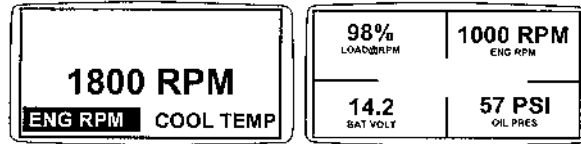

Salir del menú principal

OURGP11.00000AB -63-03SEP03-6/6

RG13159 —UN—26SEP03

Acceso a los códigos de fallas almacenados

NOTA: No es necesario que el motor esté en marcha para acceder a las pantallas de la herramienta de diagnóstico. Si se desea arrancar el motor, ver Arranque del motor. Todos los valores exhibidos en el indicador de diagnóstico indican el funcionamiento del motor.

Para descripción de los códigos de fallas, ver la tabla en la sección de localización de fallas.

- Conectar la llave de contacto (girar a pos. ON). Comenzando por la pantalla de uno o cuatro parámetros, pulsar la tecla "Menú".

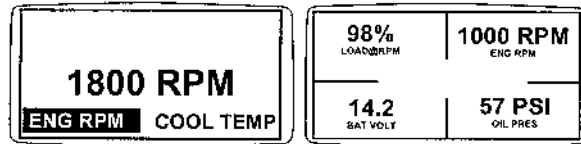

Tecla de Menú

Continúa en la pág. siguiente

OURGP11.00000AC -63-03SEP03-1/6

RG13159 —UN—26SEP03

2. El menú principal aparecerá en pantalla. Usar la teclas de flechas para avanzar por el menú hasta destacar "Códigos almacenados" (Stored Codes).

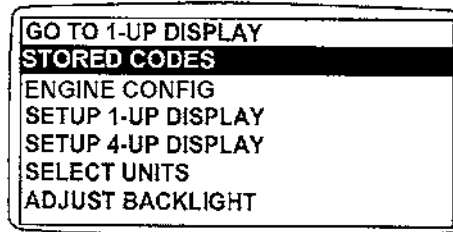

Selección de códigos almacenados

OURGP11.00000AC -63-03SEP03-2/6

RG13168 —UN—02OCT03

3. Una vez destacado "Códigos almacenados" pulsar "Enter" para ver los códigos guardados.

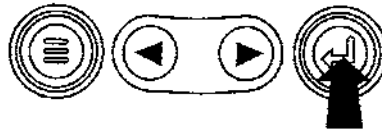
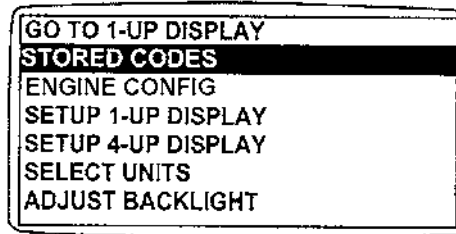

Tecla Enter

OURGP11.00000AC -63-03SEP03-3/6

RG13169 —UN—02OCT03

4. Si "Next" aparece sobre las teclas de flechas, hay más códigos almacenados que pueden verse. Usar la tecla de flecha para ver el siguiente código guardado.

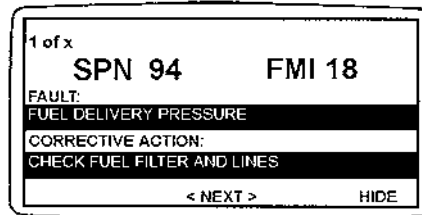

Usar las teclas de flechas para avanzar

Continúa en la pág. siguiente

OURGP11.00000AC -63-03SEP03-4/6

RG13245 —UN—02OCT03

5. Pulsar la tecla "Menú" para regresar al menú principal.

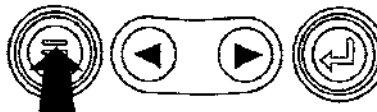
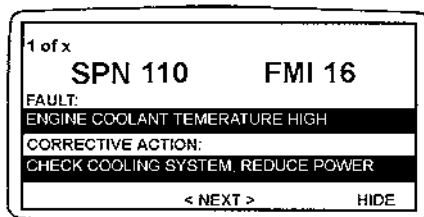

Regresar al menú principal

OURGP11.00000AC -63-03SEP03-5/6

RG13246 —UN—02OCT03

6. Pulsar la tecla "Menú" para salir del menú principal y regresar a la indicación de parámetros del menú.

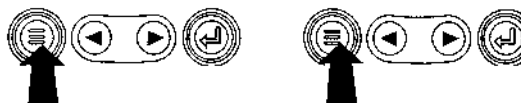
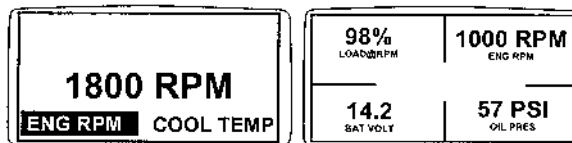

Salir del menú principal

OURGP11.00000AC -63-03SEP03-6/6

RG13159 —UN—26SEP03

Acceso a los códigos de fallas activos

NOTA: No es necesario que el motor esté en marcha para acceder a las pantallas de la herramienta de diagnóstico. Si se desea arrancar el motor, ver Arranque del motor. Todos los valores exhibidos en el indicador de diagnóstico indican el funcionamiento del motor.

Para descripción de los códigos de fallas, ver la tabla en la sección de localización de fallas.

1. Durante el funcionamiento normal aparecerá la pantalla de uno o cuatro parámetros.

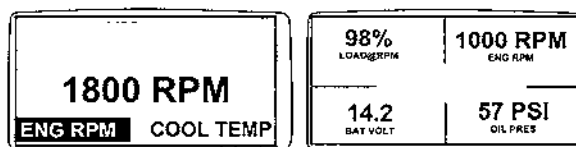

Funcionamiento normal

OURGP11.00000AD -63-03SEP03-1/7

RG13172 —UN—26SEP03

2. Cuando la pantalla de diagnóstico recibe un código de falla de una unidad de control del motor, la pantalla de uno o cuatro parámetros será sustituida por un mensaje de "Alerta". Se indicarán los números SPN y FMI, junto con una descripción del problema y la acción correctora necesaria.

IMPORTANTE: Ignorar los códigos de falla del motor puede dañar el motor.

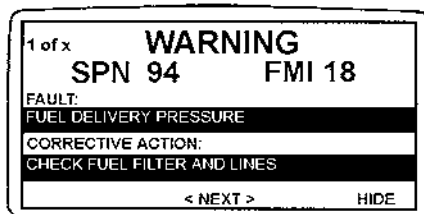

Diagnóstico de códigos de fallas mostrados

Continúa en la pág. siguiente

OURGP11.00000AD -63-03SEP03-2/7

RG13240 —UN—30SEP03

- Si la palabra "Next" aparece sobre las teclas de flecha hay más códigos de fallas que pueden verse pulsando las teclas de flechas.

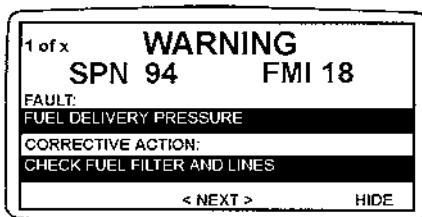

Usar las teclas de flechas para avanzar

OURGP11.00000AD -63-03SEP03-3/7

RG13241 —UN—30SEP03

IMPORTANTE: Ignorar los códigos de falla del motor puede dañar el motor.

- Para confirmar y ocultar el código y regresar a la pantalla de uno o cuatro parámetros, pulsar la tecla "Enter".

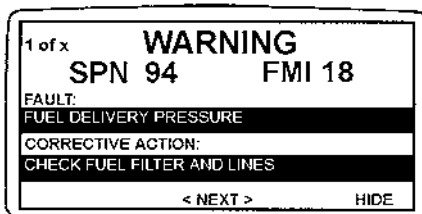

Códigos de fallas ocultos

OURGP11.00000AD -63-03SEP03-4/7

RG13242 —UN—30SEP03

- La pantalla regresa a uno o cuatro parámetros, pero conserva el icono de aviso. Pulsando de nuevo "Enter" aparecerá de nuevo el código escondido.

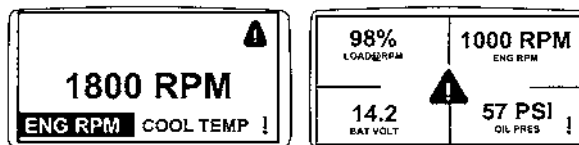

Icono de código de fallas activo

OURGP11.00000AD -63-03SEP03-5/7

RG13176 —UN—26SEP03

IMPORTANTE: Ignorar los códigos de falla del motor puede dañar el motor.

- Pulsando de nuevo la tecla "Enter" se oculta el código de falla y se regresa a la pantalla de uno o cuatro parámetros.

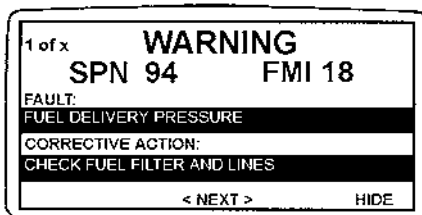

Tecla Enter

Continúa en la pág. siguiente

OURGP11.00000AD -63-03SEP03-6/7

RG13242 —UN—30SEP03

- La pantalla de uno o cuatro parámetros mostrará el icono de aviso hasta que la condición del código sea corregida.

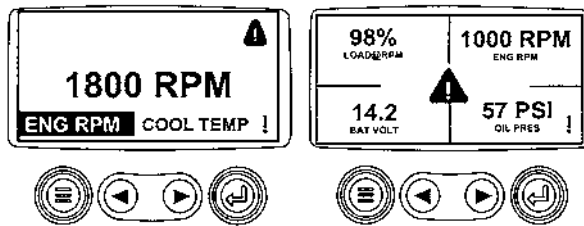

Condición del código de falla activo

OURGP11,0000AD -63-03SEP03-7/7

RG13243 —UN—01OCT03

Códigos de apagado del motor

- Durante el funcionamiento normal aparecerá la pantalla de uno o cuatro parámetros.

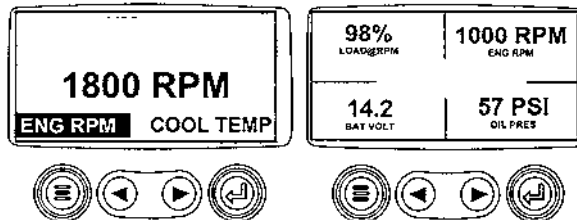

Funcionamiento normal

OURGP11,0000AE -63-03SEP03-1/6

RG13172 —UN—26SEP03

- Cuando el indicador de diagnóstico recibe un código de falla de una unidad de control del motor, la pantalla de uno o cuatro parámetros será sustituida por un mensaje de "Parar". Se indicarán los números SPN y FMI, junto con una descripción del problema y la acción correctora necesaria.

Si la palabra "Next" aparece sobre las teclas de flecha hay más códigos de fallas que pueden verse pulsando las teclas de flechas.

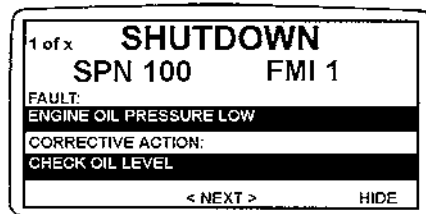

Mensaje de apagado

OURGP11,0000AE -63-03SEP03-2/6

RG13238 —UN—29SEP03

- Para confirmar y ocultar el código y regresar a la pantalla de uno o cuatro parámetros, pulsar la tecla "Enter".

IMPORTANTE: Ignorar los códigos de parada del motor puede dañar el motor.

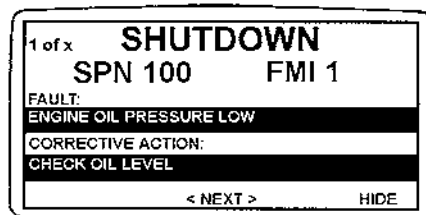

Código de fallas oculto

Continúa en la pág. siguiente

OURGP11,0000AE -63-03SEP03-3/6

RG13239 —UN—29SEP03

4. La pantalla regresa a uno o cuatro parámetros, pero conserva el icono de parada. Pulsando de nuevo "Enter" aparecerá de nuevo el código escondido.

IMPORTANTE: Ignorar los códigos de parada del motor puede dañar el motor.

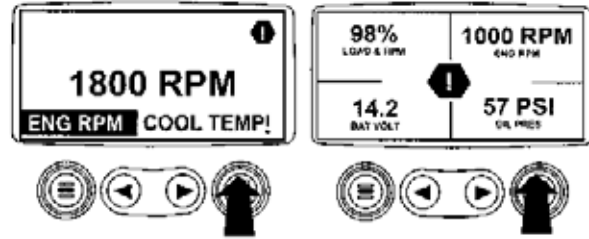

Ícono intermitente de apagado

OURGP11,00000AE -63-03SEP03-4/6

RG13179—UN—26SEP03

5. Pulsando de nuevo la tecla "Enter" se oculta el código de falla y se regresa a la pantalla de uno o cuatro parámetros.

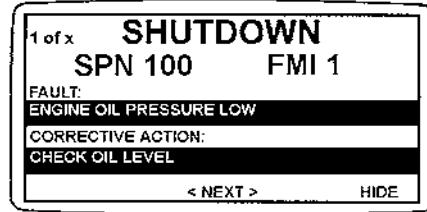

Exhibir nuevamente el código de falla

OURGP11,00000AE -63-03SEP03-5/6

RG13239—UN—29SEP03

6. La pantalla de uno o cuatro parámetros mostrará el icono de apagado hasta que la condición del código sea corregida.

IMPORTANTE: Ignorar los códigos de parada del motor puede dañar el motor.

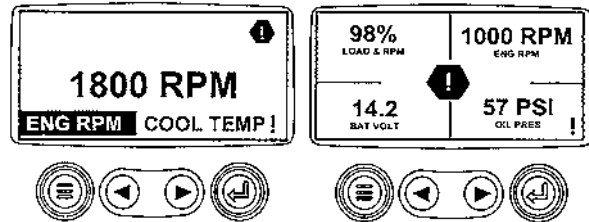

Ícono de apagado

OURGP11,00000AE -63-03SEP03-6/6

RG13180—UN—26SEP03

Ajuste de la Iluminación de fondo

1. Conectar la llave de contacto (girar a pos. ON). Comenzando por la pantalla de uno o cuatro parámetros, pulsar la tecla "Menú".

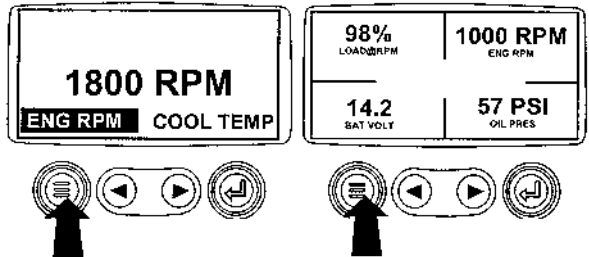

Tecla de Menú

Continúa en la pág. siguiente

OURGP11,0000237 -63-21OCT03-1/6

RG13159—UN—26SEP03

2. El menú principal aparecerá en pantalla. Usar la teclas de flechas para avanzar por el menú hasta destacar "ajuste de iluminación de fondo".

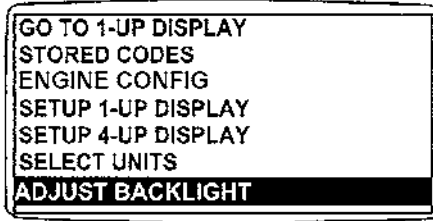

Seleccionar el ajuste de iluminación de fondo

OURGP11,0000237 -63-21OCT03-2/6

RG13181 —UN—02OCT03

3. Una vez destacado el "ajuste de iluminación de fondo" pulsar "Enter" para ver los códigos guardados.

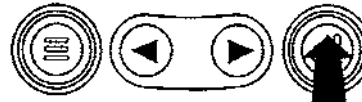
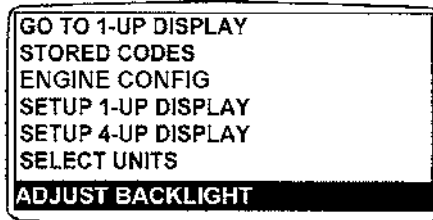

Pulsar la tecla Enter.

OURGP11,0000237 -63-21OCT03-3/6

RG13182 —UN—02OCT03

4. Usar las flechas para seleccionar la intensidad de la iluminación de fondo deseada.

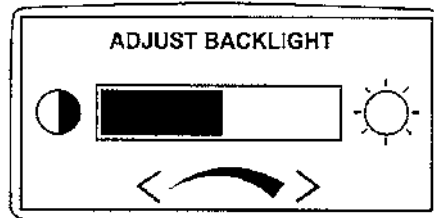

Ajustar la intensidad de la iluminación de fondo

Continúa en la pág. siguiente

OURGP11,0000237 -63-21OCT03-4/6

RG13183 —UN—29SEP03

- Pulsar la tecla "Menú" para regresar al menú principal.

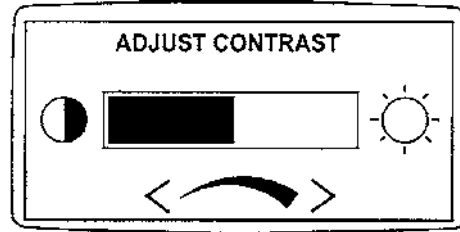

Regresar al menú principal

OURGP11.0000237 -63-21OCT03-5/6

RG13184 —UN—26SEP03

- Pulsar la tecla "Menú" para salir del menú principal y regresar a la indicación de parámetros del menú.

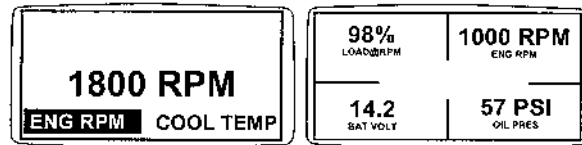

Salir del menú principal

OURGP11.0000237 -63-21OCT03-6/6

RG13159 —UN—26SEP03

Ajuste de contraste

- Conectar la llave de contacto (girar a pos. ON). Comenzando por la pantalla de uno o cuatro parámetros, pulsar la tecla "Menú".

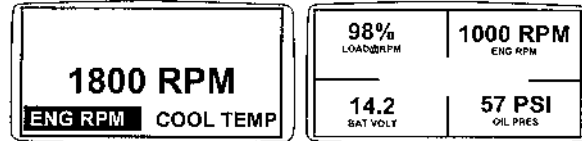

Tecla de Menú

OURGP11.00000AF -63-03SEP03-1/6

RG13159 —UN—26SEP03

- El menú principal aparecerá en pantalla. Usar la teclas de flechas para avanzar por el menú hasta destacar "ajuste de contraste".

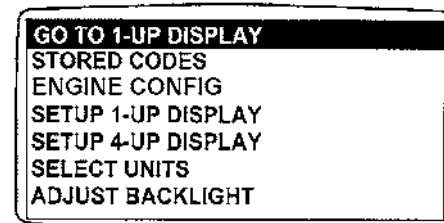

Seleccionar ajuste de contraste

Continúa en la pág. siguiente

OURGP11.00000AF -63-03SEP03-2/6

RG13161 —UN—02OCT03

3. Una vez destacado el "ajuste de contraste" pulsar "Enter" para activar la función de ajuste de contraste.

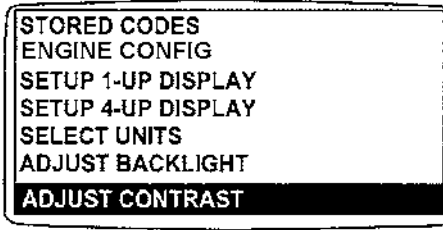

Pulsar la tecla Enter.

OURGP11,00000AF -63-03SEP03-3/6

RG13185 —UN—02OCT03

4. Usar las flechas para seleccionar la intensidad de contraste deseada.

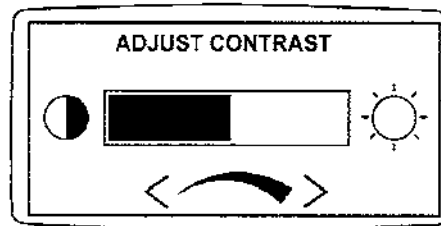

Ajuste de la intensidad de contraste

OURGP11,00000AF -63-03SEP03-4/6

RG13186 —UN—28SEP03

5. Pulsar la tecla "Menú" para regresar al menú principal.

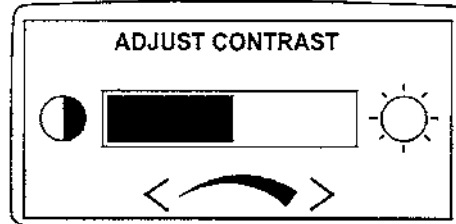

Regresar al menú principal

Continúa en la pág. siguiente

OURGP11,00000AF -63-03SEP03-5/6

RG13187 —UN—28SEP03

- Pulsar la tecla "Menú" para salir del menú principal y regresar a la indicación de parámetros del menú.

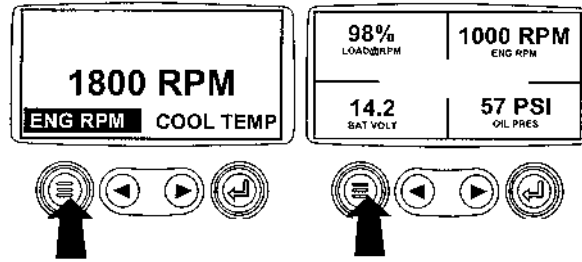

Salir del menú principal

OURGP11,00000AF -63-03SEP03-6/6

RG13159 —UN—26SEP03

Selección de las unidades de medida

- Conectar la llave de contacto (girar a pos. ON). Comenzando por la pantalla de uno o cuatro parámetros, pulsar la tecla "Menú".

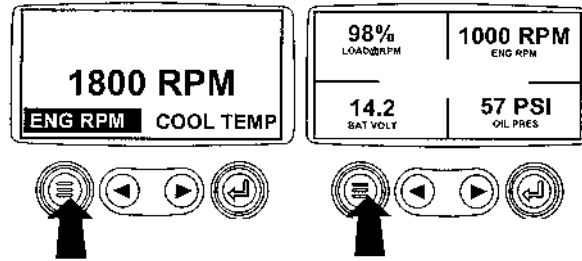

Tecla de Menú

OURGP11,00000B0 -63-03SEP03-1/7

RG13159 —UN—26SEP03

- El menú principal aparecerá en pantalla. Usar la teclas de flechas para avanzar por el menú hasta destacar "Select Units" (seleccionar unidades).

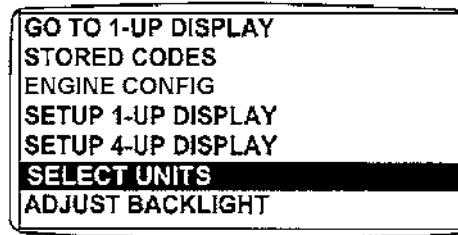

Select Units (Seleccionar unidades)

OURGP11,00000B0 -63-03SEP03-2/7

RG13188 —UN—02OCT03

- Una vez destacado "seleccionar unidades" pulsar "Enter" para activar la función de selección de unidades.

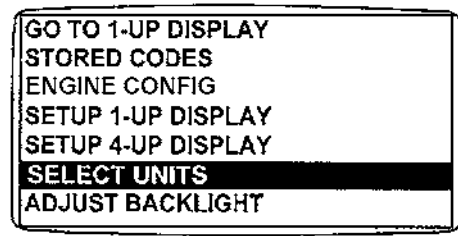

Pulsar la tecla Enter.

OURGP11,00000B0 -63-03SEP03-3/7

RG13189 —UN—02OCT03

Continúa en la pág. siguiente

4. Hay tres opciones para unidades de medida, Inglés, Métrica kPa o Barra métrica.

Inglés es para unidades imperiales, con presiones en PSI y temperaturas en °F.

Métrica kPa o Barra métrica son para unidades SI, con presión en kPa y barra respectivamente, y temperaturas en °C.

Usar las flechas para destacar las unidades de medida deseadas.

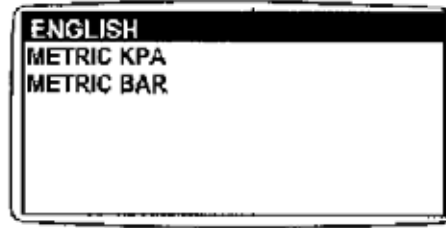

Seleccionar las unidades deseadas

OURGP11.00000B0 -63-03SEP03-4/7

RG13190 —UN—26SEP03

5. Presionar la tecla Enter para seleccionar las unidades destacadas.

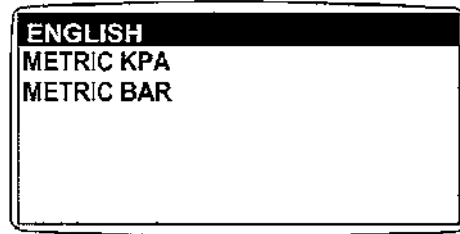

Presionar la tecla Enter para seleccionar

OURGP11.00000B0 -63-03SEP03-5/7

RG13191 —UN—30SEP03

6. Pulsar la tecla "Menú" para regresar al menú principal.

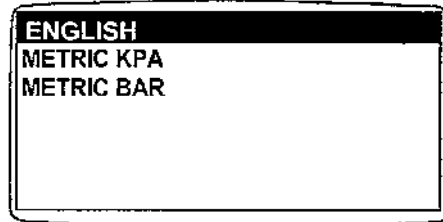

Regresar al menú principal

Continúa en la pág. siguiente

OURGP11.00000B0 -63-03SEP03-6/7

RG13192 —UN—26SEP03

7. Pulsar la tecla "Menú" para regresar a la pantalla de parámetro del motor.

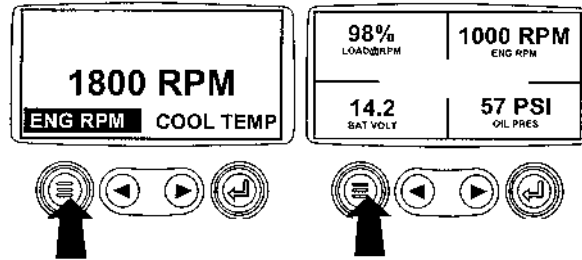

Presionar la tecla Menú

OURGP11,00000B0 -63-03SEP03-7/7

RG13159—UN—26SEP03

Setup 1-Up Display (Configuración 1-Pantalla arriba)

1. Conectar la llave de contacto (girar a pos. ON). Comenzando por la pantalla de uno parámetro, pulsar la tecla "Menú".

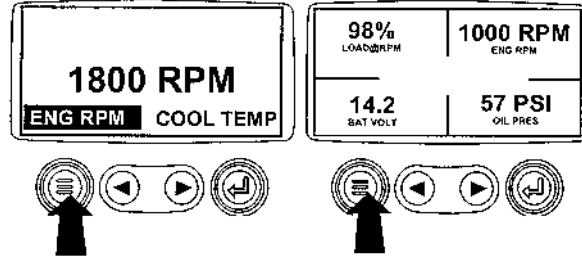

Tecla de Menú

OURGP11,00000B1 -63-03SEP03-1/18

RG13159—UN—26SEP03

2. Usar la teclas de flechas para avanzar por el menú hasta destacar "configuración 1- pantalla arriba".

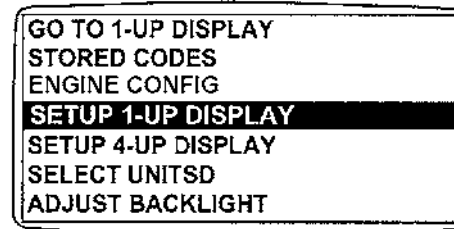

Setup 1-Up Display (Configuración 1-Pantalla arriba)

OURGP11,00000B1 -63-03SEP03-2/18

RG13193—UN—02OCT03

3. Así que el ítem "configuración 1- pantalla arriba" esté destacada, presionar la tecla entra para acceder a la función "configuración 1- pantalla arriba".

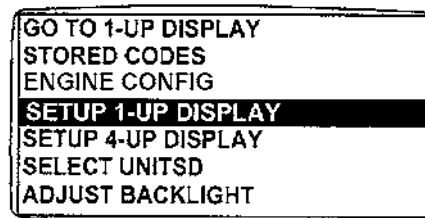

Pulsar la tecla Enter.

Continúa en la pág. siguiente

OURGP11,00000B1 -63-03SEP03-3/18

RG13194—UN—02OCT03

4. Tres opciones están disponibles para cambio de la pantalla 1 arriba
- a. **Uso estándar** – esta opción contiene los parámetros del motor siguientes: Horas del motor, régimen del motor, Voltaje de la batería, % de carga, Temperatura del refrigerante y presión del aceite.
 - b. **Configuración personalizada** – Esta opción contiene una lista de los parámetros del motor. Los parámetros del motor de la lista pueden ser seleccionados para sustituir uno o todos los parámetros estándar. Esta opción puede ser utilizada para agregar los parámetros disponibles para avanza en la Pantalla 1 arriba.
 - c. **Scan automático** – Seleccionado la función scan se permite que la pantalla 1 arriba para desplazarse

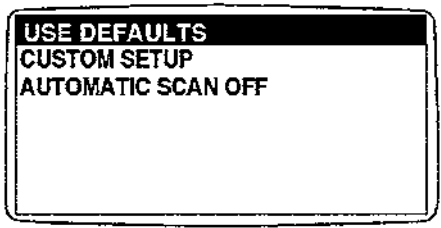

Opciones pantalla 1 arriba

a través de los parámetros de ajuste seleccionados individualmente, con pausa en cada uno.

OURGP11,00000B1 -63-03SEP03-4/18

RG13196 —UN—26SEP03

5. **Uso estándar** - Para seleccionar "Uso estándar" usar la tecla flecha para desplazarse y resaltar "Uso estándar" en la pantalla del menú.

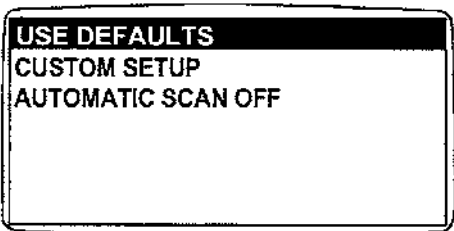

Selección estándar

OURGP11,00000B1 -63-03SEP03-5/18

RG13195 —UN—26SEP03

6. Presionar la tecla Enter para activar la función "Uso estándar".

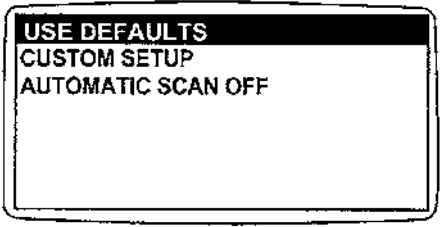

Estándar seleccionado

Continúa en la pág. siguiente

OURGP11,00000B1 -63-03SEP03-6/18

RG13197 —UN—29SEP03

7. La pantalla de parámetros utiliza los estándar de fábrica y por eso la pantalla regresa al menú "configuración 1- pantalla arriba".

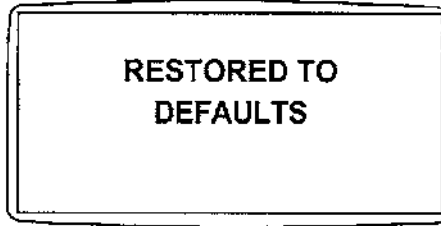

Restored To Defaults (restablecido al estándar)

OURGP11,00000B1 -63-03SEP03-7/18

RG13149 —UN—24SEP03

8. **Configuración personalizada** - para ejecutar la configuración personalizada de 1-Pantalla arriba, usar las teclas de flecha para destacar "Configuración personalizada" en la pantalla.

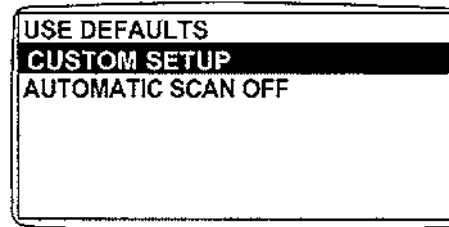

Seleccionar configuración personalizada

OURGP11,00000B1 -63-03SEP03-8/18

RG13198 —UN—26SEP03

9. Presionar la tecla Enter para exhibir la lista de los parámetros del motor.

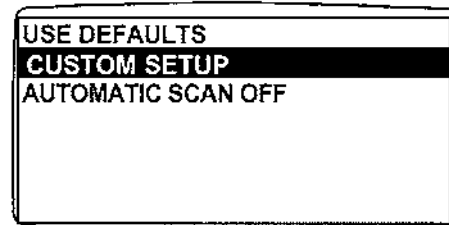

Parámetros del motor

Continúa en la pág. siguiente

OURGP11,00000B1 -63-03SEP03-9/18

RG13199 —UN—26SEP03

10. Usar las teclas de flecha para desplazarse y resaltar el parámetro seleccionado (parámetro con un número al lado derecho).

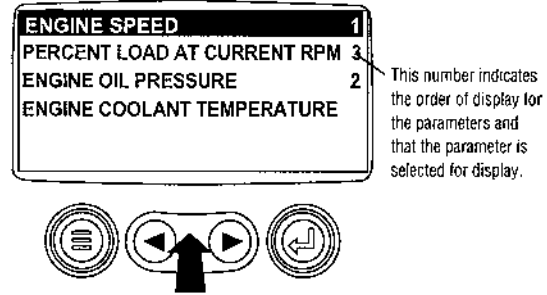

Seleccionar parámetros

OURGP11,00000B1 -63-03SEP03-10/18

RG13150 —UN—24SEP03

11. Presionar la tecla Enter para retirar la selección del parámetro y removerlo de la lista de parámetros exhibida en 1-pantalla arriba.

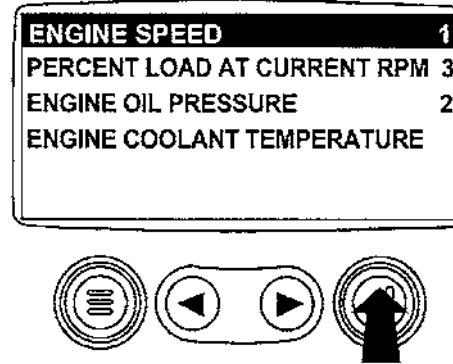

OURGP11,00000B1 -63-03SEP03-11/18

RG13219 —UN—26SEP03

12. Usar las teclas de flecha para desplazarse y resaltar el parámetro deseado que no fue seleccionado en la pantalla (parámetro con un número al lado derecho)

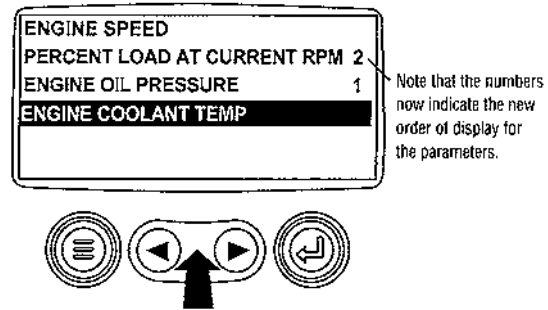

Seleccionar los parámetros deseados

Continúa en la pág. siguiente

OURGP11,00000B1 -63-03SEP03-12/18

RG13151 —UN—24SEP03

13. Presionar la tecla Enter para seleccionar el parámetro que deberá ser incluido en la pantalla de uno parámetro del motor.
14. Continuar a desplazarse y seleccionar los parámetros adicionales para personalizar 1-pantalla arriba. Presionar la tecla "Menú" a cualquier momento para retornar al menú de "Configuración personalizada".

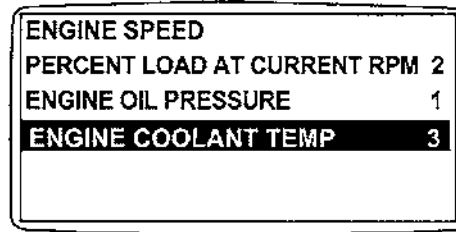

Seleccionar parámetros de la pantalla

OURGP11,00000B1 -63-03SEP03-13/18

RG13220 —UN—26SEP03

15. **Scan automático** – Seleccionado la función scan se permite 1-pantalla arriba para desplazarse a través de los parámetros de ajuste seleccionados individualmente. Usar la tecla de flecha para ver la función "Scan automático".

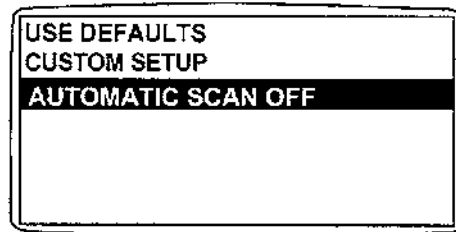

Scan automático apagado

OURGP11,00000B1 -63-03SEP03-14/18

RG13221 —UN—26SEP03

16. Presionar la tecla Enter para activar la función "Scan automático".

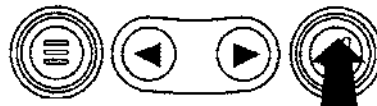
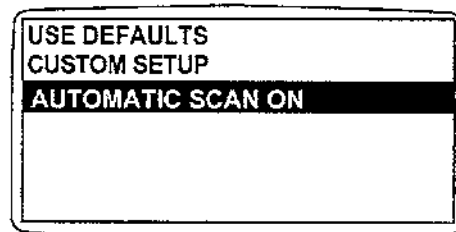

Scan automático encendido

Continúa en la pág. siguiente

OURGP11,00000B1 -63-03SEP03-15/18

RG13222 —UN—26SEP03

17. Presionar la tecla Enter nuevamente para desactivar la función "Scan automático".

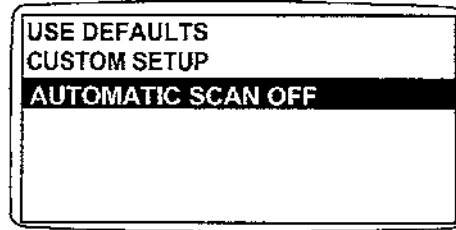

Scan automático apagado

OURGP11,00000B1 -63-03SEP03-16/18

RG13223 —UN—26SEP03

18. Así que el "Uso estándar", la "Configuración personalizada" y el "Scan automático" sean ajustados, presionar la tecla "Menú" para retornar al menú principal.

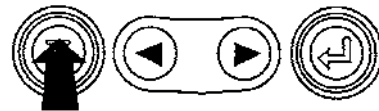
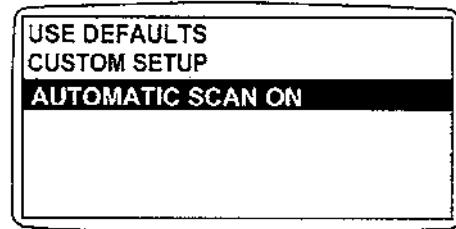

Tecla de Menú

OURGP11,00000B1 -63-03SEP03-17/18

RG13224 —UN—26SEP03

19. Pulsar la tecla "Menú" para salir del menú principal y regresar a la indicación de parámetros del menú.

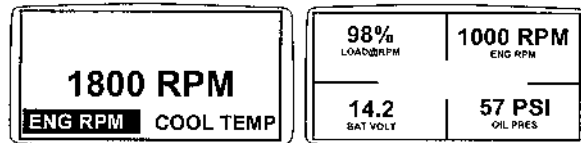

Salir del menú principal

OURGP11,00000B1 -63-03SEP03-18/18

RG13159 —UN—26SEP03

Setup 4-Up Display (Configuración 4-Pantalla arriba)

1. Conectar la llave de contacto (girar a pos. ON). Comenzando por la pantalla de uno o cuatro parámetros, pulsar la tecla "Menú".

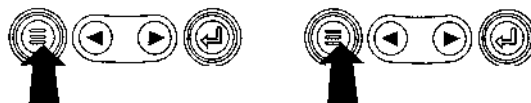
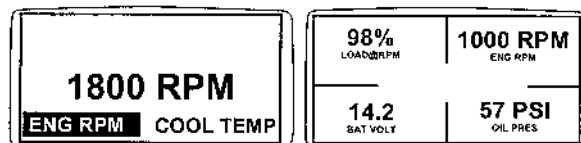

Tecla de Menú

Continúa en la pág. siguiente

OURGP11,00000B2 -63-03SEP03-1/14

RG13159 —UN—26SEP03

2. El menú principal aparecerá en pantalla. Usar la teclas de flechas para avanzar por el menú hasta destacar "configuración 4- pantalla arriba".

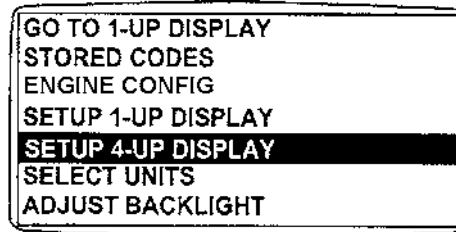

Seleccionar Setup 4-Up Display (Configuración 4-Pantalla arriba)

OURGP11,00000B2 -63-03SEP03-2/14

RG13225 —UN—02OCT03

3. Así que el ítem "configuración 4- pantalla arriba" esté destacada, presionar la tecla entra para activar el menú "configuración 4- pantalla arriba".

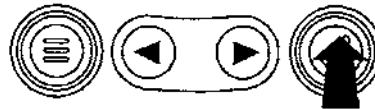
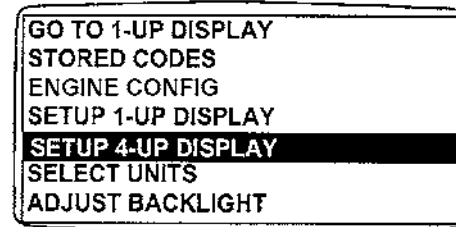

Pulsar la tecla Enter.

OURGP11,00000B2 -63-03SEP03-3/14

RG13226 —UN—02OCT03

4. Dos opciones están disponibles para 4-pantalla arriba.

- a. **Uso estándar** – esta opción contiene los parámetros del motor siguientes: Horas del motor, Voltaje de la batería, Temperatura del refrigerante y Presión del aceite.
- b. **Configuración personalizada** – Esta opción contiene una lista de los parámetros del motor. Los parámetros del motor de la lista pueden ser seleccionados para sustituir uno o todos los parámetros estándar.

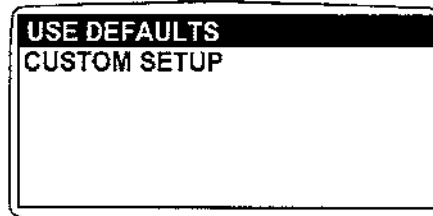

Seleccionar los estándares de fábrica

Continúa en la pág. siguiente

OURGP11,00000B2 -63-03SEP03-4/14

RG13244 —UN—02OCT03

5. Para seleccionar los parámetros estándares de fábrica, desplazarse y destacar "Uso estándar". Presionar la tecla Enter para activar la función "Uso estándar". El mensaje indica que los parámetros utilizan los estándares de fábrica y por eso serán exhibidos y regresarán al menú de "configuración 4-pantalla arriba".

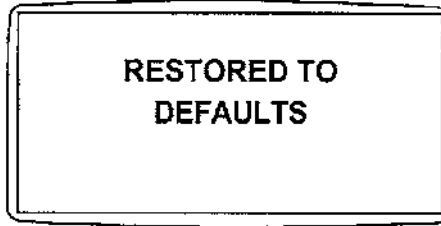

Restored To Defaults (restablecido al estándar)

OURGP11,00000B2 -63-03SEP03-5/14

RG13149 —UN—24SEP03

6. **Configuración personalizada** - para ejecutar la configuración personalizada de 4-Pantalla arriba, usar las teclas de flecha para destacar "Configuración personalizada" en la pantalla.

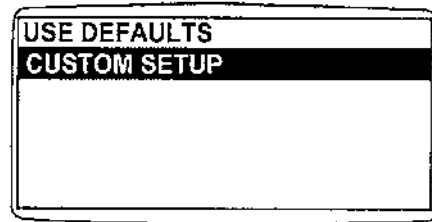

Configuración personalizada

OURGP11,00000B2 -63-03SEP03-6/14

RG13227 —UN—26SEP03

7. El cuadrante con el valor del parámetro destacado es el parámetro seleccionado actual. Usar las teclas flecha para destacar el valor en el cuadrante que debe ser utilizado como nuevo parámetro.

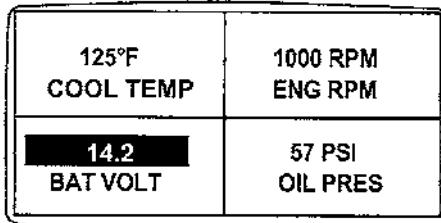

Seleccionar parámetros

Continúa en la pág. siguiente

OURGP11,00000B2 -63-03SEP03-7/14

RG13228 —UN—26SEP03

8. Presionar la tecla Enter para exhibir la lista de parámetros del motor.

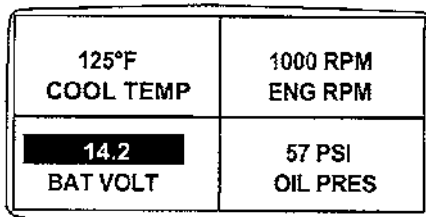

Lista de parámetros del motor

OURGP11,00000B2 -63-03SEP03-8/14

RG13229 —UN—26SEP03

9. El parámetro destacado es el parámetro seleccionado para la pantalla. Usar la tecla flecha para destacar el nuevo parámetro que será colocado en "4-pantalla arriba".

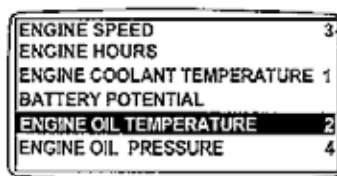

The number to the right of the parameter indicates the quadrant in which it is displayed.
 1. = Upper Left Quadrant
 2. = Lower Left Quadrant
 3. = Upper Right Quadrant
 4. = Lower Right Quadrant



Seleccionar el parámetro del motor deseado

OURGP11,00000B2 -63-03SEP03-9/14

RG13230 —UN—26SEP03

10. Presionar la tecla Enter para cambiar el parámetro seleccionado en el cuadrante por un nuevo parámetro.

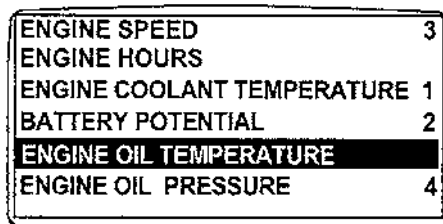

Introducir el parámetro seleccionado

OURGP11,00000B2 -63-03SEP03-10/14

RG13231 —UN—26SEP03

11. Usar la tecla "Menú" para retornar a la pantalla "configuración personalizada 4 pantalla arriba"

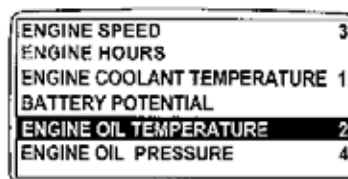

Note the number to the right of the selected parameter and calling that the parameter is now assigned to that display location.



Retornar a la configuración personalizada 4 pantalla arriba.

Continúa en la pág. siguiente

OURGP11,00000B2 -63-03SEP03-11/14

RG13232 —UN—26SEP03

12. El cuadrante seleccionado será el nuevo parámetro.

125°F COOL TEMP	1000 RPM ENG RPM
143°F OIL TEMP	57 PSI OIL PRES



Configuración 4-Pantalla arriba

OURGP11,00000B2 -63-03SEP03-12/14

RG13153 —UN—24SEP03

13. Repetir el procedimiento de selección de parámetro hasta completar los espacios deseados.
14. Pulsar la tecla "Menú" para regresar al menú principal.

125°F COOL TEMP	1000 RPM ENG RPM
143°F OIL TEMP	57 PSI OIL PRES



Regresar al menú principal

OURGP11,00000B2 -63-03SEP03-13/14

RG13154 —UN—24SEP03

15. Pulsar la tecla "Menú" para salir del menú principal y regresar a la indicación de parámetros del menú.

GO TO 1-UP DISPLAY STORED CODES ENGINE CONFIG SETUP 1-UP DISPLAY SETUP 4-UP DISPLAY SELECT UNITS ADJUST BACKLIGHT
--

125°F COOL TEMP	1000 RPM ENG RPM
143°F OIL TEMP	57 PSI OIL PRES



Seleccionar los parámetros remanentes

OURGP11,00000B2 -63-03SEP03-14/14

RG13155 —UN—07 OCT03

Periodo de rodaje

Dentro de las primeras 100 horas de funcionamiento:
Durante las primeras 100 horas de funcionamiento, evitar sobrecargas, parada excesiva y funcionamiento sin carga.

Si tiene que ser agregado aceite durante este tiempo, ver ACEITE DE RODAJE DEL MOTOR.

NOTA: Durante el período de rodaje, se puede considerar normal un consumo superior de aceite.

Después de las primeras 100 horas de funcionamiento:
Después de las primeras 100 horas, drenar el cárter y cambiar el filtro de aceite (ver CAMBIO DEL ACEITE DEL

MOTOR Y FILTRO). Llenar el cárter con aceite con grado de viscosidad de la estación (ver ACEITE PARA MOTOR DIESEL).

Verificar la tensión de la correa del alternador.

Verificar conexiones de las mangueras de admisión de aire.

Verificar el ajuste apropiado de tornillos alrededor del motor.

DPSG,CD03523,17 -63-22JAN07-1/1

Puesta en marcha del motor

⚠ ATENCIÓN: Antes de arrancar el motor en un espacio confinado, instalar equipo de evacuado de gases de escape. Siempre usar conducciones de seguridad y depósitos de almacenamiento homologados para uso con combustible.

NOTA: Si la temperatura está por debajo de 0 ° C (32 ° F), podría ser necesario usar medios auxiliares para arranque en clima frío (ver FUNCIONAMIENTO EN CLIMA FRIO).

1. Realizar todas las verificaciones de prearranque resaltadas en la sección Mantenimiento/Diario.
2. Si existe, abrir la válvula de corte de combustible.
3. Activar el interruptor del motor de arranque para girar el motor y soltar tan luego el motor arranque.

NOTA: No hacer funcionar el motor de arranque durante más de 20 segundos seguidos.

DPSG,CD03523,18 -63-22JAN07-1/1

Funcionamiento en tiempo frío

Dependiendo del equipamiento, existen varios dispositivos auxiliares disponibles para facilitar el arranque a temperaturas del motor inferiores a 0° C (32 °F).

Calefactor de entrada de aire

⚠ ATENCIÓN: NO usar fluido auxiliar de arranque si el motor tiene calefactor de aire de admisión o bujías de calentamiento. Todo fluido de arranque del inyector es altamente inflamable y puede explotar, provocando graves lesiones.

NOTA: En motores con sistema de combustible controlado electrónicamente (DE10, HPCR), el calefactor de admisión de aire funciona automáticamente, controlado por la ECU. Una luz indicadora de precalentamiento del motor se enciende cuando el interruptor de la llave es colocado en ENCENDIDO. En tiempo cálido, la luz se ilumina brevemente para comprobar el estado de la bombilla. En tiempo frío, la luz permanece iluminada durante el funcionamiento automático del calefactor del aire de admisión o de las bujías de calentamiento (s). El tiempo de funcionamiento depende de la temperatura. No hacer girar el motor mientras el indicador esté iluminado.



Manipular el fluido auxiliar de arranque con cuidado

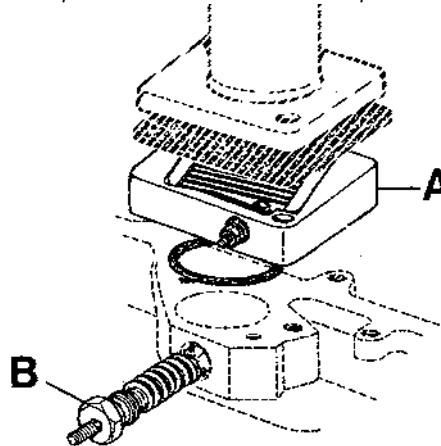

Bujía de calentamiento o calefactor de aire tipo rejilla

- Los motores 3029 y 4039 son opcionalmente equipados con bujía de calentamiento única (B) atornillada en el colector de admisión de la culata del cilindro. Activar la bujía de calentamiento (posición de precalentamiento) durante 30 segundos como máximo y luego arrancar el motor..
- Los motores 4045 y 6068 (excepto HPCR, culata de 4 válvulas) son opcionalmente equipados con un calefactor de aire de tipo rejilla (A) instalado entre la culata del cilindro y el tubo de admisión de aire.
 - Para el sistema mecánico de combustible, activar el elemento calefactor (posición de precalentamiento) durante 30 segundos como máximo y luego arrancar el motor.
 - Para los motores controlados electrónicamente (DE10, HPCR culata de 2 válvulas), girar el interruptor de la llave a la posición ENCENDIDO, pero NO GIRAR el motor hasta que la luz indicadora de precalentamiento SE APAGUE.
- Los motores HPCR, culata de 4 válvulas son equipados con bujías de calentamiento (una por cilindro) (C). Girar el interruptor de la llave a la posición ENCENDIDO, pero NO GIRAR el motor hasta que la luz indicadora de precalentamiento esté en la posición APAGADA.

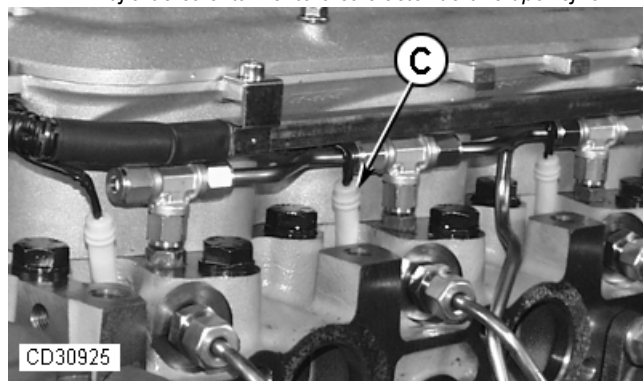

Bujías de calentamiento en HPCR, motor de culata de 4 válvulas

A—Calefactor tipo rejilla
(motores con culata de 4 válvulas 4045 y 6068 no HPCR)

B—Bujía de calentamiento única
(motores 3029 y 4039)

C—Bujías de calentamiento Múltiples
(motores HPCR con culata de 4 válvulas)

Continúa en la pág. siguiente

DPSG,CD03523,19 -63-06FEB07-1/3

TS1356 —UN—18MAR92

CD30750 —UN—03SEP99

CD30925 —UN—23JAN07

Calefactor de refrigerante

Conectar el enchufe del calefactor del refrigerante (A) a una fuente de tensión apropiada (110 o 220 V.)

Con una temperatura ambiente de -15°C (5°F), el proceso de calentamiento del refrigerante tarda unas 2 horas. Aumente este periodo si la temperatura ambiente es menor.

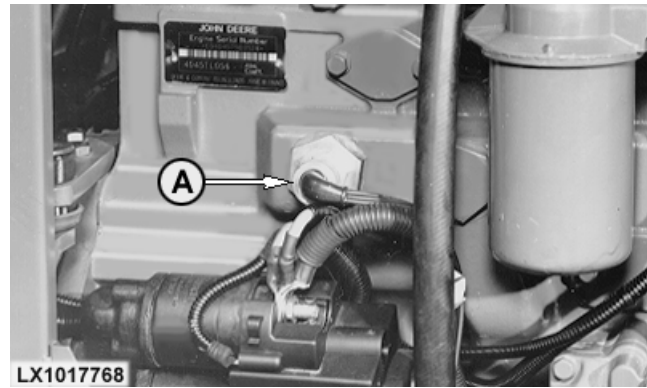

LX1017768 —UN—24OCT97

DPSG,CD03523,19 -63-06FEB07-2/3

Calentador de combustible

El calentador de combustible (A) se conecta y desconecta automáticamente, en función de la temperatura ambiente.



LX1017708 —UN—09OCT97

DPSG,CD03523,19 -63-06FEB07-3/3

Uso de batería auxiliar o cargador

Se puede conectar una batería auxiliar de 12 V en paralelo con la(s) batería(s) de la máquina para facilitar el arranque en clima frío. SIEMPRE usar cables puente reforzados.

⚠ ATENCIÓN: El gas emitido por la batería es explosivo. Evitar la presencia de chispas y llamas cerca de la batería. Apague el cargador de baterías antes de conectarlo o desconectarlo. Hacer la última conexión y la primera desconexión en un punto alejado de la batería. Siempre conectar el cable NEGATIVO (-) por último y siempre desconectar este cable primero.

IMPORTANTE: Asegurarse que la polaridad sea la correcta antes de hacer las conexiones. La polaridad invertida dañará el sistema eléctrico. Siempre conectar el positivo con el positivo y el negativo a masa. Utilizar siempre una batería auxiliar de 12 V para sistemas eléctricos de 12 V, y un batería auxiliar de 24 V para sistemas eléctricos de 24 V.

1. Conectar la(s) batería(s) auxiliares refuerzo de manera que se obtenga el voltaje de sistema correspondiente al motor.

NOTA: Para evitar la producción de chispas, NO permitir que los extremos libres de los cables puente toquen el motor.

2. Conectar un extremo del cable puente al borne POSITIVO (+) de la batería auxiliar.
3. Conectar el otro extremo del cable puente al borne POSITIVO (+) de la batería conectada al motor de arranque.
4. Conectar un extremo del otro cable puente al borne NEGATIVO (-) de la batería auxiliar.
5. SIEMPRE completar el circuito al realizar la última conexión del cable NEGATIVO (-) a tierra en el bastidor del motor y lejos de la(s) batería(s).
6. Arrancar el motor. Desconectar los cables puente inmediatamente después que el motor arranque. Desconectar el cable NEGATIVO (-) primero.

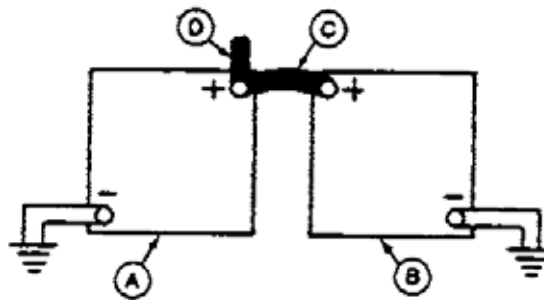

Sistema de 12 voltios

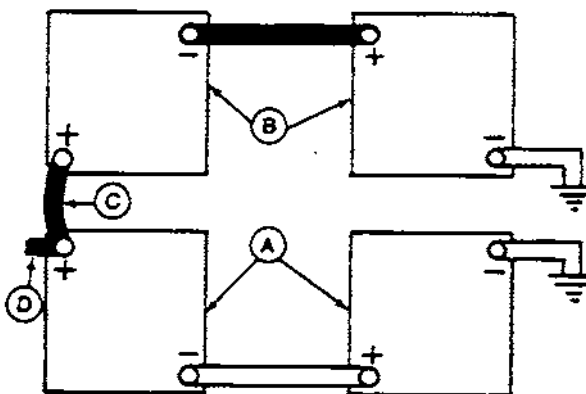

Sistema de 24 volts

- A—Batería(s) de máquina de 12 volts
- B—Batería(s) auxiliares de 12 voltios
- C—Cable de refuerzo
- D—Cable a motor de arranque

DPSG,CD03523,20 -63-22JAN07-1/1

TS204 —UN—23AUG88

RG4678 —UN—14DEC88

RG4698 —UN—14DEC88

Funcionamiento del motor

Calentamiento del motor

Funcionar el motor en ralentí alto durante 1 o 2 minutos antes de aplicar la carga.

NOTA: Este procedimiento no es aplicable a los grupos electrógenos de reserva, en los cuales se aplica la carga tan pronto el motor alcanza el régimen nominal.

Funcionamiento normal del motor

Comparar la temperatura del refrigerante del motor y la presión de aceite del motor con las especificaciones de abajo:

	Valor especificado
Presión de aceite mínima a velocidad estipulada de carga completa ¹	Presión..... 275 kPa (2,75 bar) (40 psi)
Rango de temperatura de refrigerante—Temperatura.....	82°—94°C (180°—202°F)

Parar el motor inmediatamente si la temperatura del refrigerante está arriba o la presión de aceite está debajo de las especificaciones o si hay cualquier señal de falla de partes. Algunos de los síntomas que pueden indicar problemas en el motor son:

- Pérdida repentina de potencia

¹El aceite en temperatura de operación normal de 115°C (240°F).

- Ruido o vibraciones anormales
- Producción excesiva de humo negro de escape
- Consumo de combustible excesivo
- Consumo de aceite excesivo
- Fugas de fluido

Recomendaciones para motores con turbocompresor

Si el motor se detiene cuando funcione bajo carga, INMEDIATAMENTE arrancarlo nuevamente para prevenir el sobrecalentamiento de los componentes del turbocompresor.

Motor en ralentí

Evitar el excesivo funcionamiento del motor en ralentí. El funcionamiento prolongado al ralentí puede hacer que la temperatura del refrigerante del motor caiga por debajo de su valor normal. Esto, a su vez causa la disolución del aceite del cárter, debido a la combustión incompleta del combustible y lleva a la formación de depósitos gomosos en la válvulas, pistones y segmentos. También favorece la acumulación rápida de deposiciones en el motor y combustible no quemado en el sistema de escape. Si el motor se pone al ralentí durante más de 5 minutos, párelo y vuélvalo a conectar.

NOTA: Las aplicaciones del generador eléctrico poseen el regulador bloqueado a una velocidad específica y no tienen la función de ralentí bajo o lento. Estos motores trabajarán sin carga al régimen fijado por el regulador (régimen máximo).

DPSG,CD03523,21 -63-22JAN07-1/1

Unidades de reserva

Para asegurar que el motor tendrá un funcionamiento de reserva eficiente, funcionar el motor a un régimen nominal (con 50%—70% de carga) por 30 minutos durante 2

semanas. NO dejar el motor funcionar por un periodo de tiempo mayor sin carga.

DPSG,CD03523,22 -63-22JAN07-1/1

Detención del motor

1. Antes de parar, funcionar el motor durante por lo menos 2 minutos en ralentí alto y sin carga.

2. Detenga el motor.

DPSG,CD03523,23 -63-22JAN07-1/1

Cambio de frecuencia del generador

Los generadores eléctricos accionados por motor 6068HFU74 son de frecuencia dual; 50 Hz (1500 rpm) ó

60 Hz (1800 rpm). Consultar el Manual del Operador para obtener mayor información.

CD03523,000018C -63-26JAN07-1/1

Mantenimiento

Observación de los intervalos de mantenimiento

Usar el contador de horas (A) como guía para efectuar los procedimientos indicados en las páginas siguientes, en los intervalos correspondientes. En cada intervalo de mantenimiento programado, efectuar todos los trabajos indicados para los intervalos previos, además de los especificados para ese intervalo. Mantener un registro de los servicios realizados usando las tablas provistas en la sección Registros de lubricación y mantenimiento.

IMPORTANTE: Los intervalos recomendados de mantenimiento son para condiciones normales de trabajo. Dar mantenimiento **MÁS FRECUENTEMENTE** si el motor trabaja bajo condiciones adversas. Si no se hace el mantenimiento, el resultado puede ser la avería o el daño permanente del motor.

DPSG,CD03523,24 -63-22JAN07-1/1

Uso de combustible, lubricantes y refrigerante correctos

IMPORTANTE: Al dar mantenimiento a motores John Deere, usar únicamente combustible, lubricantes y refrigerantes que cumplan con las especificaciones descritas en la sección Combustible, lubricantes y refrigerante.

Consultar al distribuidor o concesionario de servicio John Deere o al representante de la Red de repuestos John Deere para las recomendaciones de combustible, lubricantes y refrigerante. También se tienen disponibles los aditivos necesarios para el funcionamiento del motor en condiciones tropicales, árticas o de otro tipo.



TS100—UN—23AUG88

DPSG,CD03523,25 -63-22JAN07-1/1

Tabla de intervalos de mantenimiento

Elemento	10 horas / diariamente	500 H	1000 H / 1 año	2000 H / 2 años	2500 H / 3 años	según necesario
Verificar el nivel de aceite del motor y del refrigerante.	•					
Verificar el indicador de obstrucción del filtro de aire. ^a	•					
Sustituir el aceite del motor y el filtro ^b		•				
Sustituir elemento(s) del filtro de combustible.		•				
Verificar la tensión de la correa y el tensor automático. ^c		•	•			
Verificar y ajustar la holgura de la válvula. ^d			•	•		
Limpieza del tubo del respiradero del cárter			•			
Verificar las mangueras de admisión de aire, conexiones y sistema.			•			
Prueba de presión del sistema de refrigeración			•			
Verificar amortiguador de vibración (6 cilindros) ^e				•		
Verificar el régimen del motor y el régimen del regulador				•		
Drenar y enjuagar el sistema de enfriamiento. ^f				•	•	
Drenar el agua y los sedimentos del depósito de combustible						•
Limpiar el elemento filtrante (ver nota a)						•
Probar el termostato y los picos de inyección (consultar a su representante JD) ^g						•
Bujías de calentamiento (HPCR, culata de 4 válvulas)				•		

^aLimpia el elemento del filtro de aire cuando el indicador del limitador esté en rojo. Sustituir el elemento del filtro de aire tras limpiarlo seis veces o una vez al año.

^bCambiar el aceite y el filtro después de las primeras 100 horas de funcionamiento, y de allí en adelante a cada 500 horas como máximo (ver información sobre ACEITE PARA MOTOR DIESEL). Cambio del aceite y el filtro al menos una vez al año.

^cVerificar la tensión de la correa a cada 500 horas en motores 3029 y 4039 y en motores 4045 y 6068 con tensor manual. Verificar el tensor automático de la correa a cada 1000 horas/una vez al año en motores 4045 y 6068, cuando equipado.

^dEncargar a un taller autorizado o al distribuidor de motores el ajuste de la holgura de la válvula según se especifica a continuación. Después de las primeras 500 horas de funcionamiento, luego a cada 1000 horas en motores 3029 y 4039. A cada 2000 horas en motores 4045 y 6068.

^eEncargar al concesionario o al distribuidor de motores el cambio del amortiguador a cada 4500 horas/5 años.

^fDrenar y limpiar el sistema de refrigeración a cada 2500 horas/3 años al utilizar el refrigerante John Deere COOL-GARD. En caso contrario a cada 2000 horas/2 años.

^gEn caso que el termostato o los picos del inyector puedan estar averiadas, consultar al concesionario. Sustituir los picos inyectoros a cada 5000 horas y el termostato a cada 10000 horas.

DPSG,CD03523,26 -63-25JAN07-1/1

Mantenimiento/diariamente o cada 10 horas

Verificaciones diarias previas al arranque

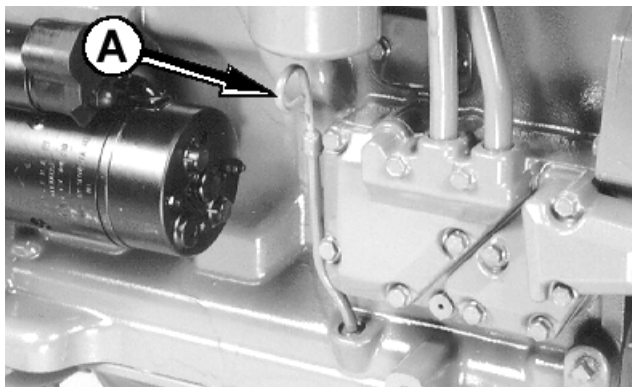

Motores 4045 y 6068

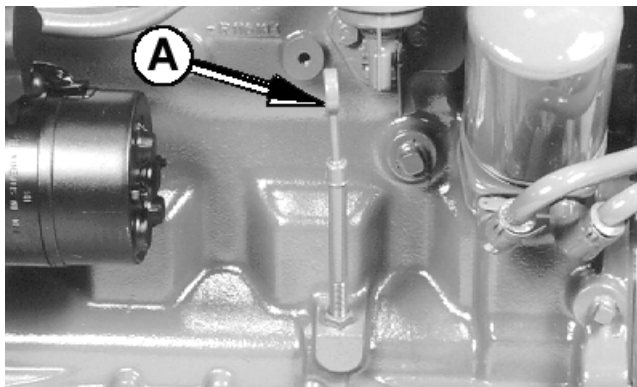

Motores 3029 y 4039

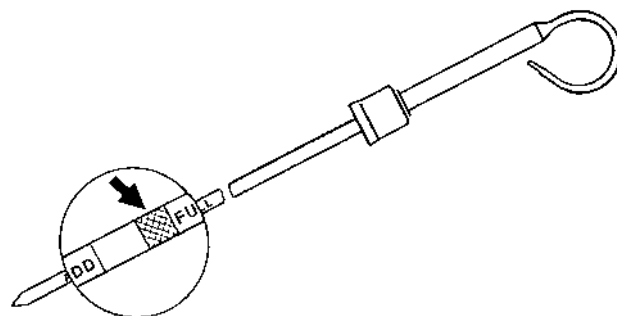
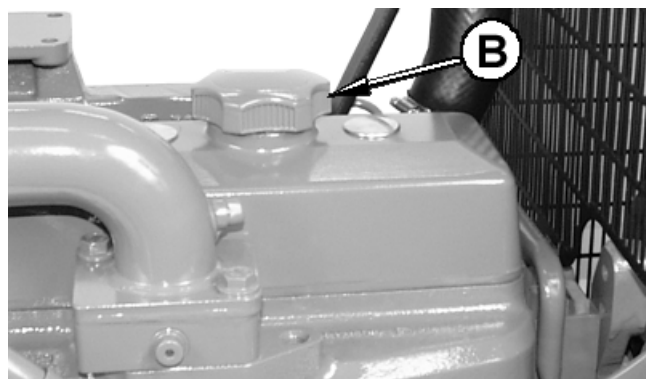

FD000047 —UN—13MAR96

ANTES DE ARRANCAR EL MOTOR por primera vez cada día, hacer lo siguiente:

IMPORTANTE: NO añadir aceite hasta que el nivel de aceite esté POR DEBAJO de la marca de añadir.

1. Revisar el nivel de aceite en la varilla de medición (A) del motor. Añadir al cárter aceite de viscosidad correcta para la temporada, según se requiera. (ver

ACEITE PARA MOTOR DIESEL). Agregar aceite a la tapa de llenado del balancín (B).

IMPORTANTE: NO llenar por encima del nivel de la zona rayada. Los niveles de aceite en las marcas de rayas son los niveles aceptables para el funcionamiento.

Continúa en la pág. siguiente

DPSG,CD03523,27 -63-07FEB07-1/4



TS281 —UN—23AUG88

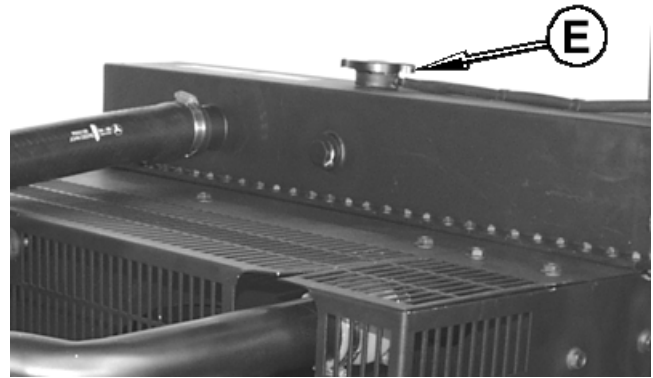

CD30756 —UN—26AUG99

2.

⚠ ATENCIÓN: Las fugas de refrigerante a presión pueden originar quemaduras graves.

Retirar la tapa de llenado solamente cuando el motor esté frío o cuando esté lo suficientemente frío para poder tocarlo con las manos desnudas. Aflojar lentamente la tapa hasta su primer tope para aliviar la presión antes de quitarla del todo.

Retirar la tapa del radiador (E) y verificar el nivel del refrigerante, que debería estar en la base del tubo de llenado. Llenar el radiador con la solución refrigerante adecuada si el nivel está bajo. (ver REFRIGERANTE DEL MOTOR). Revisar todo el sistema de enfriamiento en busca de fugas.

DPSG,CD03523,27 -63-07FEB07-2/4

3. Si el filtro de aire posee una válvula de descarga de polvo (C), apretar la punta de la válvula para soltar las partículas de suciedad.
4. Verificar el indicador de obstrucción de admisión de aire (D). Cuando el indicador está rojo, el filtro de aire precisa ser limpiado.

IMPORTANTE: La restricción máxima de la toma de aire es de 6.25 kPa (0.06 bar) (1.0 psi) (25 in. H₂O). Un filtro de aire taponado causará una limitación excesiva de la entrada de aire y reducirá el aporte de aire al motor.

5. Realizar una inspección minuciosa del compartimiento del motor.

NOTA: Limpiar todos los racores, tapas y tapones antes de efectuar el mantenimiento para reducir las posibilidades de contaminar el sistema.

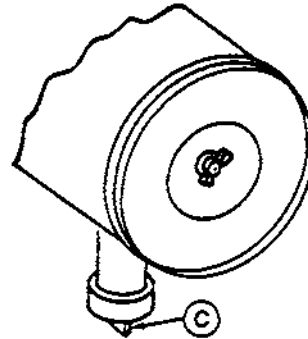

RC4687 —UN—20DEC88



CD30757 —UN—26AUG99

Continúa en la pág. siguiente

DPSG,CD03523,27 -63-07FEB07-3/4

6.

NOTA: Los motores con sistema mecánico de combustible tienen un único filtro de combustible, mientras que los motores controlados electrónicamente (sistemas de combustible DE10 y HPCR) poseen dos filtros de combustible (primario y final). Además estos motores controlados electrónicamente pueden ser equipados con un sensor de agua en los filtros de combustible. Una luz indicadora en el panel de instrumentos le señalará al operador que el agua debería ser drenada de los recipientes del filtro.

Verificar los filtros de combustible (C) y (D) en busca de agua y detritos, como sigue:

- a. Aflojar los tapones de drenaje (A) que están en la parte inferior de los filtros de combustible o recipientes, si los tiene, dándoles dos o tres vueltas.
- b. Aflojar el tapón(es) de purga de aire (B) dos vueltas completas y drenar el agua en un recipiente adecuado.
- c. Cuando comienza a salir combustible, apretar el tapón de drenaje firmemente.

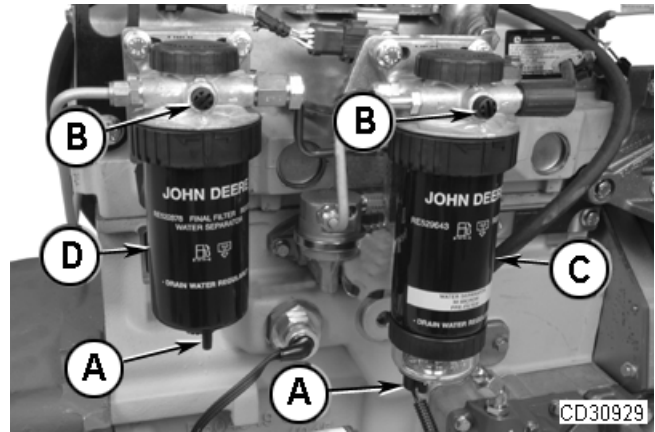

Drenar el filtro(s) de combustible

A—Tapón de drenaje
B—Tapón de purga de aire

C—Filtro de combustible primario
D—Filtro de combustible final

- d. Purgar el depósito de combustible.

DPSG,CD03523,27 -63-07FEB07-4/4

Mantenimiento/500 horas

Cambio del aceite de motor y del filtro

IMPORTANTE: El filtrado correcto de los aceites es un factor decisivo para un engrase correcto. Cambiar siempre el filtro regularmente. Utilizar filtros que cumplan las especificaciones de rendimiento John Deere.

NOTA: Cambiar el aceite y filtro por primera vez después de las primeras 100 horas de funcionamiento como máximo, luego cada 500 horas. Sustituir el aceite y el filtro al menos una vez al año.

1. Poner en funcionamiento el motor unos 5 minutos para calentar el aceite. Detenga el motor.
2. Abrir la válvula de drenaje (A) del cárter de aceite.
3. Drenar el aceite del cárter mientras el motor esté caliente.

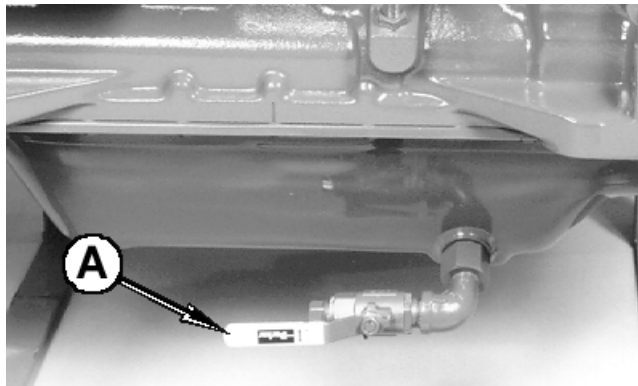

CD30758—UN—26AUG99

Continúa en la pág. siguiente

DPSG,CD03523,29 -63-01JUL09-1/3

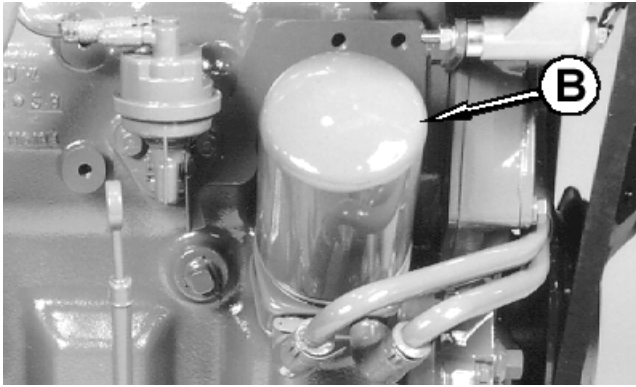

CD30760 —UN—26AUG99

Filtro de aceite en motores 3029 y 4039.

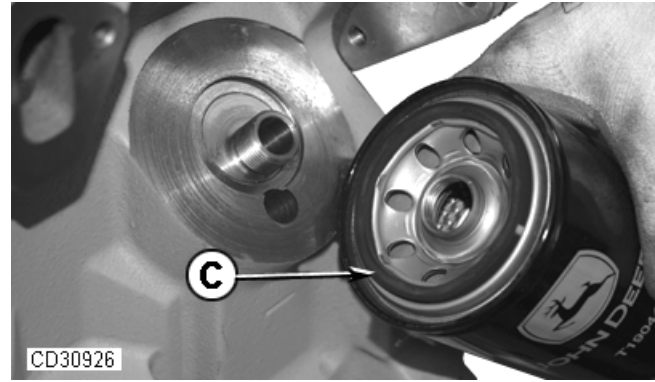

CD30926 —UN—30JAN07

Engrase de la nueva junta del filtro

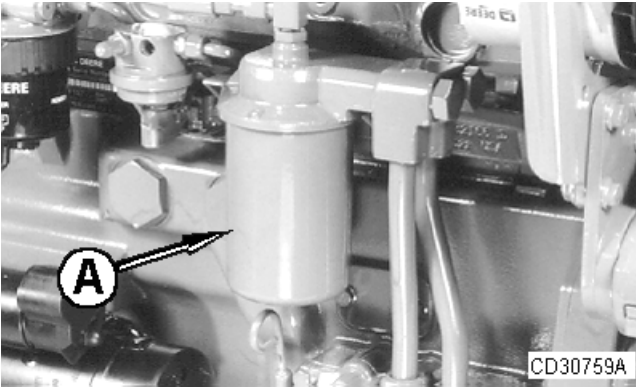

CD30759A —UN—29JAN07

Filtro de aceite en motores 4045 y 6068.

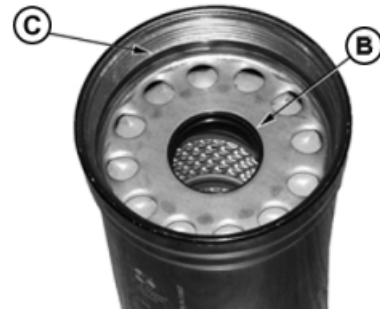

RG11617 —UN—24OCT01

Sellos de filtro de aceite

4. Sustitución del filtro de aceite

• Motores 3029 y 4039

- a. Separar y desechar el filtro (B) con una llave del filtro adecuada.
- b. Engrasar la nueva junta (C) e instalar el nuevo filtro. Apretar a mano el elemento según los valores impresos en el elemento del filtro. En caso de que no se hayan provisto valores de apriete, apretar el filtro con aproximadamente 3/4 — 1-1/4 de vuelta, después de que la junta haga contacto con la caja de filtro. NO apretar demasiado el filtro.

• Motores 4045 y 6068

- a. Usar una llave apropiada para retirar el elemento (A) del filtro de aceite y desecharlo.
- b. Aplicar aceite de motor limpio a los retenes interiores (B) y exteriores (C) y a la rosca del filtro.
- c. Limpie las dos superficies de sellado del cabezal (D, E) con un trapo limpio. Asegúrese que la muesca en el retén (F) esté instalada correctamente en las ranuras de la caja. Sustituya el sello contra polvo si está dañado.

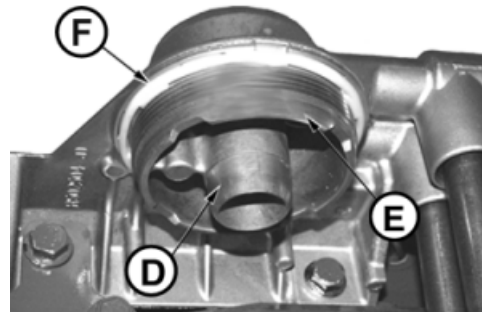

RG11618 —UN—24OCT01

Filtro y cabezal de montaje

- | | |
|--------------------|-------------------------|
| A—Filtro de aceite | D—Superficie de sellado |
| B—Retén interior | E—Superficie de sellado |
| C—Junta exterior | F—Junta guardapolvos |

- d. Instalar y apretar el filtro de aceite con la mano hasta que quede firme contra la junta guardapolvos (F). NO apretar en exceso.

5. Cerrar la válvula de drenaje del cárter de aceite.

Continúa en la pág. siguiente

DPSG,CD03523,29 -63-01JUL09-2/3

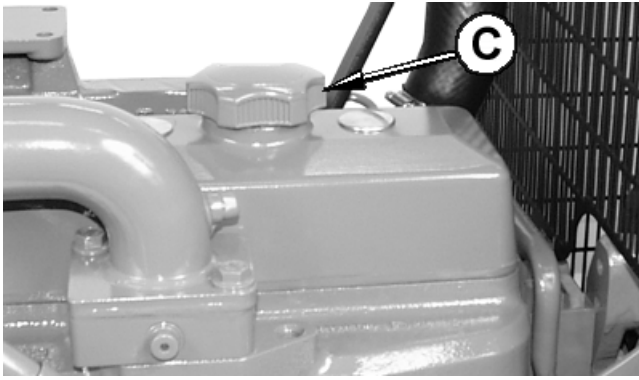

CD30761 —UN—24SEP99

Tapa de llenado de aceite en la cubierta de los balancines

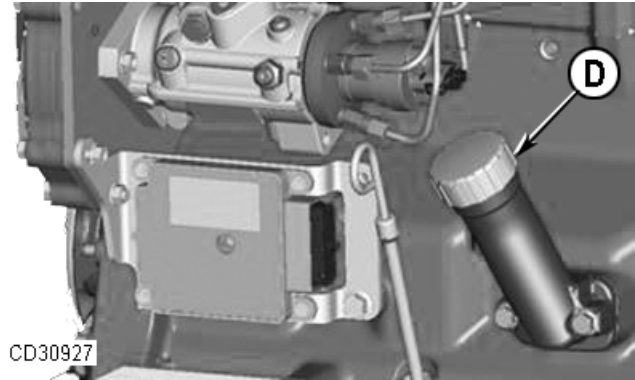

CD30927 —UN—01FEB07

CD30927

Tubo de llenado de aceite en el lado del motor

6. Llenar el cárter del motor con el aceite de motor adecuado de John Deere a través de la abertura de la cubierta de los balancines (C) o en el lado del motor (D). Para determinar el tipo de aceite, ver la sección ACEITE DE MOTOR DIESEL.

Para determinar la cantidad correcta de llenado de aceite del motor, ver la sección Especificaciones.

NOTA: La capacidad del cárter de aceite puede variar ligeramente. Al llenar el cárter, el nivel de aceite debe alcanzar la marca de llenado, o debe encontrarse dentro de la superficie fisurada en la varilla de nivel, si es que la varilla de nivel dispone de dicha superficie. NO llene en exceso.

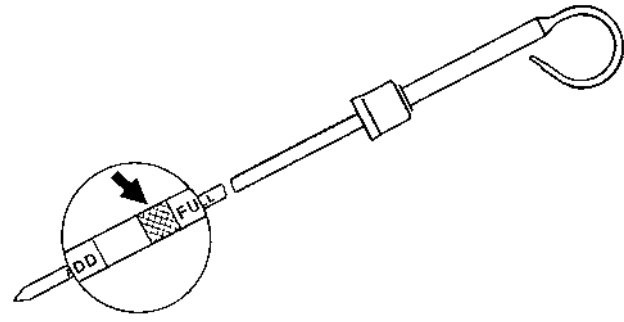

FD000047

Varilla de nivel de aceite

FD000047 —UN—13MAR96

7. Poner en marcha el motor y comprobar si existen fugas de aceite.
8. Detener el motor y comprobar el nivel de aceite después des 10 minutos. Llenar con aceite, en caso necesario.

DPSG,CD03523,29 -63-01JUL09-3/3

Sustitución del elemento(s) del filtro de combustible.



A—Anillo de sujeción
B—Elemento del filtro de combustible final

C—Tapón de drenaje
D—Tapón de purga

X9811 —UN—23AUG88

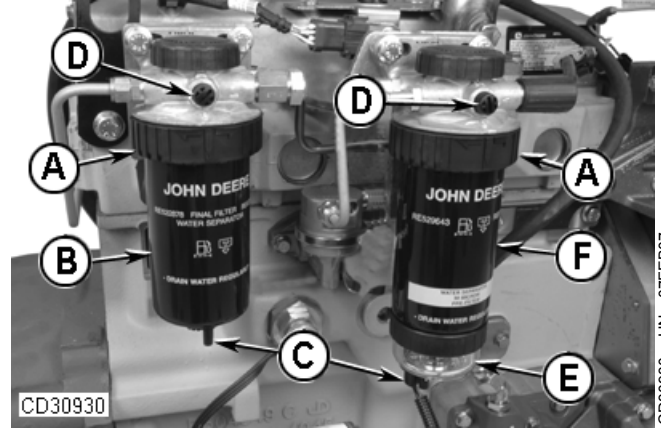

CD30930 —UN—07FEB07

Combustible, filtros

E—Recipiente del separador de agua
F—Elemento del filtro de combustible primario

⚠ ATENCIÓN: Los fluidos a presión que escapan del sistema pueden tener tanta fuerza que penetran la piel, causando lesiones graves. Aliviar la presión antes de desconectar las líneas de combustible u otros fluidos. Apretar las conexiones antes de aplicar presión. Mantenga las manos y el cuerpo alejados de las boquillas e inyectores que despidan fluidos a alta presión. Para localizar una fuga, usar un pedazo de cartón o papel. No use las manos.

Todo líquido inyectado en la piel deberá ser retirado quirúrgicamente en un plazo de pocas horas por un médico familiarizado con este tipo de lesiones o puede resultar en gangrena. Los médicos que no tengan experiencia en el tratamiento de este tipo de lesiones pueden ponerse en contacto con el departamento médico de Deere & Company en Moline, Illinois, EE.UU. o con un centro de información médica adecuado.

NOTA: Los motores con sistema mecánico de combustible tienen un único filtro de combustible, mientras que los motores controlados electrónicamente (DE10 y HPCR) poseen dos filtros de combustible (primario y final). Ambos filtros, primario y final, deben ser sustituidos juntos al mismo tiempo.

1. Limpie a fondo el conjunto de filtro de combustible y su zona circundante.
2. Aflojar el tapón de drenaje (C) y drenar el combustible en un recipiente adecuado.

NOTA: Si se eleva el anillo de retención mientras lo está girando ayuda a pasarlo más allá de los localizadores elevados.

3. Sujetar el anillo retén (A) firmemente y girarlo hacia la derecha 1/4 de vuelta. Remover el anillo con el elemento del filtro (B).

IMPORTANTE: No derramar aceite usado dentro del nuevo elemento del filtro. Esto podría ocasionar problemas en la inyección de combustible.

Un tapón es incluido con el elemento nuevo para tapar el elemento usado.

4. Inspeccionar si la base de montaje del filtro está limpia. Limpiar según sea necesario.

NOTA: Las espigas localizadoras del cartucho del filtro de combustible deben alinearse adecuadamente con las ranuras de la base de montaje para poder instalarlo correctamente.

5. Instalar el nuevo elemento del filtro en la base de montaje. Asegurarse que el elemento esté correctamente indexado y bien asentado en la base. Puede ser necesario girar el filtro para alinearlos correctamente.
6. Instalar el anillo de retención en la base de montaje, asegurándose que el sello contra polvo esté en su lugar en la base. Apretar manualmente el anillo (aproximadamente 1/3 vuelta) hasta que el mismo se trabaje en su tope. NO apretar el anillo de retención en exceso.

NOTA: La instalación correcta está hecha cuando se escucha un "clic" y se siente un alivio en el anillo de retención.

7. Purgar el aire del sistema de combustible.

Verificación de la correa (motores 3029 y 4039)

1. Inspeccionar las correas en busca de roturas, deshilachado y zonas excesivamente estiradas. Sustituir según sea necesario.
2. Verificar la tensión de la correa utilizando uno de los métodos siguientes:

a) Utilizar el dinamómetro JDG529 (A)

Valor especificado

Tensión de la correa—Correa nueva.....	578—622 N (fuerza de 130—140 lb)
Correa usada.....	378—423 N (fuerza de 85—94 lb)

NOTA: Las correas se consideran usadas tras 10 minutos de funcionamiento.

b) Uso del dinamómetro (B) y la regla (C)

Una fuerza aplicada de 89 N (20 lb) entre las poleas debería desviar la correa alrededor de 19 mm (0.75 in.).

3. Si el ajuste es necesario, soltar las tuercas del alternador (D) y (E). Tirar hacia afuera del bastidor del alternador hasta que la correa esté tensada correctamente.

IMPORTANTE: No apalancar contra el bastidor trasero del alternador. No tensar ni soltar las correas mientras estén calientes.

4. Apretar firmemente las tuercas del soporte del alternador.
5. Hacer funcionar el motor durante 10 minutos y verificar nuevamente la tensión de la correa.

A—Tensiómetro JDG529
B—Verificador de tensión
C—Regla

D—Tuerca superior
E—Tuerca inferior

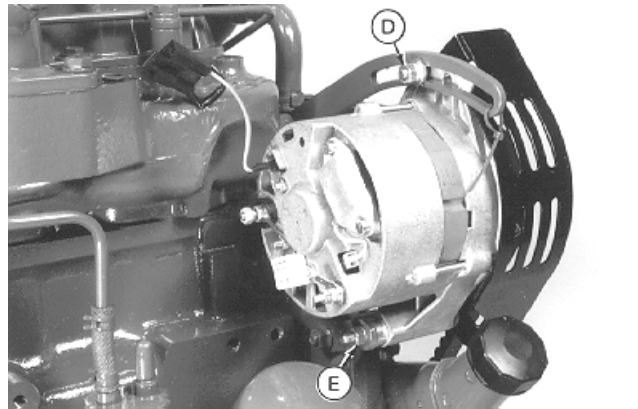
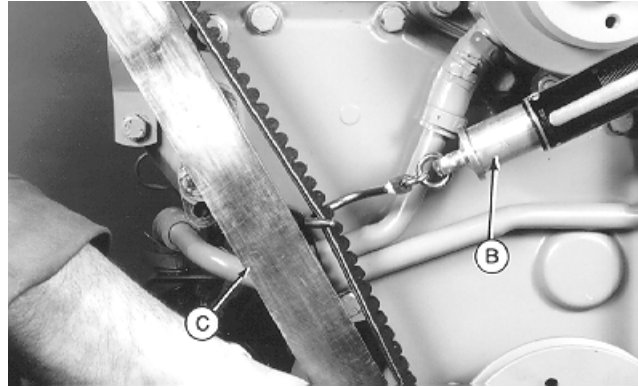
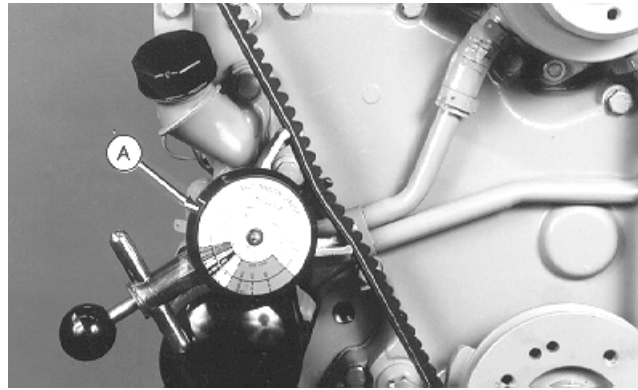

CD30644 —UN—04MAY98

CD30645 —UN—04MAY98

CD30646 —UN—04MAY98

DPSG,CD03523,31 -63-30JAN07-1/1

Verificación de la correa (Motores 4045 y 6068 con tensor manual)

Inspeccione las correas en busca de roturas, deshilachado y zonas excesivamente estiradas. Sustituirlo si es necesario.

NOTA: El ajuste de la correa se realiza utilizando un indicador situado en el borde superior del soporte del alternador.

1. Aflojar los tornillos (B) y (C).
2. Desplazar el alternador a mano por la ranura para eliminar el exceso de holgura en la correa. Hacer una marca de referencia (D) en la línea de la muesca (E) situada en la parte superior del soporte del alternador.

IMPORTANTE: No apalanque contra el bastidor trasero del alternador.

3. Usando el indicador (A) en el soporte del alternador, estirar la correa haciendo palanca hacia fuera sobre el bastidor frontal del alternador. Alargar la correa avanzando una unidad del indicador en las correas usadas y 1,5 unidades en correas nuevas.
4. Aflojar los tornillos (B) y (C).

A—Indicador de la correa
B—Perno
C—Perno

D—Marca de referencia
E—Muesca del soporte superior del alternador

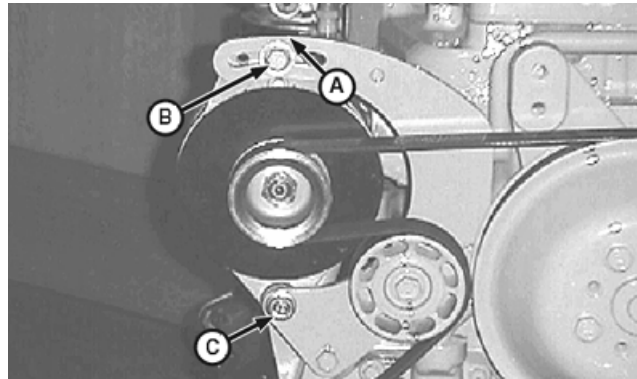

Tensor manual de correa en motores 4045 y 6068

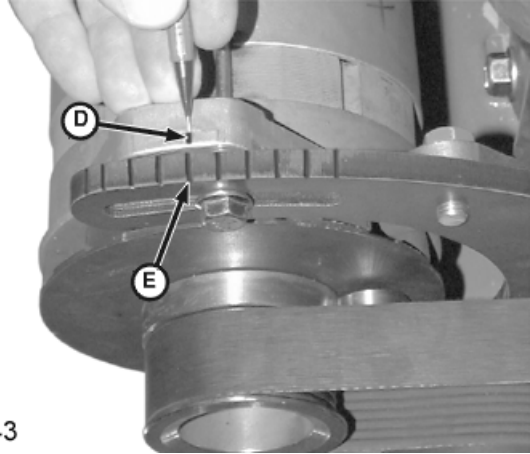

Marcas de referencia

CD30843

DPSG,CD03523,57 -63-30JAN07-1/1

RG9132 —UN—04OCT99

CD30843 —UN—10JAN03

Mantenimiento/1000 horas/1 año

Limpeza del respiradero del cárter

Limpiar el tubo más a menudo si se hace funcionar el motor en lugares polvorientos.

1. Sacar y limpiar el respiradero (A) del cárter.
2. Instalar el respiradero después de limpiarlo. Asegurarse de que el anillo tórico del racor acodado encaje bien en la tapa de balancines. Apretar firmemente la abrazadera del manguito.

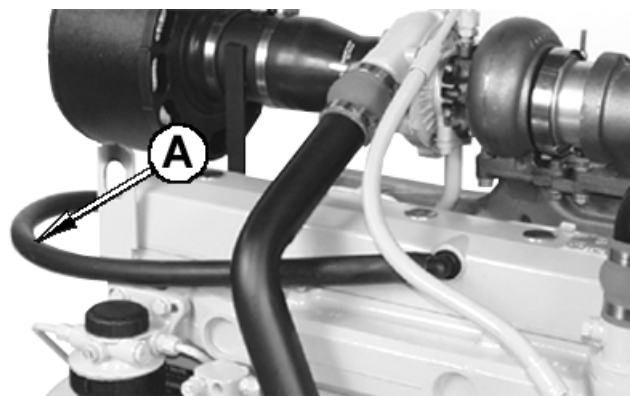

CD30773 —UN—27AUG99

DPSG,CD03523,32 -63-22JAN07-1/1

Verificar el sistema de admisión de aire

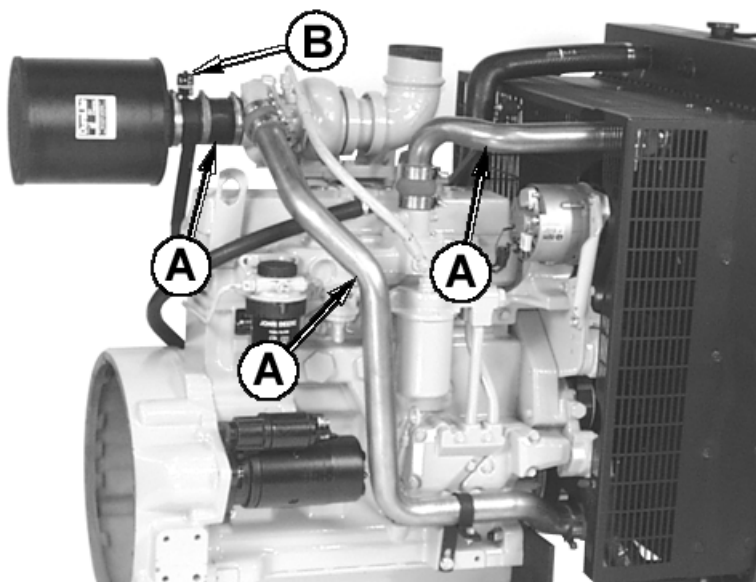

CD30762 —UN—27AUG99

IMPORTANTE: No debe haber fugas en el sistema de admisión de aire. No importa cuán pequeña sea la fuga, ésta puede resultar en daños al motor debido a la entrada de polvo y suciedad abrasivos.

1. Revisar si tienen grietas las mangueras (tubos). Sustituir según sea necesario.
2. Verificar las abrazaderas (A) de los tubos que conectan el filtro de aire al motor y al turbocompresor, si lo tiene. Apretar las abrazaderas como sea necesario.
3. Probar el funcionamiento correcto del indicador (B) de restricción de aire. Reemplazar el indicador según sea necesario.

Continúa en la pág. siguiente

DPSG,CD03523,33 -63-22JAN07-1/2

4.

Si el motor tiene una válvula de goma para la descarga de polvo (B), inspeccionarla en el fondo del filtro de aire, en busca de grietas u obturaciones. Sustituir según sea necesario.

5. Realizar mantenimiento del filtro de aire si fuere necesario.

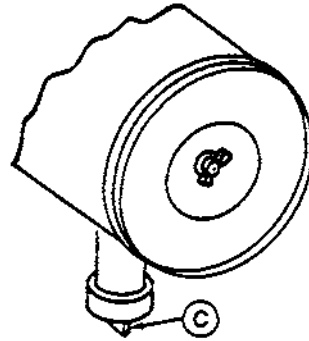

RG4687 —UN—20DEC88

DPSG,CD03523,33 -63-22JAN07-2/2

Verificación automática del tensor de la correa (motores 4045 y 6068)

Los sistemas de transmisión por correa equipados con tensores automáticos (por muelle) no pueden ser ajustados ni reparados. El tensor automático de la correa está diseñado para mantener la tensión correcta de la correa durante toda su vida. Si la tensión del muelle no está dentro de especificaciones, sustituya el tensor completo.

• Verificación del desgaste de correas

El tensor está diseñado para actuar dentro del límite de desplazamiento del brazo, marcado por los topes de fundición (A) y (B) cuando la longitud y geometría de la correa es correcta. Si el tope del brazo oscilante (A) golpea contra el tope fijo (B), verificar los soportes de montaje (alternador, tensor de correa, polea libre, etc.) y la longitud de la correa. Sustituir la correa en caso necesario (ver SUSTITUCIÓN DE LAS CORREAS DEL VENTILADOR Y DEL ALTERNADOR).

A—Tope del brazo giratorio B—Topes de fundición fijos

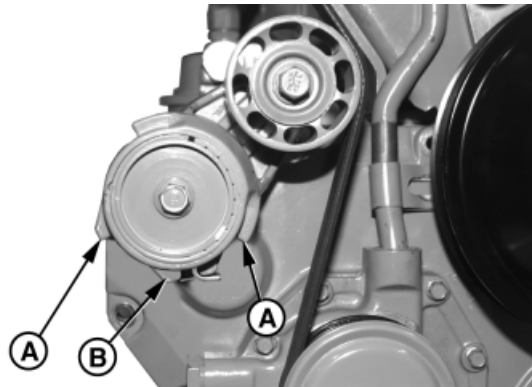

Tensor de diseño anterior

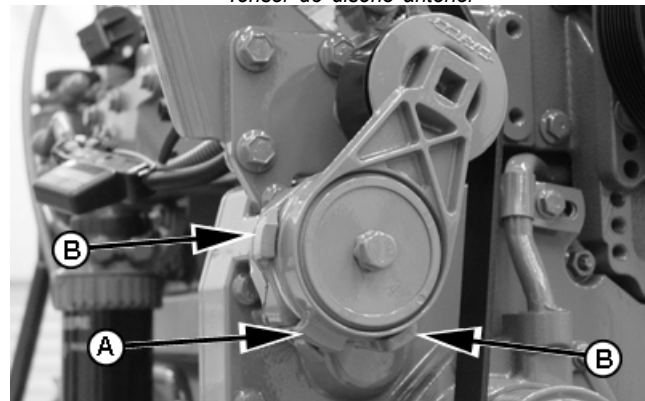

Tensor de diseño posterior

RG8098 —UN—18NOV97

RG13744 —UN—11NOV04

Continúa en la pág. siguiente

DPSG,CD03523,34 -63-30JAN07-1/2

• Verificación de la tensión del resorte del tensor

Un dinamómetro de correas no dará una medición precisa de la tensión de la correa cuando se utiliza un tensor automático. Medir la tensión de la correa con una llave dinamométrica con el procedimiento descrito a continuación:

- a. Aliviar la tensión de la correa haciendo presión sobre el brazo tensor con una palanca y una llave de vaso. Saque la correa de las poleas.
- b. Aliviar la tensión en el brazo tensor y retirar la barra rompedora.
- c. Hacer una marca (A) sobre el brazo giratorio del tensor, como se aprecia en la ilustración.
- d. Medir 21 mm (0.83 in.) desde (A) y hacer una marca (B) en la base de montaje del tensor.

NOTA: Los motores anteriores tienen el tornillo del rodillo con rosca IZQUIERDA mientras que los motores más nuevos poseen un orificio cuadrado de 12.7 mm (1/2 in.) en el tensor.

- e. Instalar la llave dinamométrica en el tornillo del rodillo de modo que quede alineado con el centro del rodillo y del tensor, como se muestra en la figura. Girar el brazo de giro con una llave de torsión hasta que las marcas (A y B) queden alineadas.
- f. Anotar la lectura de la llave dinamométrica y compararla con la especificación que aparece más abajo. Sustituir los elementos del conjunto tensor si es necesario.

Valor especificado

Resorte—Fuerza..... 18—22 N·m (13—16 lb-ft)

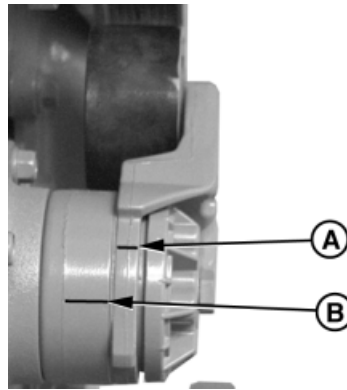

Marcas en el tensor

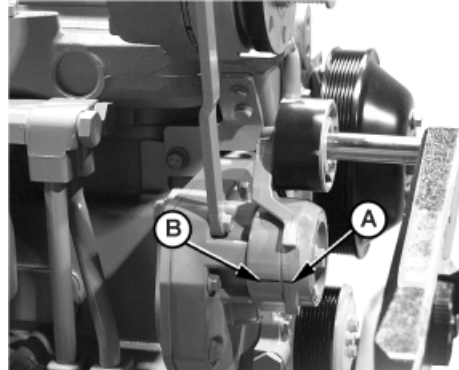

Alineación de las marcas

A—Marca en el brazo giratorio B—Marca en la base de montaje del tensor

RG7977 —UN—14NOV97

RG12054 —UN—08JAN02

DPSG,CD03523,34 -63-30JAN07-2/2

Verificación y ajuste de la holgura de la válvula del motor (Motores 3029 y 4039)

NOTA: La holgura de taqués debe ajustarse tras las primeras 500 horas de funcionamiento y posteriormente cada 1000 horas.

Ajustar la holgura de taqués como se explica a continuación o encargar su ajuste a un concesionario autorizado o al distribuidor de motores.

1. Remover la tapa de balancines junto con el tubo de respiradero del cárter.
2. Con ayuda de la herramienta de giro del volante JDE83 o JDG820 (A), girar el volante motor en el sentido de funcionamiento (en sentido de las agujas del reloj visto desde la bomba de agua) hasta que el pistón No.1 (frontal) alcance el punto muerto superior

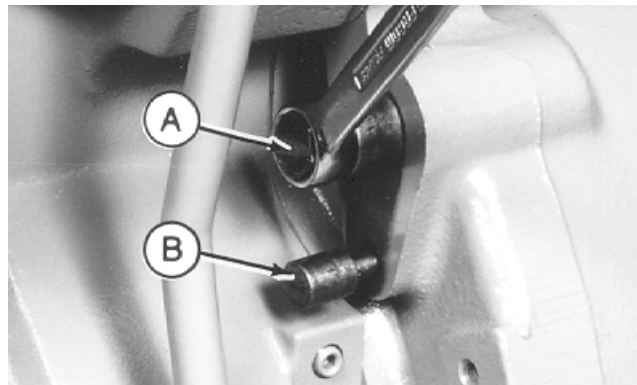

(PMS) en su carrera de compresión. Insertar el pasador de sincronización JDE81-4 o JDG1571 (B) en su alojamiento en el volante.

Continúa en la pág. siguiente

DPSG,CD03523,35 -63-31JAN07-1/2

CD30544 —UN—19MAY98

3. Verificar y ajustar la holgura de la válvula según las especificaciones, siguiendo el procedimiento que se describe a continuación.

Valor especificado

Holgura taqués (motor frío):	—Entrada.....	0.35 mm (0.014 in.)
	—Escape.....	0.45 mm (0.018 in.)

NOTA: Si la tapa de balancines está equipada con un tornillo de ajuste y una contratuerca (A), apretar la contratuerca con 27 Nm (20 lb-ft) después de ajustar la holgura de la válvula.

4. Retirar la tapa de balancines junto con el tubo de respiradero del cárter.

• **Motor de 3 cilindros:**

NOTA: Orden de encendido 1-2-3

- Pistón número 1 en PMS de la carrera de compresión (D).
- Ajustar la holgura de taqués en las válvulas de escape 1 y 2, así como en las válvulas de admisión 1 y 3.
- Girar el volante 360°. Pistón número 1 en PMS de la carrera de compresión (E).
- Ajustar la holgura de la válvula de escape número 3, así como de la válvula de admisión número 2.

• **Motor de 4 cilindros:**

NOTA: Orden de encendido 1-3-4-2

- Bloquear el pistón número 1 en PMS de la carrera de compresión (B).
- Ajustar la holgura de taqués en las válvulas de escape 1 y 3, así como en las válvulas de admisión 1 y 2.
- Girar el volante 360°. Bloquear el pistón número 4 en PMS de la carrera de compresión (C).
- Ajuste la holgura en las válvulas de escape 2 y en las 4 válvulas de escape, así como en las válvulas de admisión 3 y 4.

A—Parte delantera del motor
 B—Válvula de escape
 C—Válvula de admisión
 D—Pistón No. 1 en PMS de la carrera de compresión
 E—Pistón número 1 en PMS de la carrera de escape

A—Parte delantera del motor
 B—Pistón No. 1 en PMS de la carrera de compresión
 C—Pistón número 4 en PMS de la carrera de compresión
 E—Válvula de escape
 I—Válvula de admisión

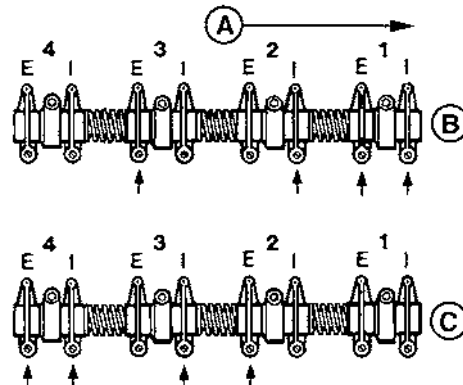
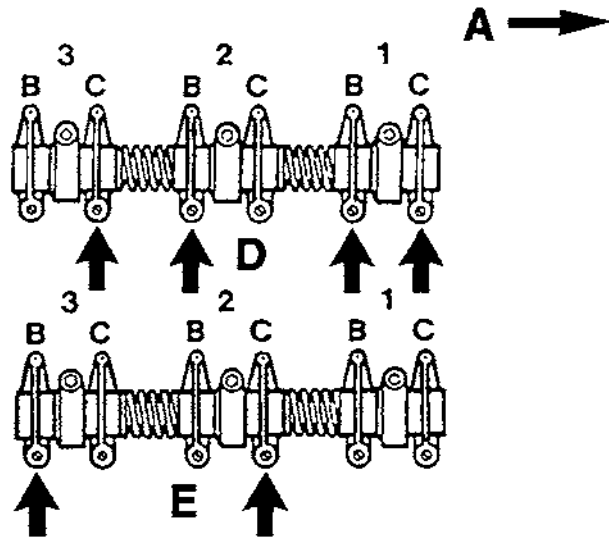
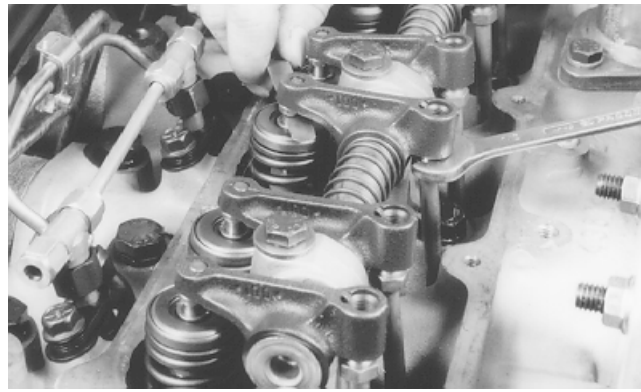

CD30545 —UN—19MAY98

RG6307 —UN—03AUG92

CD30549 —UN—16JUN98

RG4776 —UN—31OCT97

Prueba de presión del sistema de refrigeración

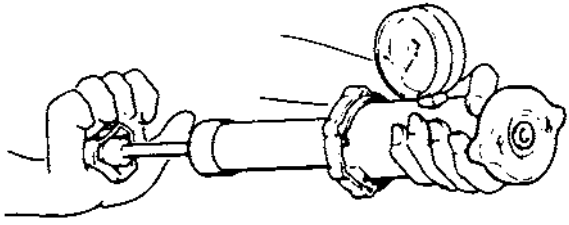

Prueba de la tapa del radiador

RG6557 —UN—20JAN93

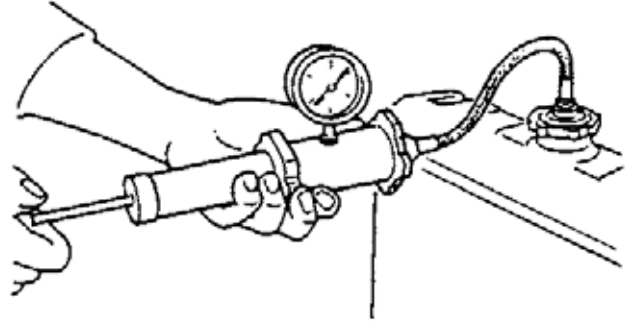

Prueba del sistema de enfriamiento

RG6558 —UN—20JAN93

⚠ ATENCIÓN: La liberación explosiva de fluidos de un sistema de enfriamiento a presión podría causar quemaduras graves.

Apagar el motor. Retirar la tapa de llenado solamente cuando esté lo suficientemente fría para poder tocarla con las manos desnudas. Aflojar lentamente la tapa hasta su primer tope para aliviar la presión antes de quitarla del todo.

Prueba de la Tapa del Radiador

1. Retirar la tapa del radiador y acoplarla al verificador D05104ST tal y como se muestra en la figura.
2. Presurizar el tapón acorde con las especificaciones. Si la tapa es adecuada, el manómetro mantendrá la presión durante 10 segundos dentro del rango normal
Si el manómetro no retiene la presión, cambie la tapa del radiador.

Valor especificado

Calibración de la tapa del radiador—Presión..... 70 kPa (0.7 bar) (10psi)
por un mínimo de 10 segundos

3. Remover la tapa del medidor, girarla 180° y volver a probar la tapa para confirmar la medida.

Prueba del sistema de enfriamiento

NOTA: Para probar el sistema de refrigeración primero deberá calentarse el motor.

1. Dejar que el motor se enfríe y después remover la tapa del radiador con cuidado.
2. Llenar el radiador con refrigerante hasta el nivel de funcionamiento normal.

IMPORTANTE: NO aplique demasiada presión al sistema de refrigeración, de lo contrario se pueden producir daños en el radiador y las mangueras.

3. Conecte el manómetro y el adaptador a la boca de llenado del radiador. Presurizar el sistema de refrigeración según las especificaciones para la tapa del radiador.
4. Aplicando la presión, verificar si existen fugas en las conexiones de los manguitos del sistema de refrigeración, el radiador y el motor en general.

Si se detectan fugas, corregirlas y volver a verificar la presión del sistema.

Si no se detectan fugas, pero el manómetro registra una caída de presión, es posible que exista una fuga interna de agua en el sistema o en la junta entre la culata y el bloque motor. Dirigirse inmediatamente al distribuidor de motores o al concesionario para solucionar el problema.

CD03523,00000EC -63-22JAN07-1/1

Mantenimiento/2000 horas/2 años

Verificación y ajuste de la holgura de la válvula del motor (Motores 4045 y 6068)

Ajustar la holgura de taqués como se explica a continuación o encargar su ajuste a un concesionario autorizado o al distribuidor de motores.

1. Remover la tapa de balancines junto con el tubo de respiradero del cárter.
2. Con ayuda de la herramienta de giro del volante JDE83 o JDG820 (A), girar el volante motor en el sentido de funcionamiento (en sentido de las agujas del reloj visto desde la bomba de agua) hasta que el pistón No.1 (frontal) alcance el punto muerto superior (PMS) en su carrera de compresión. Insertar la chaveta de sincronización JDE81-4 (B) en el alojamiento del volante.

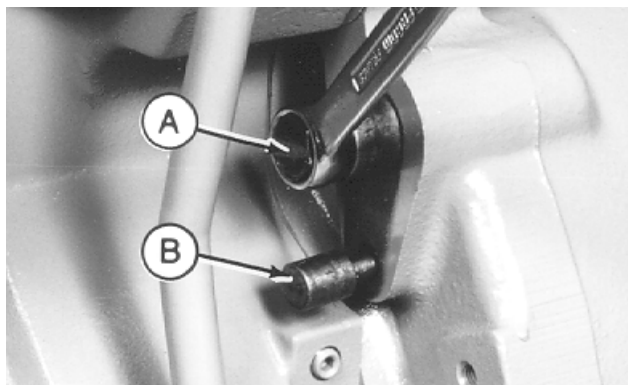

CD30544 —UN—19MAY98

Continúa en la pág. siguiente

DPSG,CD03523,36 -63-31JAN07-1/2

3. Verificar y ajustar la holgura de la válvula según las especificaciones, siguiendo el procedimiento que se describe a continuación.

Valor especificado

Holgura taqués (motor frío):—Entrada.....	0.35 mm (0.014 in.)
Escape.....	0.45 mm (0.018 in.)

4. Si es necesario ajustar las válvulas, aflojar la contratuerca en el tornillo de ajuste del balancín. Gire el tornillo de ajuste hasta que se pueda insertar una galga de espesores con una resistencia leve. Mantener el tornillo de ajuste fijado con un destornillador y apretar la contratuerca a 27 Nm (20 lb-ft). Volver a verificar la holgura después de apretar la contratuerca. Volver a ajustar el juego según sea necesario.

5. Retirar la tapa de balancines junto con el tubo de respiradero del cárter.

• **Motor de 4 cilindros:**

NOTA: Orden de encendido 1-3-4-2

- a. Bloquear el pistón número 1 en PMS de la carrera de compresión (B).
- b. Ajustar la holgura de taqués en las válvulas de escape 1 y 3, así como en las válvulas de admisión 1 y 2.
- c. Girar el volante 360°. Bloquear el pistón número 4 en PMS de la carrera de compresión (C).
- d. Ajuste la holgura en las válvulas de escape 2 y en las 4 válvulas de escape, así como en las válvulas de admisión 3 y 4 .

• **Motor de 6 cilindros:**

NOTA: El orden de encendido es 1-5-3-6-2-4.

- a. Bloquear el pistón número 1 en PMS de la carrera de compresión (B).
- b. Ajustar la holgura de las válvulas de escape N° 1, 3 y 5 y de las válvulas de admisión N° 1, 2 y 4.
- c. Girar el volante 360°. Bloquear el pistón número 6 en PMS de la carrera de compresión (C).
- d. Ajustar el juego de las válvulas de escape N° 2, 4 y 6 y de las válvulas de admisión N° 3, 5 y 6.

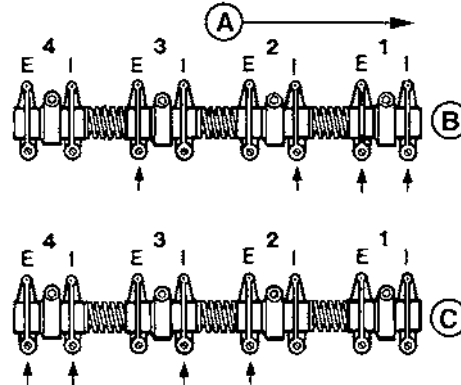
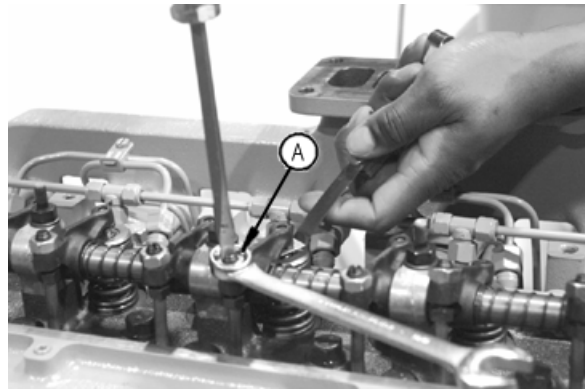

A—Parte delantera del motor E—Válvula de escape
 B—Pistón No. 1 en PMS de la carrera de compresión I— Válvula de admisión
 C—Pistón número 4 en PMS de la carrera de compresión

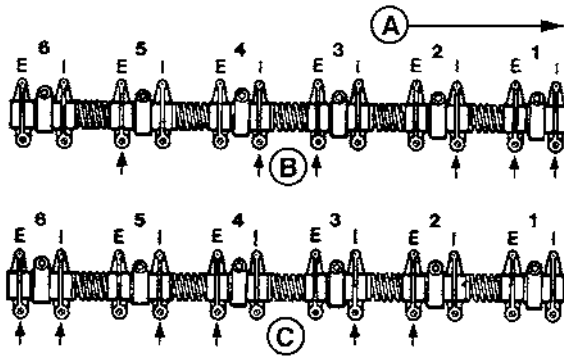

A—Parte delantera del motor E—Válvula de escape
 B—Pistón No. 1 en PMS de la carrera de compresión I— Válvula de admisión
 C—Pistón No. 1 en PMS de la carrera de compresión

DPSG,CD03523,36 -63-31JAN07-2/2

RG7409 —UN—06AUG96

RG4776 —UN—31OCT97

RG4777 —UN—31OCT97

Verificación del régimen del motor (sistema mecánico de combustible)

NOTA: La mayoría de los motores instalados en generadores de corriente (1500 r/min para 50 Hz o 1800 r/min para 60 Hz) funcionan exclusivamente al régimen máximo y carecen de régimen de ralentí.

Valor especificado

Régimen	
máximo—Generador	
eléctrico de 50 Hz.....	1550—1580 rpm
Generador eléctrico de	
60 Hz.....	1865—1890 rpm

NOTA: El ralentí alto se regula en la fábrica. Una vez ajustado, el tornillo de reglaje de ralentí alto (A) se sella para evitar la manipulación. El ajuste del ralentí rápido sólo puede hacerse en un agente autorizado para sistemas de combustible.

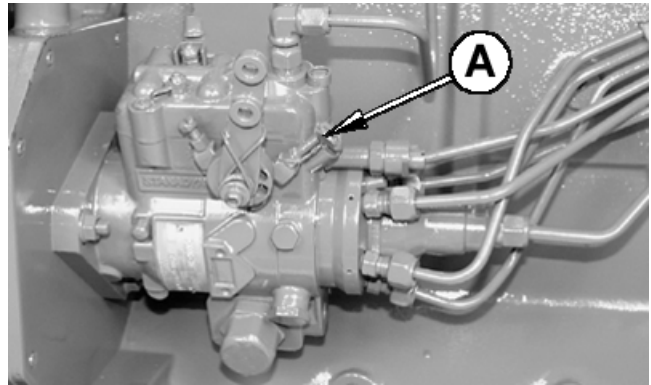

A—Tornillo ajuste régimen rápido

CD30763 —UN—24SEP99

DPSG,CD03523,38 -63-31JAN07-1/1

Ajuste del regulador de variación de velocidad (sistema mecánico de combustible)

1. Esperar hasta que el motor del tractor alcance su temperatura normal de funcionamiento.
2. Ponga en funcionamiento el motor al régimen máximo sin carga.
3. Aplicar carga plena.
4. Si la potencia especificada no puede ser obtenida, girar el tornillo (B) para ajustar la variación hasta que la potencia solicitada sea alcanzada.

NOTA: Si el motor acelera cuando se quita la carga, girar el tornillo (B) hacia la derecha para eliminar la aceleración.

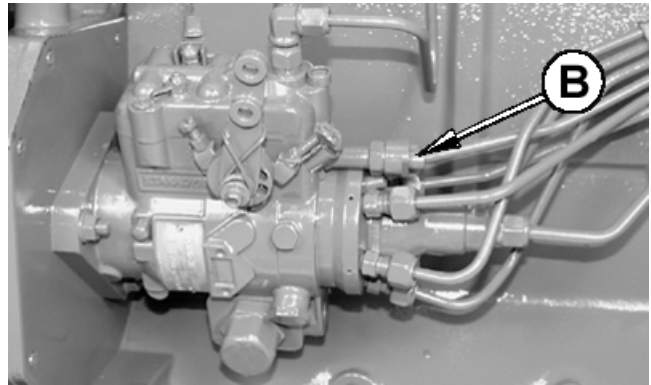

B—Tornillo de ajuste del regulador de variación de velocidad

CD30764 —UN—24SEP99

DPSG,CD03523,39 -63-31JAN07-1/1

Verificación del amortiguador de vibración del cigüeñal (MOTOR DE 6 CILINDROS SOLAMENTE)

1. Retirar las correas (se ilustran quitadas).
2. Tomar el amortiguador de vibraciones con ambas manos e intentar girarlo en ambos sentidos. Si es posible girarlo, el amortiguador está defectuoso y debe ser sustituido.

IMPORTANTE: El amortiguador de vibración no puede repararse y debe sustituirse a cada 5 años o cada 4500 horas de funcionamiento, lo que ocurra primero.

3. Verificar el descentramiento radial del amortiguador de vibraciones colocando un indicador de cuadrante de modo que su sonda (A) toque el diámetro externo del amortiguador.
4. Con el motor a la temperatura normal de funcionamiento, girar el cigüeñal con la herramienta JD820 ó la JDE83 para girar el volante.
5. Observar la indicación del indicador de cuadrante. Si el descentrado es mayor que el valor especificado abajo, cambiar el amortiguador de vibraciones.

Valor especificado

Amortiguador—Descen-
trado radial máximo..... 1.50 mm (0.060 in.)

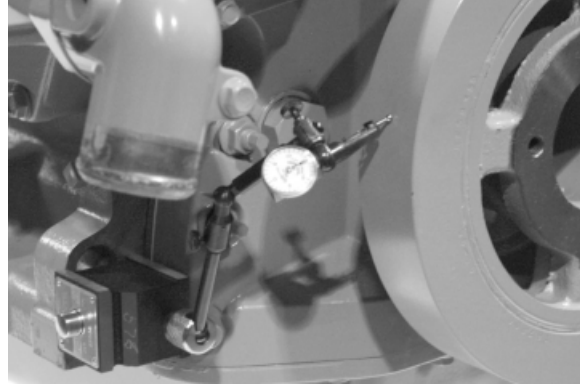
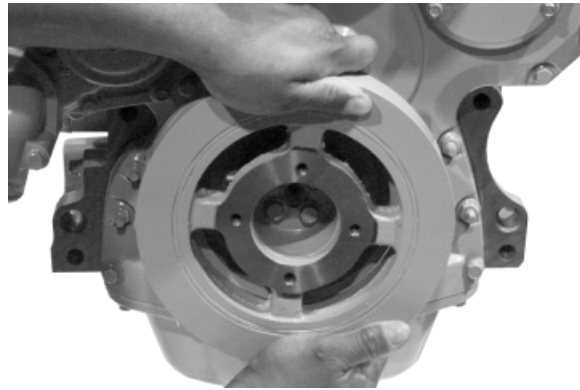

RG8018 —UN—15JAN99

RG7508 —UN—23NOV97

DPSG,CD03523,40 -63-22JAN07-1/1

Mantenimiento/2500 horas/3 años

Drenaje y limpieza del sistema de refrigeración

NOTA: Drenar y limpiar el sistema de refrigeración cada 2500 horas/3 años al utilizar el refrigerante John Deere COOL-GARD. En caso contrario cada 2000 horas/2 años.

⚠ ATENCIÓN: La salida explosiva de líquido refrigerante a presión puede causar graves quemaduras.

Apagar el motor. Quitar la tapa de llenado cuando se haya enfriado y se pueda tocar con las manos. Afloje lentamente la tapa hasta el primer tope para aliviar la presión antes de retirarla totalmente.



TS281 —UN—23AUG88

DPSG,CD03523,41 -63-15JUL09-1/5

1. Abrir lentamente la tapa del radiador.
2. Quitar el tapón de vaciado del bloque motor (A).

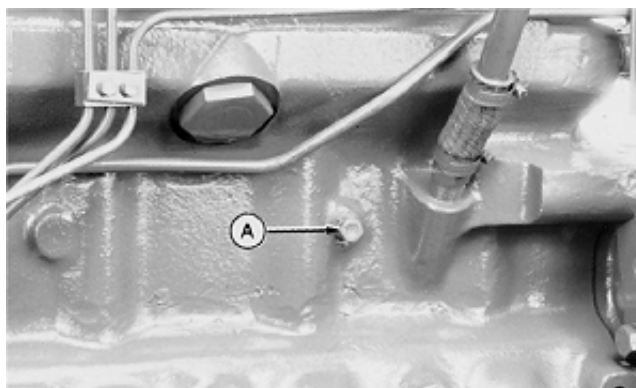

RG4894 —UN—14DEC88

DPSG,CD03523,41 -63-15JUL09-2/5

3. En motores POWERTech, quitar el tapón de vaciado (B) del enfriador de aceite.

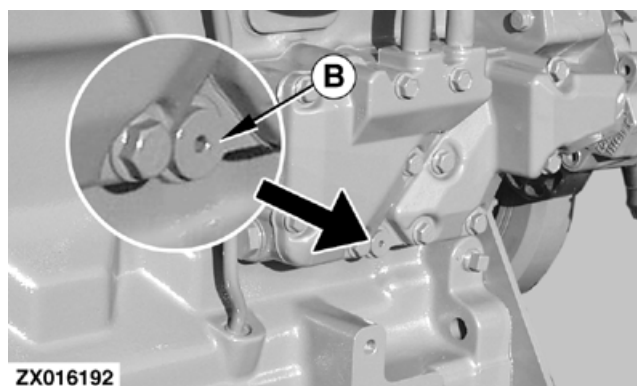

ZX016192

ZX016192 —UN—11JAN99

Continúa en la pág. siguiente

DPSG,CD03523,41 -63-15JUL09-3/5

4. Abrir la válvula de vaciado del radiador (C). Vaciar todo el refrigerante del radiador.
5. Una vez vaciado el refrigerante, taponar todos los agujeros.
6. Llenar con agua limpia el sistema de refrigeración del motor. Deje funcionando el motor hasta que el agua pase por el termostato, a fin de que arrastre el óxido y los sedimentos.
7. Apagar el motor e inmediatamente vaciar el agua del sistema antes que el óxido y los sedimentos se depositen.
8. Tras vaciar el agua, cerrar todos los agujeros y llenar el sistema de refrigeración con agua y un producto de limpieza de sistemas de refrigeración como PMCC2610 o PMCC2638 que puede adquirir en su concesionario John Deere. Seguir las instrucciones del fabricante, que están en la etiqueta del producto.
9. Después de limpiar el sistema de refrigeración, vaciar el limpiador y llenar el sistema con agua para enjuagarlo. Poner en funcionamiento el motor hasta que pase el agua por el termostato y vaciar de nuevo el agua.
10. Comprobar el estado de los manguitos del sistema de refrigeración. Sustituir según sea necesario.
11. Cerrar todos los orificios de drenaje y llenar el sistema de refrigeración con un refrigerante especial (ver REFRIGERANTE DE MOTORES DIESEL).



CD30765 —UN—27AUG99

Capacidad del sistema de refrigeración	
Modelo de motor	Capacidad del sistema de refrigeración
3029DF128, 3029TF120, 3029TF158, 3029HFS70, 3029TF270, 3029TFS70, 3029HFU70, 3029TFU70	14,5 l (15.5 qt)
4039DF008, 4039TF008,	16,5 l (17.5 qt)
4045DF158	20 l (21 qt)
4045TF120, 4045TF158, 4045TF220, 4045TF258, 4045HFS80, 4045TF270, 4045TFS70, 4045TFU70	25 l (26.5 qt)
4045HF158, 4045HFU72, 6068TF158, 6068TF258	28 l (29.5 qt)
4045HFS73, 4045HFS82, 4045HFS83, 4045HFU79, 6068HF120, 6068HF158, 6068HF220, 6068HF258, 6068HF275, 6068HFS72, 6068HFS73, 6068HFS82, 6068HFS83, 6068HFU72, 6068HFU79	32 l (34 qt)
6068HF475, 6068HFS76, 6068HFS77, 6068HFS89, 6068HFU74	35 l (37 qt)

DPSG,CD03523,41 -63-15JUL09-4/5

12. A fin de que escape el aire, al volver a llenar el sistema de refrigeración, afloje el sensor de temperatura (B) o el tapón situados en la parte trasera de la culata.
13. Dejar funcionar el motor hasta que alcance la temperatura de trabajo. Después comprobar el nivel de refrigerante y si existen fugas en el sistema.

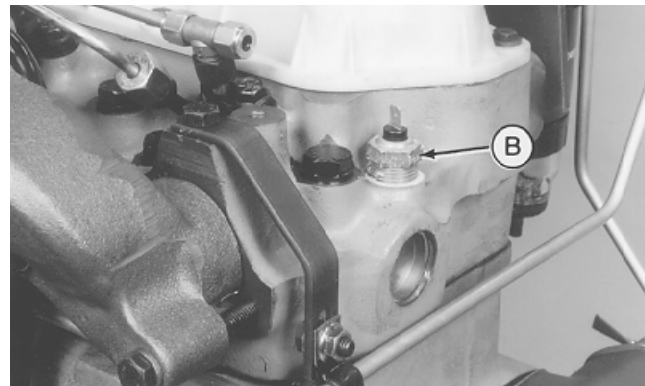

CD30643 —UN—04MAY98

DPSG,CD03523,41 -63-15JUL09-5/5

Mantenimiento/Según necesidad

Información adicional de mantenimiento

Este manual no contiene instrucciones para la reparación completa del motor. Si desea información más detallada sobre el mantenimiento del mismo, puede adquirir las siguientes publicaciones:

- PC2451 — Catálogo de partes para motores sin certificación de emisión
- PC2451 — Catálogo de partes para motores con certificación de emisión Fase II
- CTM3276 — Manual Técnico de Componentes para motores 3029 y 4039
- CTM107 — Manual Técnico de Componentes para motores 4045 y 6068 (Inglés)
- CTM208 — Manual Técnico de Componentes para Sistemas Mecánicos de Combustible en motores 4045 y 6068 (en Inglés)
- CTM321 — Manual Técnico de Componentes para Sistemas de Combustible HPCR en motores con culata de 4 válvulas 4045 y 6068 (Inglés)
- CTM332 — Manual Técnico de Componentes para Sistemas de Combustible DE10 en motores 4045 y 6068 (en Inglés)
- CTM503 — Manual Técnico de Componentes para Sistemas de Combustible HPCR en motores con culata de 2 válvulas 4045 y 6068 (Inglés)
- CTM67 — Manual Técnico de Componentes para Accesorios de Motores OEM (sólo en Inglés)
- CTM278 — Manual Técnico de Componentes para Alternadores y Motores de Arranque (sólo en Inglés)

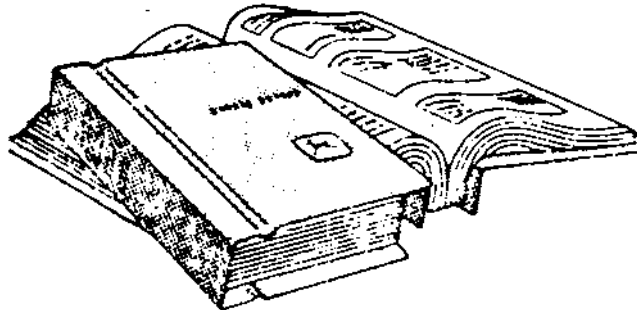

RG4624 —UN—15DEC88

DPSG,CD03523,42 -63-31JAN07-1/1

No modificar el sistema de combustible

IMPORTANTE: La modificación o la alteración de la bomba de inyección, de la sincronización de la bomba de inyección o de los inyectores de combustible de manera no aprobada por el fabricante invalidará la garantía al comprador.

No intentar reparar la bomba de inyección o los inyectores de combustible. Se requiere formación especial y herramientas especiales. (Consultar al concesionario autorizado o al distribuidor de motores.)

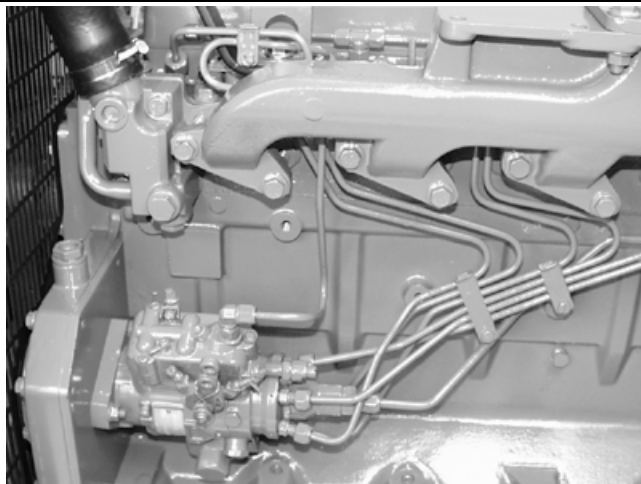

CD30768 —UN—24SEP99

DPSG,CD03523,43 -63-22JAN07-1/1

Trabajos de soldadura cerca de unidades de control electrónico

IMPORTANTE: No arrancar el motor con una fuente de alimentación externa mediante equipamientos de soldadura por arco. La corriente y tensión son demasiado altas y podrían causar daños permanentes.

1. Desconectar el cable negativo (—) de la batería.
2. Desconectar el cable positivo (+) de la batería.
3. Poner en cortocircuito los terminales positivo y negativo. No conectarlos al bastidor del vehículo.
4. No poner los grupos de cables cerca del área de soldadura.
5. Conectar la toma a masa de la soldadora cerca del punto de soldadura y lejos de las unidades de control.



TS963 —UN—15MAY90

6. Después de efectuar la soldadura, invertir el orden de los pasos 1-5.

DX,WW,ECU02 -63-11JUN09-1/1

Mantener limpios los conectores de las unidades de control electrónico

IMPORTANTE: No abrir la unidad de control y no limpiarla con agua a alta presión. La humedad, suciedad y otros contaminantes pueden causar daño permanente.

1. Mantener los terminales limpios y libres de materias extrañas. La humedad, suciedad y otros contaminantes pueden desgastar los terminales de un conector antes de lo previsto, no existiendo buen contacto eléctrico.
2. Si un conector no se usa, cúbralo con el capuchón o retén adecuado para protegerlo de la suciedad externa y la humedad.
3. Las unidades de control no se pueden reparar.
4. Ya que las unidades de control son los componentes que tienen MENOS probabilidades de averiarse,



RG16946 —UN—31MAR09

detectar si existe un fallo antes de sustituirla mediante el procedimiento de diagnóstico. (Acudir al concesionario John Deere).

5. Los terminales y conectores del grupo de cables para las unidades de control electrónico se pueden reparar.

DX,WW,ECU04 -63-11JUN09-1/1

Limpiar o sustituir el filtro de aire (una pieza)

Limpiar el filtro de aire cuando el indicador de restricción (A) esté rojo. El filtro de aire puede limpiarse hasta seis veces. De allí en más, o al menos una vez por año, debe ser reemplazado.

Proceda de la manera siguiente:

1. Limpiar a fondo toda suciedad alrededor del área del filtro de aire.
2. Aflojar la abrazadera (B) y retirar el filtro de aire.

IMPORTANTE: Nunca reinstalar un filtro de aire que muestre evidencia de malas condiciones (perforado, abollado...) permitiendo que aire no filtrado ingrese al motor.

3. Limpiar el filtro de aire con aire comprimido trabajando desde el lado "limpio" hacia el lado "sucio".

NOTA: La presión del aire comprimido no debe exceder de 600 kPa (6 bar; 88 psi).

4. Marcar el filtro de aire para mantener registro de cada operación de limpieza.
5. Oprimir completamente el botón de reajuste del indicador de restricción de aire y soltarlo para recomponer el indicador.
6. Verificar el sistema de aire completamente por condición apropiada (ver VERIFICACIÓN DEL SISTEMA DE ADMISIÓN DE AIRE).

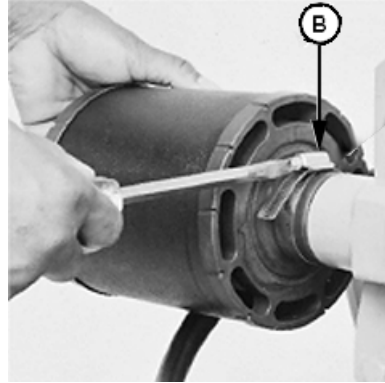

CD30766 —UN—06SEP99

RG9912 —UN—25FEB99

DPSG,CD03523,44 -63-22JAN07-1/1

Limpiar o sustituir el elemento del filtro de aire.

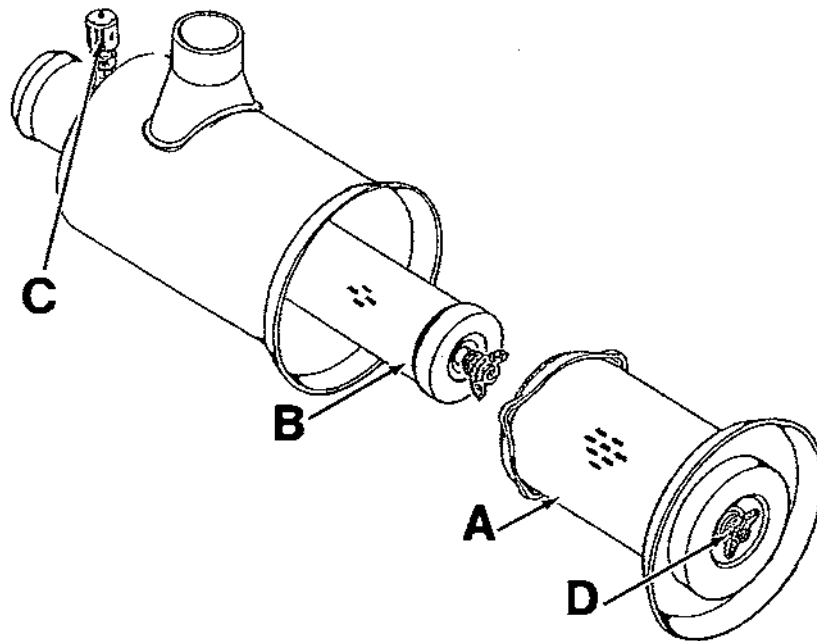

A—Elemento primario

B—Filtro secundario (de seguridad)

C—Indicador de restricción de aire

D—Tuerca de palomilla

Limpiar el filtro de aire cuando el indicador de restricción (C) esté rojo. Sustituir ambos elementos del filtro, el primario (A) y el secundario (B) después que el elemento primario haya sido limpiado seis veces o al menos una vez al año.

Proceda de la manera siguiente:

1. Limpiar a fondo toda suciedad alrededor del área del filtro de aire.
2. Retirar la tuerca mariposa (D) y el elemento primario (A) del cartucho.

IMPORTANTE: No intentar limpiar el elemento secundario (seguridad) (B). Sólo debe ser reemplazado de acuerdo a las recomendaciones.

3. Limpiar toda la suciedad del interior del cartucho.

IMPORTANTE: Si el elemento primario muestra evidencia de malas condiciones (perforado,

abollado...), sustituir los elementos primario y secundario.

4. Limpiar el filtro de aire con aire comprimido trabajando desde el lado "limpio" hacia el lado "sucio".

NOTA: La presión del aire comprimido no debe exceder de 600 kPa (6 bar; 88 psi).

5. Marcar el filtro de aire para mantener registro de cada operación de limpieza.
6. Oprimir completamente el botón de reajuste del indicador de restricción de aire y soltarlo para recomponer el indicador.
7. Verificar el sistema de aire completamente por condición apropiada (ver VERIFICACIÓN DEL SISTEMA DE ADMISIÓN DE AIRE).

DPSG,CD03523,58 -63-22JAN07-1/1

CD30772—UN—27AUG99

Sustitución del ventilador y la correa del alternador (motores 4045 y 6068)

NOTA: Referirse a VERIFICACIÓN DE LA TENSIÓN DEL RESORTE DEL TENSOR DE LA CORREA Y DEL DESGASTE DE LA CORREA para información adicional sobre el tensor de correa.

1. Inspeccione las correas en busca de roturas, deshilachado y zonas excesivamente estiradas. Sustituirlo si es necesario.
2. Para sustituir una correa con tensor automático, aflojar la tensión usando una barra de giro y un casquillo en el brazo tensor.

En motores con tensor manual, aflojar los tornillos que sujetan al alternador.

3. Remover la correa trapezoidal de las poleas y desechar la correa.
4. Instalar la correa nueva, asegurando que quede bien asentada en todas las ranuras de las poleas. Consultar de entre los diagramas de colocación de correas dados a la derecha, el que corresponda a la aplicación.
5. Aplicar tensión a la correa (Ver VERIFICACIÓN DE LA CORREA).
6. Poner en marcha el motor y verificar la alineación de la correa.

ALT— Alternador	I— Polea tensora
CP—Polea del cigüeñal	T— Tensor
FD—Impulsor del ventilador	WP—Bomba de Agua

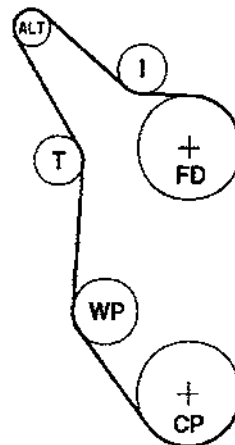

Instalación en motores 4045

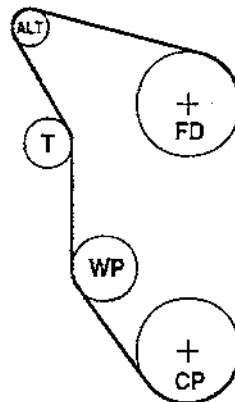

Instalación en motores 6068

CD30769 —UN—01SEP99

CD30770 —UN—01SEP99

DPSG,CD03523,45 -63-31JAN07-1/1

Purga del sistema de alimentación

⚠ ATENCIÓN: Los fluidos a presión que escapan del sistema pueden tener tanta fuerza que penetran la piel, causando lesiones graves. Aliviar la presión antes de desconectar las líneas de combustible u otros fluidos. Apretar las conexiones antes de aplicar presión. Mantenga las manos y el cuerpo alejados de las boquillas e inyectores que despidan fluidos a alta presión. Para localizar una fuga, usar un pedazo de cartón o papel. No use las manos.

TODO fluido hidráulico que se inyecte en la piel debe eliminarse quirúrgicamente en un plazo de pocas horas por un médico familiarizado con este tipo de lesión, de lo contrario puede producirse gangrena. Los médicos que no tengan experiencia en el tratamiento de este tipo de lesiones pueden ponerse en contacto con el departamento médico de Deere & Company en Moline, Illinois, EE.UU. o con un centro de información médica adecuado.

NOTA: Los motores con sistema mecánico de combustible tienen un único filtro de combustible, mientras que



los motores controlados electrónicamente (sistemas de combustible DE10 y HPCR) poseen dos filtros de combustible (primario y final). Cada vez que se abra el sistema de alimentación para algún trabajo de mantenimiento (desconexión de los conductos o extracción de los filtros) será necesario purgar el aire del sistema. En el sistema de filtro de combustible dual, purgar el aire solamente desde el filtro final.

X9811 —UN—23AUG88

Continúa en la pág. siguiente

DPSG,CD03523,46 -63-09FEB07-1/3

A.) Sistemas de combustible mecánico y DE10

1. Aflojar el tornillo de purga de aire (A) dos vueltas completas. En el sistema de combustible DE10, aflojar solamente el tornillo de purga de aire del filtro de combustible final.
2. Operar el cebador manual (B) de la bomba de suministro hasta que el combustible fluya sin burbujas de aire.
3. Apretar el tapón de purga bien firme y continuar accionando el cebador manual hasta que no se sienta resistencia a la acción de bombeo.
4. Arrancar el motor y revisar si hay fugas.

Si el motor no arranca, puede ser necesario purgar el aire del sistema de combustible en la bomba o los picos de inyección, según se describe a continuación.

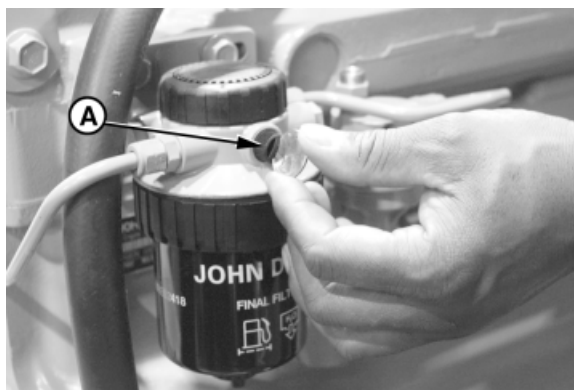

Tronillo de purga del filtro de combustible

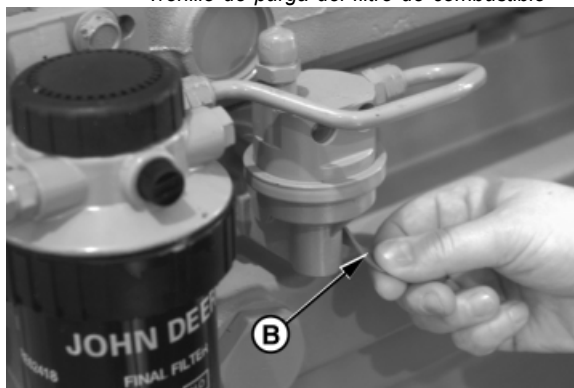

Palanca de cebado de la bomba de combustible

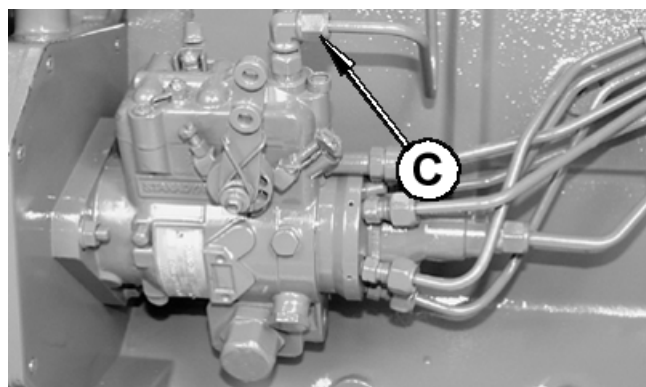

Línea de retorno de la bomba de inyección mecánica

CD30771 —UN—24SEP99

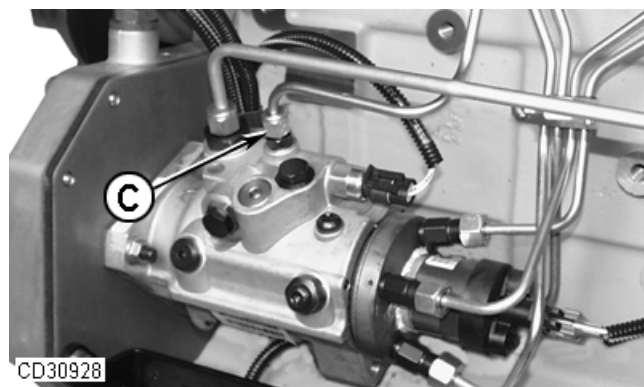

Tubería de retorno de combustible DE10

CD30928 —UN—02FEB07

• **En la bomba de inyección de combustible:**

- a. Aflojar ligeramente el conector (C) de la línea de retorno en la bomba de inyección de combustible.
- b. Accione la palanca del cebador de la bomba de suministro hasta que salga combustible sin burbujas

- c. Apretar con firmeza el conector de la línea de retorno.

Continúa en la pág. siguiente

DPSG,CD03523,46 -63-09FEB07-2/3

RG7947 —UN—13NOV97

RG8013A —UN—15JAN99

• **En las toberas de inyección:**

- Usar dos llaves de boca para aflojar la conexión de la línea de combustible a la tobera de inyección.
- Hacer girar el motor con el arrancador (pero no arrancarlo) hasta que salga combustible sin burbujas de aire por la conexión aflojada. Vuelva a apretar la conexión a 27 N·m (20 lb-ft).
- Repetir el procedimiento para los restantes inyectores (si fuera necesario) hasta que todo el aire haya sido purgado del sistema de alimentación.

Si el motor todavía no arranca, consultar al concesionario de servicio o al distribuidor de motores.



Purgar el sistema de combustible en los picos de inyección de combustible

RG7725 —UN—06JAN97



TS1343 —UN—18MAR92



Tornillo de purga del filtro de combustible final

RG12220 —UN—24MAY02

B.) Sistema de combustible HPCR (culata de 2 o 4 válvulas)

⚠ ATENCIÓN: Los fluidos a alta presión restantes en las tuberías de combustible pueden causar lesiones graves. No desconectar las líneas de combustible entre la bomba de combustible de alta presión y los picos. Solamente purgar el sistema de combustible a través del tornillo de purga del filtro de combustible (A).

- Aflojar el tornillo de purga de aire (A) dos vueltas completas solamente en la base del filtro final.
- Accionar el cebador manual (B) de la bomba de suministro de combustible hasta que el combustible fluya sin burbujas de aire.
- Apretar el tornillo de purga firmemente. Continuar accionando el cebador hasta que no se perciba acción de bombeo.
- Arrancar el motor y revisar si hay fugas.

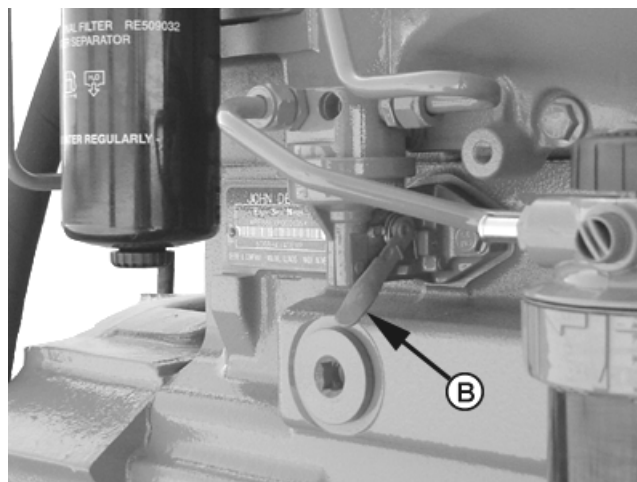

Palanca de cebado bomba de alimentación

RG12221 —UN—24MAY02

Si el motor no arranca, repetir los pasos 1-4.

DPSG,CD03523,46 -63-09FEB07-3/3

Localización de averías

Información general sobre diagnóstico de fallas

El diagnóstico de fallas en motores controlados electrónicamente con problemas puede ser difícil. La primera cosa a hacer es identificar el tipo de problema que puede ser mecánico o eléctrico.

Un diagrama del cableado del motor es suministrado en esta sección para identificar los componentes eléctricos (controlador del motor, sensores, conectores...).

Más adelante en esta sección se incluye una relación de problemas potenciales del motor, junto con las causas posibles y acciones correctivas. Esta información sobre el diagnóstico de fallas es de naturaleza general. Ver también la documentación del generador para una completa información de su aplicación.

Un buen proceso de localización de fallas en motores con problemas debería incluir el siguiente procedimiento fundamental de diagnóstico:

- Conocer el motor y los sistemas relacionados.
- Estudiar detenidamente el problema.
- Relacionar los síntomas con los conocimientos que se tienen del motor y sistemas.
- Diagnosticar el problema comenzando por las cosas más sencillas.
- Verificar bien antes de comenzar a desmontar.
- Determinar la causa y hacer una reparación a fondo.
- Después de hacer las reparaciones, hacer funcionar el motor bajo condiciones normales para verificar que se ha corregido el problema.

CD03523,000018D -63-08FEB07-1/1

Diagrama del cableado del motor (sistema electrónico de combustible con bomba de inyección Stanadyne DE10)

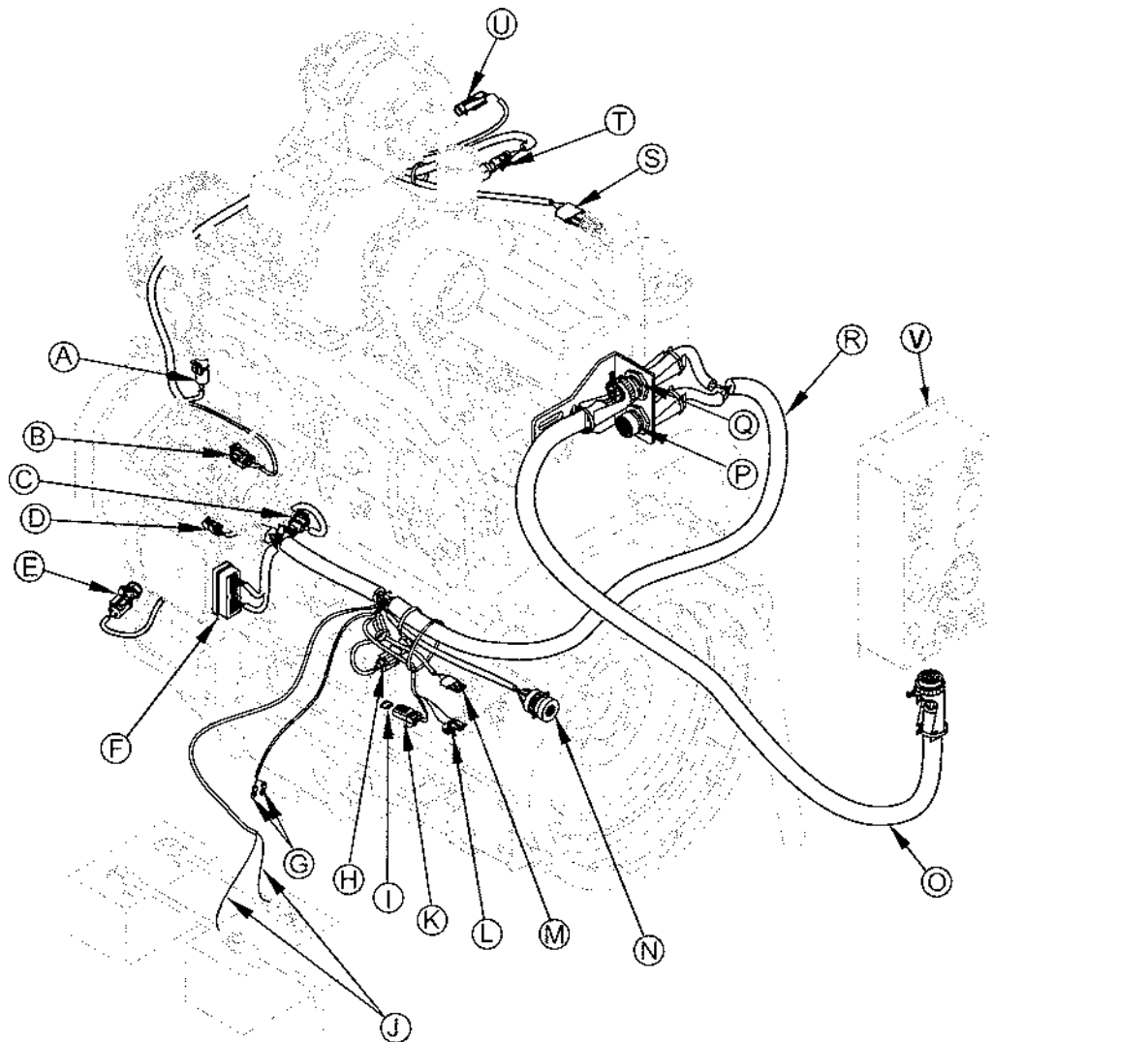

A—Conector del sensor de temperatura del refrigerante
 B—Conector del sensor de temperatura de combustible
 C—Conector de solenoide de bomba de inyección
 D—Conector de la red de unidad de control (CAN) SAE 1939
 E—Conector de sensor de posición del cigüeñal
 F—Enchufe de ECU

G—Conector de relé del arrancador
 H—Enchufe del sensor de presión de aceite
 I—Fusible de sistema principal (10 A)
 J—Conexiones de alimentación y a masa de la batería
 K—Portafusibles
 L—Conector de módulo protector contra voltajes transitorios (TVP)

M—Conector de encendido remoto
 N—Conector de diagnóstico de CAN
 O—Arnés de conector de tablero de instrumentos
 P—Conector de 23 clavijas para funciones opcionales (ECU con funciones ampliadas solamente)
 Q—Enchufe de 21 polos de panel de instrumentos
 R—Arnés de alambrado del motor

S—Conector del calefactor de combustible
 T—Conector de sensor de temperatura de aire en múltiple (MAT)
 U—Conector de la ignición del alternador
 V—Panel de instrumentos opcional o panel de instrumentos del generador

RG12201 —UN—24MAY02

CD03523,000018E -63-02FEB07-1/1

Disposición del alambrado del motor (sistema electrónico de combustible con riel común de presión alta Denso)

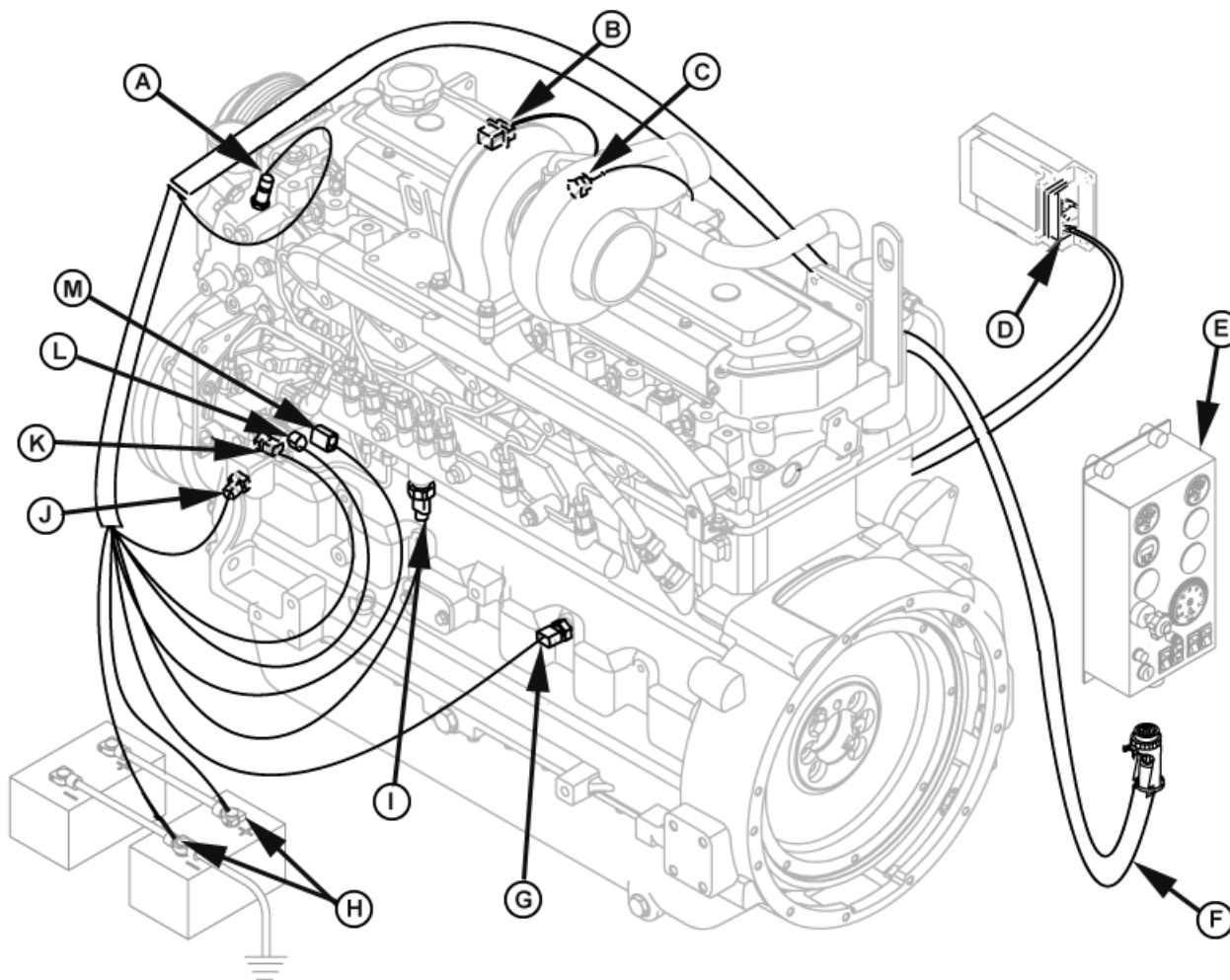

Motor 6068HFU72

- A—Sensor de temperatura del refrigerante del motor (ECT)
- B—Conector de inyector electrónico
- C—Sensor de temperatura de aire del colector (MAT)
- D—Enchufe de ECU

- E—Panel de instrumentos opcional o panel de instrumentos del generador
- F—Arnés de alambrado del motor
- G—Conector del sensor de presión de aceite del motor
- H—Conexiones de alimentación y a masa de la batería

- I— Sensor de presión de combustible (Common Rail)
- J— Sensor de posición del eje de distribución
- K—Sensor de posición de la bomba
- L—Solenoides de válvula de control de bomba

- M—Sensor de temperatura del combustible

CD03523,000018F -63-02FEB07-1/1

RG12224—UN—19JUN02

Localización de anomalías en el motor

Avería	Causa	Solución
El motor gira pero no arranca	Procedimiento de arranque incorrecto.	Verificar que el procedimiento de arranque sea el correcto.
	Falta de combustible.	Revisar que el tanque tenga combustible y el estado de la válvula de corte manual.
	Tubo de escape obstruido.	Revisar y corregir la obstrucción del tubo de escape.
	Filtro de combustible obstruido o lleno de agua.	Cambiar el filtro de combustible o vaciarle el agua.
	La bomba de inyección no recibe combustible o aire en sistema de combustible.	Revisar que llegue combustible a la bomba o purgar el sistema de combustible.
	Avería de bomba o toberas de inyección.	Consultar a un taller autorizado de reparaciones de motores diesel para la reparación o reemplazo.
El motor arranca mal o no arranca	Motor arrancando bajo carga.	Remover la carga.
	Procedimiento incorrecto de arranque.	Repasar el procedimiento de arranque.
	Falta de combustible.	Verificar el tanque de combustible.
	Aire en la línea de combustible.	Purgar la línea de combustible.
	Clima frío.	Usar auxiliares de arranque para tiempo frío.
	Velocidad lenta del motor de arranque.	Ver "El motor de arranque gira lentamente"
	Aceite demasiado viscoso en el cárter	Usar un aceite de la viscosidad adecuada.
	Combustible de tipo incorrecto.	Contactar al proveedor; usar el combustible correcto para las condiciones de trabajo.
	Agua, suciedad o aire en el sistema de combustible.	Vaciar, enjuagar, llenar y purgar el aire del sistema.
	Filtro de combustible obturado.	Cambie el cartucho del filtro.
Suciedad o avería en el pico inyector.	Solicitar al concesionario o distribuidor que revise los inyectores.	

Avería	Causa	Solución
	Corte de bomba de inyección no reposicionado.	Desconectar y después volver a conectar la llave de contacto.
Golpeteo en el motor	Bajo nivel de aceite.	Agregar aceite al cárter.
	Bomba de inyección desincronizada.	Consultar al concesionario autorizado o al distribuidor de motores.
	Baja temperatura de refrigerante.	Retirar y verificar el termostato.
	Sobrecalentamiento del motor.	Ver "El motor se sobrecalienta".
El motor funciona irregularmente o se cala frecuentemente	Baja temperatura de refrigerante.	Retirar y verificar el termostato.
	Filtro de combustible obturado.	Sustituir el elemento del filtro de combustible.
	Agua, suciedad o aire en el sistema de combustible.	Vaciar, enjuagar, llenar y purgar el aire del sistema.
	Suciedad o avería en el pico inyector.	Solicitar al concesionario o distribuidor que revise los inyectores.
Temperatura del motor bajo lo normal	Termostato averiado.	Retirar y verificar el termostato.
	Termómetro o sensor defectuoso.	Revisar el medidor, el sensor y las conexiones.
Falta de potencia	Sobrecarga del motor.	Reduzca la carga
	Obstrucción en la toma de aire.	Limpiar/cambiar el filtro de aire.
	Filtro de combustible obturado.	Cambie los cartuchos de los filtros.
	Combustible de tipo incorrecto.	Usar combustible de tipo apropiado.
	Motor sobrecalentado.	Ver "El motor se sobrecalienta".
	Temperatura del motor inferior a la normal.	Retirar y verificar el termostato.
	Holgura incorrecto de las válvulas.	Consultar al concesionario autorizado o al distribuidor de motores.
	Suciedad o avería en el pico inyector.	Solicitar al concesionario o distribuidor que revise los inyectores.
	Bomba de inyección desincronizada.	Consultar al concesionario autorizado o al distribuidor de motores.
	El turbocompresor no funciona.	Consultar al concesionario autorizado o al distribuidor de motores.

Continúa en la pág. siguiente

DPSG.CD03523,49 -63-22JAN07-2/4

Avería	Causa	Solución
	Fugas en la junta de estanqueidad del colector de escape.	Consultar al concesionario autorizado o al distribuidor de motores.
	Avería en la línea de control del aneroide.	Consultar al concesionario autorizado o al distribuidor de motores.
	Restricción de la manguera de combustible.	Limpiar o cambiar la manguera de combustible.
	Régimen en ralentí rápido muy lento.	Consultar al concesionario autorizado o al distribuidor de motores.
Baja presión del aceite	Bajo nivel de aceite.	Añadir aceite.
	Aceite de tipo incorrecto.	Vaciar y llenar el cárter con aceite de viscosidad y calidad apropiadas.
Consumo elevado de aceite	Aceite motor poco denso.	Usar aceite de la viscosidad correcta.
	Fugas de aceite.	Buscar fugas en las líneas, empaquetaduras y en el tapón de drenaje.
	Restricción en tubo del respiradero del cárter.	Limpiar el respiradero.
	Turbocompresor defectuoso.	Consultar al concesionario autorizado o al distribuidor de motores.
Emisión de humo blanco	Combustible de tipo incorrecto.	Usar combustible de tipo apropiado.
	Baja temperatura de funcionamiento del motor.	Calentar el motor hasta alcanzar la temperatura normal de funcionamiento.
	Termostato averiado.	Retirar y verificar el termostato.
	Picos inyectoros defectuosos.	Consultar al concesionario autorizado o al distribuidor de motores.
	Motor desincronizado.	Consultar al concesionario autorizado o al distribuidor de motores.
El motor emite humo negro o gris	Combustible de tipo incorrecto.	Usar combustible de tipo apropiado.
	Filtro de aire obturado o sucio.	Limpiar/cambiar el filtro de aire.
	Sobrecarga del motor.	Reduzca la carga
	Toberas inyectoras sucias.	Consultar al concesionario autorizado o al distribuidor de motores.
	Motor desincronizado.	Consultar al concesionario autorizado o al distribuidor de motores.

Continúa en la pág. siguiente

DPSG.CD03523,49 -63-22JAN07-3/4

Avería	Causa	Solución
	El turbocompresor no funciona.	Consultar al concesionario autorizado o al distribuidor de motores.
Calentamiento del motor	Sobrecarga del motor.	Reduzca la carga
	Bajo nivel de refrigerante.	Llenar el radiador al nivel apropiado, revisar el radiador y los manguitos en busca de conexiones sueltas y fugas.
	Tapón del radiador defectuoso.	Pedir a un técnico que la revise.
	Correa trapezoidal estirada o tensor de correas defectuoso.	Revisar el tensor automático de correas y revisar si las correas están estiradas. Sustituir según se requiera.
	Bajo nivel de aceite.	Compruebe el nivel de aceite. Añada aceite según se requiera.
	El sistema de refrigeración debe ser lavado.	Enjuagar el sistema de enfriamiento.
	Termostato averiado.	Retirar y verificar el termostato.
	Termómetro o sensor defectuoso.	Revisar la temperatura del agua con un termómetro y reemplazar según sea necesario.
Alto consumo de combustible	Combustible de octanaje incorrecto.	Usar combustible del grado correcto.
	Combustible de tipo incorrecto.	Usar combustible de tipo apropiado.
	Filtro de aire obturado o sucio.	Limpiar/cambiar el filtro de aire.
	Sobrecarga del motor.	Reduzca la carga
	Holgura incorrecto de las válvulas.	Consultar al concesionario autorizado o al distribuidor de motores.
	Toberas inyectoras sucias.	Consultar al concesionario autorizado o al distribuidor de motores.
	Motor desincronizado.	Consultar al concesionario autorizado o al distribuidor de motores.
	Turbocompresor defectuoso.	Consultar al concesionario autorizado o al distribuidor de motores.
	Baja temperatura de funcionamiento del motor.	Verificar el termostato.

DPSG,CD03523,49 -63-22JAN07-4/4

Localización de averías del sistema eléctrico

Avería	Causa	Solución
Baja carga del sistema	Carga excesiva debido a accesorios adicionales	Retirar los accesorios o instalar un alternador de mayor capacidad.
	Funcionamiento excesivo del motor al ralentí	Aumentar la velocidad del motor si tiene cargas eléctricas importantes.
	Malas conexiones eléctricas en la batería, la banda de masa, el motor de arranque o el alternador	Inspeccionar y limpiar según sea necesario.
	Batería averiada	Verificar la batería.
La batería consume demasiada agua	Alternador averiado	Probar el sistema de carga.
	Caja de la batería rajada	Revisarla en busca de humedad o reemplazarla según sea necesario.
Las baterías no se cargan	Batería averiada	Verificar la batería.
	Corriente de carga demasiado alta en la batería	Probar el sistema de carga.
	Conexiones sueltas o corrosivas.	Limpiar y apretar las conexiones
El motor de arranque no gira	Baterías gastas o con azufre	Consultar al concesionario autorizado o al distribuidor de motores.
	Correa trapezoidal estirada o tensor de correas defectuoso.	Ajustar la tensión de las correas o cambiarlas.
	Motor bajo carga	Retirar la carga.
	Conexiones sueltas o corrosivas.	Limpiar y apretar las conexiones flojas.
	Baja tensión de salida de la batería.	Consultar al concesionario autorizado o al distribuidor de motores.
El motor de arranque gira lentamente	Relé del circuito de arranque defectuoso	Consultar al concesionario autorizado o al distribuidor de motores.
	Fusible defectuoso	Cambiar el fusible
	Baja potencia de salida de la batería.	Consultar al concesionario autorizado o al distribuidor de motores.
Sistema eléctrico completo	Aceite demasiado viscoso en el cárter	Usar aceite de la viscosidad correcta.
	Conexiones sueltas o corrosivas.	Limpiar y apretar las conexiones flojas.
Sistema eléctrico completo	Conexión defectuosa de la batería	Limpiar y apretar las conexiones

Avería	Causa	Solución
	Baterías gastas o con azufre	Consultar al concesionario autorizado o al distribuidor de motores.
	Fusible defectuoso	Cambiar el fusible

DPSG,CD03523,50 -63-22JAN07-2/2

Acceso a los códigos de diagnóstico de fallas (DTC)

Hay distintos métodos para visualización de DTCs almacenados o activos desde la ECU a través de la luz de falla o de la pantalla de diagnóstico en el tablero de instrumentos electrónico.

CÓDIGOS DE 2 DÍGITOS

Algunos motores exhiben los códigos de servicio o DTCs con códigos de 2 dígitos leídos por la luz de falla que destella los códigos.

CÓDIGOS SPN/FMI

Los códigos de diagnóstico almacenados y activos se muestran en la pantalla de diagnóstico del tablero de instrumentos, según la norma J1939, en dos partes, como se indica en las tablas dadas en las páginas siguientes.

La primera parte es un número de parámetro sospechoso (SPN) seguido por un código de dos dígitos identificador del modo de falla (FMI). Para determinar exactamente la anomalía, se necesitan ambas partes (SPN y FMI) del código.

El SPN identifica el sistema o el componente anómalo, por ejemplo el SPN 110 indica una anomalía en el circuito de temperatura del refrigerante del motor.

El FMI identifica el tipo de falla que se ha producido, por ejemplo FMI 3 indica un valor sobre lo normal. Si se combina el SPN 000110 con el FMI 3 se obtiene que el voltaje de entrada de temperatura del refrigerante del motor es alto, o equivalente al código de falla 18.

Si el diagnóstico y la aplicación muestran DTCs como SPNs y FMIs, usar la siguiente lista para determinar el código de 2 dígitos equivalente al código de 2 dígitos usado por el concesionario en el procedimiento de diagnóstico manual técnico de componentes.

Siempre comunicarse con el concesionario para obtener ayuda para corregir los códigos para diagnóstico que se visualizan para el motor.

CD03523,0000190 -63-02FEB07-1/1

Uso del método de código destellante para obtención de los códigos de diagnóstico de fallas (DTC's)

NOTA: El método de abajo se aplica a aplicaciones que tengan una lámpara fallada en el panel de instrumentos (referirse a la documentación del generador para más información).

La Unidad de Control Electrónico (ECU) tiene la capacidad de exhibir DTCs usando secuencias destellantes de la lámpara fallada.

NOTA: La ECU destella solamente para indicar códigos de 2 dígitos. Ver Lista de códigos de diagnóstico de fallas (DTCs) , más adelante en este grupo.

1. Presionar el interruptor de anulación de parada mientras gira la llave de contacto a la posición de encendido.
2. La luz de falla comenzará a destellar un número de código. Por ejemplo, si destella tres veces, hace una pausa breve, destella dos veces, hace una pausa larga. En este ejemplo se trata del código 32.
3. La ECU comienza la secuencia de destello mostrando el código 32; esto indica el comienzo de códigos activos destellantes. Si hay cualquier DTC activo, la

ECU destellará su número de 2 dígitos. Si hay más de un DTC activo, la ECU destellará cada uno en orden numérico. Si no hay DTC activos, la luz de falla destellará un código 88.

4. Los siguientes códigos activos, la luz de falla destellará un código 33. Esto indica el inicio de los códigos guardados. Si hay algún DTC guardado la luz de falla destellará un número de 2 dígitos. Si hay más de un DTC almacenado, la ECU destellará cada uno en orden numérico. Si no hay DTC almacenados, la luz de falla destellará un código 88.
5. Una vez que se completa, esta secuencia se repetirá.
6. Al completarla girar la llave de contacto a la posición de apagado.

A modo de ejemplo, si un motor tiene un DTC 18 activo, y un DTC 53 almacenado, la secuencia de destello será: tres destellos...pausa breve...dos destellos...pausa larga...un destello...pausa breve...ocho destellos...pausa larga...tres destellos...pausa breve...tres destellos...pausa larga...cinco destellos...pausa breve...tres destellos.

CD03523,0000191 -63-02FEB07-1/1

Uso del medidor de diagnóstico para obtención de los códigos de diagnóstico de fallas (DTC's)

NOTA: El método de abajo se aplica a aplicaciones que tengan el medidor de diagnóstico mostrado (referirse a la documentación del generador para más información).

1. Verificar que los sistemas mecánicos y de otro tipo del motor que no están relacionados con el sistema de control electrónico estén funcionando adecuadamente. (Ver DIAGNÓSTICO DE FALLAS DEL MOTOR, en esta sección.)

NOTA: La pantalla de diagnóstico (A) utiliza la tecla de menú (B) para el acceso a las diferentes funciones del motor, dos teclas de flechas (C) para avanzar por la lista de parámetros del motor y acceder a la lista de menús, y una tecla enter (D) para seleccionar las funciones destacadas por el cursor.

2. Leer y anotar los DTC que se visualizan en la pantalla LCD de la pantalla de diagnóstico (A). Para el procedimiento de acceso a los códigos de diagnóstico de fallas, consultar "Uso del medidor de diagnóstico para acceso a la información del motor", anteriormente en este manual.

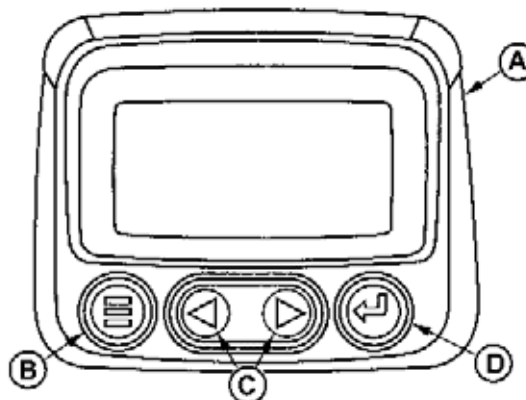

Acceso a los códigos de fallas en el tablero de instrumentos

- A—Pantalla de diagnóstico C—Teclas con flechas
B—Tecla de menú D—Tecla de entrada

3. Pasar a la LISTA DE CÓDIGOS DE DIAGNÓSTICO DE FALLAS (DTC), posteriormente en esta sección, para interpretar los DTC que estén presentes.

4. Comunicarse con el concesionario de servicio o el distribuidor de motores y entregarle la lista de los DTCs para que efectúe las reparaciones necesarias.

CD03523,0000192 -63-02FEB07-1/1

RG13740—UN—11NOV04

Relación de códigos de diagnóstico de fallas (DTC)**Códigos de falla**

NOTA: No todos estos códigos se usan en todas las aplicaciones de motores OEM

SPN	FMI	Descripción de la falla	Acción correctiva
000028	03	Señal del acelerador N° 3 fuera de rango alto	Revisar el sensor y el cableado
	04	Señal del acelerador N° 3 fuera de rango bajo	Revisar el sensor y el cableado
000029	03	Señal del acelerador N° 2 fuera de rango alto	Revisar el sensor y el cableado
	04	Señal del acelerador N° 2 fuera de rango bajo	Revisar el sensor y el cableado
000084	31	Señal de velocidad del vehículo no fiable	Acudir al concesionario de servicio
000091	03	Señal del acelerador N° 1 fuera de rango alto	Revisar el interruptor y el cableado
	04	Señal del acelerador N° 1 fuera de rango bajo	Revisar el interruptor y el cableado
	09	Señal errática de comunicación del acelerador #1	Revisar el sensor y el cableado
000094	03	Señal de combustible de baja presión fuera de rango alto	Revisar el sensor y el cableado
	04	Señal de combustible de baja presión fuera de rango bajo	Revisar el sensor y el cableado
	10	Índice de cambio anormal de presión de combustible	Acudir al concesionario de servicio
	13	Señal de baja presión de combustible fuera de calibración	Acudir al concesionario de servicio
	17	Sistema de combustible de alta presión - Presión levemente baja	Acudir al concesionario de servicio
000097	00	Agua en el combustible continuamente detectada	Acudir al concesionario de servicio
	03	Señal de agua en combustible fuera de rango por arriba	Revisar el sensor y el cableado
	04	Señal de agua en combustible fuera de rango por abajo	Revisar el sensor y el cableado
	16	Se detecta presencia de agua en el combustible	Parar y vaciar el separador de agua
000100	01	Señal de presión de aceite del motor extremadamente baja	Comprobar el nivel de aceite
	03	Señal de presión del aceite del motor fuera de rango por arriba	Revisar el sensor y el cableado
	04	Señal de presión del aceite del motor fuera de rango por abajo	Revisar el sensor y el cableado
	18	Señal de presión moderadamente baja de aceite del motor	Comprobar el nivel de aceite
000105	00	Señal de temperatura del aire del colector de admisión extremadamente alta	Revisar el filtro de aire, postenfriador, o temperatura ambiente
	03	Señal de temperatura del aire del colector de admisión fuera de rango por arriba	Revisar el sensor y el cableado
	04	Señal de temperatura fuera del rango bajo del aire del colector de admisión	Revisar el sensor y el cableado
	16	Señal de temperatura del aire del colector de admisión moderadamente alta	Revisar el filtro de aire, postenfriador, o temperatura ambiente
000107	00	Diferencial de presión del filtro de aire extremadamente alto	Comprobar si hay filtro de aire obstruido
000110	00	Señal de temperatura del refrigerante extremadamente alta	Revisar el sistema de refrigeración, reducir la potencia
	03	Señal de temperatura fuera del rango alto del refrigerante del motor	Revisar el sensor y el cableado
	04	Señal de temperatura del refrigerante del motor fuera de rango bajo	Revisar el sensor y el cableado
	15	Señal de temperatura ligeramente alta del refrigerante del motor	Revisar el sistema de refrigeración, reducir la potencia
	16	Señal de temperatura del agua moderadamente alta	Revisar el sistema de refrigeración, reducir la potencia
000111	01	Nivel bajo del refrigerante del motor	Verificar "Adición de refrigerante" en el Manual del operador
000158	17	Error en apagado de la ECU (problema interno de la ECU)	Acudir al concesionario de servicio
000160	02	Señal de velocidad del eje no fiable	Acudir al concesionario de servicio
000174	00	Señal de temperatura extremadamente alta del combustible	Añadir combustible o cambiar los depósitos de combustible
000174	03	Señal de temperatura del combustible fuera de rango por arriba	Revisar el sensor y el cableado
	04	Señal de temperatura fuera del rango bajo del combustible	Revisar el sensor y el cableado
	16	Señal de temperatura moderadamente alta del combustible	Añadir combustible o cambiar los depósitos de combustible
000189	00	Existe una condición de desaceleración del régimen del motor	Verificar los códigos de falla o comunicarse con el concesionario de servicio
000190	00	Régimen del motor extremadamente alto	Reducir el régimen del motor

Continúa en la pág. siguiente

OURGP12,00001E2 -63-15MAR06-1/3

Localización de averías

SPN	FMI	Descripción de la falla	Acción correctiva
	16	Régimen del motor moderadamente alto	Reducir el régimen del motor
000611	03	Inyector derivado a alimentación	Revisar el cableado
	04	Inyector derivado a tierra	Revisar el cableado
000620	03	Alto voltaje de alimentación del sensor 2	Revisar el cableado
	04	Bajo voltaje de alimentación del sensor 2	Revisar el cableado
000627	01	Todas las corrientes de los inyectores son bajas	Comprobar la tensión de la batería y el cableado
000629	13	Error de programación de la ECU	Comunicarse con el concesionario de servicio
000636	02	Señal del sensor de posición del motor no fiable	Revisar el sensor y el cableado
	08	No se recibe señal del sensor de posición del motor	Revisar el sensor y el cableado
	10	Índice de cambio anormal de la señal del sensor de posición del motor	Revisar el sensor y el cableado
000637	02	Señal del sensor de sincronización del motor no fiable	Revisar el sensor y el cableado
	07	Sensores de posición y sincronización del motor desincronizadas	Revisar el sensor y el cableado
	08	No se recibe señal del sensor de sincronización del motor	Revisar el sensor y el cableado
	10	Cambio anormal en la señal de sincronización del motor	Revisar el sensor y el cableado
000639	13	Error de CAN Bus (problema en la red de comunicación)	Acudir al concesionario de servicio
000651	05	El circuito del inyector N° 1 tiene resistencia alta	Comprobar el cableado del inyector o la electroválvula de inyección
	06	El circuito del inyector N° 1 tiene resistencia baja	Comprobar el cableado del inyector o la electroválvula de inyección
	07	El inyector N° 1 no responde	Falla del inyector o limitador de caudal cerrado
000652	05	El circuito del inyector N° 2 tiene resistencia alta	Comprobar el cableado del inyector o la electroválvula de inyección
	06	El circuito del inyector N° 2 tiene resistencia baja	Comprobar el cableado del inyector o la electroválvula de inyección
	07	El inyector N° 2 no responde	Falla del inyector o limitador de caudal cerrado
000653	05	El circuito del inyector N° 3 tiene resistencia alta	Comprobar el cableado del inyector o la electroválvula de inyección
	06	El circuito del inyector N° 3 tiene resistencia baja	Comprobar el cableado del inyector o la electroválvula de inyección
	07	El inyector N° 3 no responde	Falla del inyector o limitador de caudal cerrado
000654	05	El circuito del inyector N° 4 tiene resistencia alta	Comprobar el cableado del inyector o la electroválvula de inyección
	06	El circuito del inyector N° 4 tiene resistencia baja	Comprobar el cableado del inyector o la electroválvula de inyección
	07	El inyector N° 4 no responde	Falla del inyector o limitador de caudal cerrado
000655	05	El circuito del inyector N° 5 tiene resistencia alta	Comprobar el cableado del inyector o la electroválvula de inyección
	06	El circuito del inyector N° 5 tiene resistencia baja	Comprobar el cableado del inyector o la electroválvula de inyección
	07	El inyector N° 5 no responde	Falla del inyector o limitador de caudal cerrado
000656	05	El circuito del inyector N° 6 tiene resistencia alta	Comprobar el cableado del inyector o la electroválvula de inyección
	06	El circuito del inyector N° 6 tiene resistencia baja	Comprobar el cableado del inyector o la electroválvula de inyección
	07	El inyector N° 6 no responde	Falla del inyector o limitador de caudal cerrado
000898	09	Velocidad del vehículo o mensaje de par no fiable	Acudir al concesionario de servicio
000970	31	Detención externa ordenada	No hay averías del motor. Verificar otros dispositivos de apagado
000971	31	Interruptor externo de reducción de combustible activo	No hay averías del motor. Verificar otros dispositivos de apagado
001069	09	Tamaño de neumáticos no válido	Acudir al concesionario de servicio
	31	Error en tamaño neumáticos	Acudir al concesionario de servicio
001079	03	Tensión aliment. nº1 sensor alta	Revisar el cableado
	04	Tensión aliment. nº1 sensor baja	Revisar el cableado

Continúa en la pág. siguiente

OURGP12,00001E2 -63-15MAR06-2/3

SPN	FMI	Descripción de la falla	Acción correctiva
001080	03	Voltaje alto de alimentación de sensor de presión de riel de combustible	Revisar el cableado
	04	Voltaje bajo de alimentación de sensor de presión de riel de combustible	Revisar el cableado
001109	31	Advertencia de apagado para protección del motor	Apagar el motor, verificar los códigos de falla
001110	31	Parada del motor para salvaguardarlo	Apagar el motor, verificar los códigos de falla
001347	03	Señal de válvula de control de bomba de combustible de alta presión fuera de rango alto	Acudir al concesionario de servicio
	05	El circuito del solenoide 1 de la bomba de combustible de alta presión tiene resistencia alta	Comprobar el cableado de la bomba
	07	La bomba de combustible de alta presión no es capaz de alcanzar la presión de riel necesaria	Comprobar el filtro y las líneas de combustible
001568	02	Señal de la curva de par solicitada no fiable	Acudir al concesionario de servicio
001569	31	Condición para reducción del régimen de rpm del motor	Verificar los códigos de fallas
002000	13	Violación de seguridad	Acudir al concesionario de servicio

OURGP12.00001E2 -63-15MAR06-3/3

Diagnóstico de fallas intermitentes (con controles electrónicos)

Las fallas intermitentes son problemas que periódicamente “desaparecen”. Las anomalías intermitentes pueden deberse a situaciones tales como la de un borne que pierde contacto de modo intermitente. Otras fallas intermitentes pueden producirse sólo bajo ciertas condiciones de trabajo tales como carga pesada, funcionamiento prolongado al ralentí, etc. Al diagnosticar una falla intermitente, tomar nota de la condición del cableado y sus enchufes, puesto que un alto porcentaje de fallas intermitentes se originan en estos componentes. Buscar conectores sueltos, sucios o desconectados. Revisar la colocación del cableado, buscando posibles cortocircuitos causados por el contacto con piezas externas (por ejemplo, frotación contra bordes metálicos afilados). Inspeccionar la zona alrededor del conector en busca de cables que se hayan salido de sus conectores, bornes mal colocados, conectores dañados y bornes o empalmes corroídos o dañados. Buscar cables rotos, empalmes dañados y cortocircuitos entre cables. Utilizar su propia opinión sobre si resulta necesario cambiar un componente.

NOTA: La unidad de control del motor (ECU) es el componente MENOS propenso a fallar.

Sugerencias para diagnosticar anomalías intermitentes:

- Si el problema es intermitente, tratar de reproducir las condiciones que existían cuando se generó el código para diagnóstico de falla (DTC).
- Si se sospecha que un cable o conexión defectuosos son la causa del problema intermitente: Borrar los DTC, después revisar la conexión o el cable moviéndolo mientras se observa si el código de falla vuelve a aparecer en la pantalla de diagnóstico.

Causas posibles de fallos intermitentes:

- Conexión defectuosa en el grupo de cables de un sensor o actuador.
- Conexión defectuosa entre los terminales en el conector.
- Conexión defectuosa de terminal/cable.
- Las interferencias electromagnéticas (EMI) causadas por un transceptor de radio mal instalado, etc. pueden causar el envío de señales fallas a la ECU.

NOTA: Referirse también a los documentos del generador para más información sobre conexiones y cableados.

CD03523,0000193 -63-05FEB07-1/1

Almacenamiento

Directrices para el almacenamiento del motor

1. SIEMPRE Y CUANDO SE CUBRAN CON UNA PROTECCIÓN IMPERMEABLE, los motores John Deere pueden ser almacenados fuera hasta tres meses sin que sea necesario tomar las medidas para un almacenamiento prolongado.
2. Los motores John Deere pueden ser guardados hasta tres (3) meses en contenedores de barcos de ultramar sin que sea necesario tomar las medidas necesarias para un almacenamiento prolongado.
3. Los motores John Deere pueden guardarse hasta un máximo de seis meses en un almacén, sin tomar las medidas necesarias para un almacenamiento prolongado.
4. Si se tiene previsto guardar los motores John Deere un período superior a seis meses, es necesario tomar medidas para un almacenamiento prolongado (ver PREPARACIÓN DEL MOTOR PARA UN ALMACENAMIENTO PROLONGADO).

DPSG,CD03523,51 -63-22JAN07-1/1

Preparación del motor para un almacenamiento prolongado

Si se tiene previsto guardar el motor hasta un año, se recomiendan las siguientes medidas de almacenamiento. Después de ello, el motor debe arrancarse, calentarse y someterse nuevamente a tratamiento para almacenamiento a largo plazo.

IMPORTANTE: Siempre el motor no sea utilizado durante más de seis (6) meses, seguir las siguientes recomendaciones de almacenamiento y puesta en marcha a fin de minimizar posibles corrosiones y deterioros.

1. Cambiar el aceite de motor y el filtro. El aceite usado no procura ya una protección adecuada. (ver CAMBIO DEL ACEITE DE MOTOR Y EL FILTRO DE ACEITE).
2. Limpiar/cambiar el filtro de aire. (ver LIMPIEZA O CAMBIO DEL FILTRO DE AIRE).
3. No es necesario vaciar y enjuagar el sistema de refrigeración si es que el motor sólo va a almacenarse por unos meses. Sin embargo, para períodos prolongados de un año o más, se recomienda vaciar, limpiar y volver a llenar el sistema de enfriamiento. Llène con refrigerante apropiado. (ver REFRIGERANTE DEL MOTOR).
4. Llenar el depósito de combustible.
5. Retirar la correa del ventilador/alternador, si se desea.
6. Quite y limpie las baterías. Almacénelas en un lugar fresco y seco, plenamente cargadas.
7. Limpiar el motor por fuera con agua desmineralizada y retocar con pintura de buena calidad las superficies rayadas o con la pintura descascarillada.
8. Cubra con grasa o anticorrosivo todas las superficies de metal (mecanizadas) expuestas, si es que no se pueden pintar.
9. Selle todas las aberturas en el motor con bolsas de plástico y cinta adhesiva.
10. Almacenar el motor en un lugar seco y protegido. Si el motor va a almacenarse al aire libre, cubrirlo con una lona impermeable o con otro material protector adecuado. Usar cinta adhesiva fuerte y resistente al agua.

DPSG,CD03523,53 -63-22JAN07-1/1

Puesta a punto del motor tras un almacenamiento prolongado

Consultar la sección correspondiente para los trabajos de mantenimiento indicados a continuación o acudir al concesionario o distribuidor de motores para realizar las operaciones que no le resulten familiares.

1. Retirar todos los tapones y lonas de protección. Destapar todas las aberturas del motor y remover la protección de los sistemas eléctricos.
2. Retirar las baterías. Instalar todas las baterías (completamente cargadas) y conectar las terminales.
3. Retirar la correa del ventilador/alternador, si se ha retirado previamente.
4. Verificar si está lleno el depósito de combustible.
5. Realizar todas las verificaciones previas al arranque, (ver VERIFICACIONES DIARIAS PREVIAS AL ARRANQUE).

IMPORTANTE: NO hacer funcionar el arrancador por más de 30 segundos a la vez. Esperar por lo

menos 2 minutos a que el arrancador se enfríe antes de volver a intentar arrancarlo.

6. Hacer girar el motor durante 20 segundos con el motor de arranque (sin arrancarlo). Esperar 2 minutos y girar el motor 20 segundos más para asegurarse que las superficies de los rodamientos están engrasadas de manera adecuada.
7. Poner en funcionamiento el motor y arrancarlo sin carga durante varios minutos. Calentarlo cuidadosamente y verificar todos los manómetros antes de someter el motor a carga.
8. El primer día de uso del motor, tras el almacenamiento, verificar si existen fugas en el motor y comprobar también que todos los manómetros estén funcionando correctamente.

DPSG,CD03523,54 -63-22JAN07-1/1

Especificaciones

Especificaciones generales del grupo motor (Motores sin certificación de emisiones)

ELEMENTO	UNIDAD DE MEDICION	3029DF120	3029DF128	3029TF120	3029TF158
Número de cilindros		3	3	3	3
Combustible		Diésel	Diésel	Diésel	Diésel
Cavidad	mm	106.5	106.5	106.5	106.5
Recorrido	mm	110	110	110	110
Cilindrada	L	2.9	2.9	2.9	2.9
Relación de compresión		17.2:1	17.2:1	17.2:1	17.2:1
POTENCIA ^a a 1500 rpm (Prime)	kW (cv)	27 (36)	26 (35)	38 (51)	36 (49)
POTENCIA ^a a 1500 rpm (Standby)	kW (cv)	30 (41)	30 (41)	42 (56)	40 (54)
POTENCIA ^a a 1800 rpm (Prime)	kW (cv)	30 (41)	30 (41)	43 (58)	40 (54)
POTENCIA ^a a 1800 rpm (Standby)	kW (cv)	35 (47)	34 (46)	48 (64)	45 (61)
Anchura (total)	mm	519	582	519	582
Longitud (total)	mm	716	888	716	888
Altura (total)	mm	819	931	819	979
Peso (seco) ^b	kg	316	345	316	350
Cantidad de aceite de motor	L	6	6	8	8
Cantidad de refrigerante	L	14.5	14.5	14.5	14.5

^aCon ventilador

^bAproximado

ELEMENTO	UNIDAD DE MEDICION	4039DF008	4039TF008	4045DF158	4045HF120	4045HF158
Número de cilindros		4	4	4	4	4
Combustible		Diésel	Diésel	Diésel	Diésel	Diésel
Cavidad	mm	106.5	106.5	106.5	106.5	106.5
Recorrido	mm	110	110	127	127	127
Cilindrada	L	3.9	3.9	4.5	4.5	4.5
Relación de compresión		17.8:1	17.8:1	17.6:1	17.0:1	17.0:1
POTENCIA ^a a 1500 rpm (Prime)	kW (cv)	35 (48)	55 (75)	41 (56)	91 (122)	88 (120)
POTENCIA ^a a 1500 rpm (Standby)	kW (cv)	38 (52)	61 (83)	42 (57)	102 (137)	96 (131)
POTENCIA ^a a 1800 rpm (Prime)	kW (cv)	41 (56)	67 (91)	48 (65)		108 (147)
POTENCIA ^a a 1800 rpm (Standby)	kW (cv)	47 (64)	73 (99)	51 (69)		120 (163)
Anchura (total)	mm	588	588	606	598	798
Longitud (total)	mm	1016	1016	1038	861	1209
Altura (total)	mm	960	979	959	980	1197

Continúa en la pág. siguiente

DPSG,CD03523,55 -63-08JUL09-1/3

Especificaciones

ELEMENTO	UNIDAD DE MEDICION	4039DF008	4039TF008	4045DF158	4045HF120	4045HF158
Peso (seco) ^b	kg	475	487	493	396	599
Cantidad de aceite de motor	L	12	12	8	12	12
Cantidad de refrigerante	L	16.5	16.5	20	28	28

^aCon ventilador

^bAproximado

ELEMENTO	UNIDAD DE MEDICION	4045TF120	4045TF158	4045TF220	4045TF258
Número de cilindros		4	4	4	4
Combustible		Diésel	Diésel	Diésel	Diésel
Cavidad	mm	106.5	106.5	106.5	106.5
Recorrido	mm	127	127	127	127
Cilindrada	L	4.5	4.5	4.5	4.5
Relación de compresión		17.0:1	17.0:1	17.0:1	17.0:1
POTENCIA ^a a 1500 rpm (Prime)	kW (cv)	63 (84)	61 (83)	75 (101)	72 (98)
POTENCIA ^a a 1500 rpm (Standby)	kW (cv)	70 (94)	68 (92)	83 (111)	80 (109)
POTENCIA ^a a 1800 rpm (Prime)	kW (cv)		72 (98)	90 (121)	80 (109)
POTENCIA ^a a 1800 rpm (Standby)	kW (cv)		79 (107)	100 (134)	88 (120)
Anchura (total)	mm	598	606	598	652
Longitud (total)	mm	861	1191	861	1225
Altura (total)	mm	980	1027	980	1027
Peso (seco) ^b	kg	396	505	396	520
Cantidad de aceite de motor	L	12	12	12	12
Cantidad de refrigerante	L	25	25	25	25

^aCon ventilador

^bAproximado

ELEMENTO	UNIDAD DE MEDICION	6068HF120 y 115	6068HF120 y 183	6068HF158	6068HF258
Número de cilindros		6	6	6	6
Combustible		Diésel	Diésel	Diésel	Diésel
Cavidad	mm	106.5	106.5	106.5	106.5
Recorrido	mm	127	127	127	127
Cilindrada	L	6.8	6.8	6.8	6.8
Relación de compresión		17.0:1	17.0:1	17.0:1	17.0:1
POTENCIA ^a a 1500 rpm (Prime)	kW (cv)	140 (188)	166 (223)	134 (182)	160 (218)
POTENCIA ^a a 1500 rpm (Standby)	kW (cv)	155 (208)	183 (245)	148 (201)	177 (241)
POTENCIA ^a a 1800 rpm (Prime)	kW (cv)			164 (223)	179 (243)
POTENCIA ^a a 1800 rpm (Standby)	kW (cv)			187 (254)	200 (272)
Anchura (total)	mm	623	623	798	798

Continúa en la pág. siguiente

DPSG.CD03523,55 -63-08JUL09-2/3

Especificaciones

ELEMENTO	UNIDAD DE MEDICION	6068HF120 y 115	6068HF120 y 183	6068HF158	6068HF258
Longitud (total)	mm	1141	1141	1500	1500
Altura (total)	mm	1009	1009	1136	1204
Peso (seco) ^b	kg	569	569	705	764
Cantidad de aceite de motor	L	20	20	20	32
Cantidad de refrigerante	L	32	32	32	32

^aCon ventilador

^bAproximado

ELEMENTO	UNIDAD DE MEDICION	6068TF158	6068TF220	6068TF258
Número de cilindros		6	6	6
Combustible		Diésel	Diésel	Diésel
Cavidad	mm	106.5	106.5	106.5
Recorrido	mm	127	127	127
Cilindrada	L	6.8	6.8	6.8
Relación de compresión		17.0:1	17.0:1	17.0:1
POTENCIA ^a a 1500 rpm (Prime)	kW (cv)	92 (125)	109 (146)	105 (143)
POTENCIA ^a a 1500 rpm (Standby)	kW (cv)	101 (137)	121 (162)	116 (158)
POTENCIA ^a a 1800 rpm (Prime)	kW (cv)	108 (147)		124 (169)
POTENCIA ^a a 1800 rpm (Standby)	kW (cv)	119 (162)		137 (186)
Anchura (total)	mm	652	598	652
Longitud (total)	mm	1364	1117	1364
Altura (total)	mm	1070	984	1070
Peso (seco) ^b	kg	651	533	651
Cantidad de aceite de motor	L	20	20	20
Cantidad de refrigerante	L	28	28	28

^aCon ventilador

^bAproximado

DPSG,CD03523,55 -63-08JUL09-3/3

Especificaciones generales del grupo del motor (Motores con certificación de emisiones Fase II)

ELEMENTO	UNIDAD DE MEDICION	3029HFS70	3029HFU70	3029TFS70	3029TFU70
Número de cilindros		3	3	3	3
Combustible		Diésel	Diésel	Diésel	Diésel
Cavidad	mm	106.5	106.5	106.5	106.5
Recorrido	mm	110	110	110	110
Cilindrada	L	2.9	2.9	2.9	2.9
Relación de compresión		17.2:1	17.2:1	17.2:1	17.2:1
POTENCIA ^a a 1500 rpm (Prime)	kW (cv)	37 (50)	37 (50)	28 (37)	28 (37)
POTENCIA ^a a 1500 rpm (Standby)	kW (cv)	41 (56)	41 (56)	31 (41)	31 (41)
POTENCIA ^a a 1800 rpm (Prime)	kW (cv)				
POTENCIA ^a a 1800 rpm (Standby)	kW (cv)				
Anchura (total)	mm	582	582	582	582
Longitud (total)	mm	888	888	888	888
Altura (total)	mm	974	974	974	974
Peso (seco) ^b	kg	350	350	350	350
Cantidad de aceite de motor	L	8	8	8	8
Cantidad de refrigerante	L	14.5	14.5	14.5	14.5

^aCon ventilador^bAproximado

ELEMENTO	UNIDAD DE MEDICION	4045HFS72	4045HFS73	4045HFU72	4045HFU79
Número de cilindros		4	4	4	4
Combustible		Diésel	Diésel	Diésel	Diésel
Cavidad	mm	106.5	106.5	106.5	106.5
Recorrido	mm	110	110	127	127
Cilindrada	L	4.5	4.5	4.5	4.5
Relación de compresión		17.0:1	19.0:1	17.0:1	19.0:1
POTENCIA ^a a 1500 rpm (Prime)	kW (cv)	75 (100)	94 (126)	75 (100)	94 (126)
POTENCIA ^a a 1500 rpm (Standby)	kW (cv)	83 (111)	103 (138)	83 (111)	103 (138)
POTENCIA ^a a 1800 rpm (Prime)	kW (cv)				
POTENCIA ^a a 1800 rpm (Standby)	kW (cv)				
Anchura (total)	mm	751	765	751	765
Longitud (total)	mm	1362	1365	1362	1365
Altura (total)	mm	1137	1162	1137	1162
Peso (seco) ^b	kg	505	505	505	505
Cantidad de aceite de motor	L	16	16	16	16

Continúa en la pág. siguiente

CD03523,0000194 -63-08JUL09-1/3

Especificaciones

ELEMENTO	UNIDAD DE MEDICION	4045HFS72	4045HFS73	4045HFU72	4045HFU79
Cantidad de refrigerante	L	28	32	28	32

^aCon ventilador

^bAproximado

ELEMENTO	UNIDAD DE MEDICION	4045TFS70	4045TFU70
Número de cilindros		4	4
Combustible		Diésel	Diésel
Cavidad	mm	106.5	106.5
Recorrido	mm	110	127
Cilindrada	L	4.5	4.5
Relación de compresión		17.0:1	17.0:1
POTENCIA ^a a 1500 rpm (Prime)	kW (cv)	55 (74)	55 (74)
POTENCIA ^a a 1500 rpm (Standby)	kW (cv)	61 (81)	61 (81)
POTENCIA ^a a 1800 rpm (Prime)	kW (cv)		
POTENCIA ^a a 1800 rpm (Standby)	kW (cv)		
Anchura (total)	mm	637	600
Longitud (total)	mm	867	1230
Altura (total)	mm	979	1010
Peso (seco) ^b	kg	451	505
Cantidad de aceite de motor	L	12	12
Cantidad de refrigerante	L	25	25

^aCon ventilador

^bAproximado

ELEMENTO	UNIDAD DE MEDICION	6068HFS72	6068HFS73	6068HFS76	6068HFS77
Número de cilindros		6	6	6	6
Combustible		Diésel	Diésel	Diésel	Diésel
Cavidad	mm	106.5	106.5	106.5	106.5
Recorrido	mm	127	127	127	127
Cilindrada	L	6.8	6.8	6.8	6.8
Relación de compresión		17.0:1	19.0:1	17.0:1	17.0:1
POTENCIA ^a a 1500 rpm (Prime)	kW (cv)	112 (150)	139 (186)	167 (224)	189 (253)
POTENCIA ^a a 1500 rpm (Standby)	kW (cv)	123 (165)	153 (205)	184 (247)	207 (277))
POTENCIA ^a a 1800 rpm (Prime)	kW (cv)				
POTENCIA ^a a 1800 rpm (Standby)	kW (cv)				
Anchura (total)	mm	784	784	960	960
Longitud (total)	mm	1500	1500	1509	1509
Altura (total)	mm	1137	1137	1381	1381
Peso (seco) ^b	kg	764	764	764	764
Cantidad de aceite de motor	L	32	32	32	32

Continúa en la pág. siguiente

CD03523,0000194 -63-08JUL09-2/3

Especificaciones

ELEMENTO	UNIDAD DE MEDICION	6068HFS72	6068HFS73	6068HFS76	6068HFS77
Cantidad de refrigerante	L	32	32	35	35

^aCon ventilador

^bAproximado

ELEMENTO	UNIDAD DE MEDICION	6068HFU72	6068HFU74	6068HFU79
Número de cilindros		6	6	6
Combustible		Diésel	Diésel	Diésel
Cavidad	mm	106.5	106.5	106.5
Recorrido	mm	127	127	127
Cilindrada	L	6.8	6.8	6.8
Relación de compresión		17.0:1	17.0:1	19.0:1
POTENCIA ^a a 1500 rpm (Prime)	kW (cv)	111 (149)	166(223) / 188 (252)	139 (186)
POTENCIA ^a a 1500 rpm (Standby)	kW (cv)	123 (165)	184 (247) / 207 (277))	153 (205)
POTENCIA ^a a 1800 rpm (Prime)	kW (cv)		191(256)	
POTENCIA ^a a 1800 rpm (Standby)	kW (cv)		201 (269)	
Anchura (total)	mm	784	960	812
Longitud (total)	mm	1500	1509	1532
Altura (total)	mm	1137	1381	1200
Peso (seco) ^b	kg	764	764	764
Cantidad de aceite de motor	L	32	32	32
Cantidad de refrigerante	L	32	35	32

^aCon ventilador

^bAproximado

CD03523,0000194 -63-08JUL09-3/3

Especificaciones generales del grupo del motor (Motores con certificación de emisiones EPA Tier 2)

ELEMENTO	UNIDAD DE MEDICION	3029TF270	4045TF270	6068HF475
Número de cilindros		3	4	6
Combustible		Diésel	Diésel	Diésel
Cavidad	mm	106.5	106.5	106.5
Recorrido	mm	110	127	127
Cilindrada	L	2.9	4.5	6.8
Relación de compresión		17.2:1	17.0:1	17.0:1
POTENCIA ^a a 1500 rpm (Prime)	kW (cv)			
POTENCIA ^a a 1500 rpm (Standby)	kW (cv)			
POTENCIA ^a a 1800 rpm (Prime)	kW (cv)	44 (59)	67 (90)	213 (286)
POTENCIA ^a a 1800 rpm (Standby)	kW (cv)	48 (64)	74 (99)	234 (314)
Anchura (total)	mm	519	612	627
Longitud (total)	mm	716	860	1161
Altura (total)	mm	819	994	1044
Peso (seco) ^b	kg	316	396	587
Cantidad de aceite de motor	L	8	12	32
Cantidad de refrigerante	L	14.5	25	35

^aCon ventilador

^bAproximado

CD03523,00001D3 -63-08JUL09-1/1

Especificaciones generales del grupo del motor (Motores con certificación de emisiones EPA Tier 3)

ELEMENTO	UNIDAD DE MEDICION	4045HFS80	4045HFS82	4045HFS83
Número de cilindros		4	4	4
Combustible		Diésel	Diésel	Diésel
Cavidad	mm	106.5	106.5	106.5
Recorrido	mm	127	127	110
Cilindrada	L	4.5	4.5	4.5
Relación de compresión		19.0:1	19.0:1	19.0:1
POTENCIA ^a a 1500 rpm (Prime)	kW (cv)			
POTENCIA ^a a 1500 rpm (Standby)	kW (cv)			
POTENCIA ^a a 1800 rpm (Prime)	kW (cv)	67 (90)	85 (114)	107 (143)
POTENCIA ^a a 1800 rpm (Standby)	kW (cv)	74 (99)	94 (126)	118 (158)
Anchura (total)	mm	600	765	765
Longitud (total)	mm	1230	1365	1365
Altura (total)	mm	1010	1162	1162
Peso (seco) ^b	kg	505	505	505
Cantidad de aceite de motor	L	12	16	16
Cantidad de refrigerante	L	25	32	32

^aCon ventilador^bAproximado

ELEMENTO	UNIDAD DE MEDICION	6068HFS82	6068HFS83	6068HFS89
Número de cilindros		6	6	6
Combustible		Diésel	Diésel	Diésel
Cavidad	mm	106.5	106.5	106.5
Recorrido	mm	127	127	127
Cilindrada	L	6.8	6.8	6.8
Relación de compresión		19.0:1	19.0:1	17.0:1
POTENCIA ^a a 1500 rpm (Prime)	kW (cv)			
POTENCIA ^a a 1500 rpm (Standby)	kW (cv)			
POTENCIA ^a a 1800 rpm (Prime)	kW (cv)	134 (180)	161(216)	214 (287)
POTENCIA ^a a 1800 rpm (Standby)	kW (cv)	147 (197)	177 (237)	235 (315)
Anchura (total)	mm	784	784	960
Longitud (total)	mm	1500	1500	1509
Altura (total)	mm	1137	1137	1381
Peso (seco) ^b	kg	764	764	764
Cantidad de aceite de motor	L	32	32	32
Cantidad de refrigerante	L	32	32	35

^aCon ventilador

Continúa en la pág. siguiente

CD03523,00001D4 -63-08JUL09-1/2

^bAproximado

CD03523,00001D4 -63-08JUL09-2/2

Valores de apriete de pernos y tornillos no métricos

TS1671 —UN—01MAY03

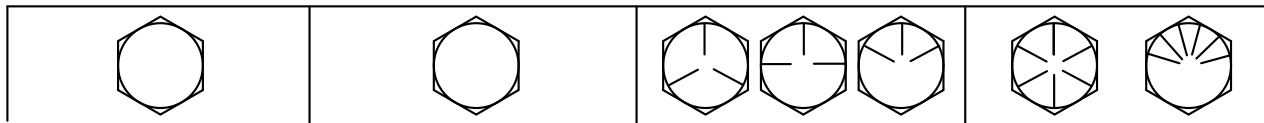

Perno o Perno Tamaño	SAE Grado 1				SAE grado 2 ^a				SAE Grado 5, 5.1 ó 5.2				SAE Grado 8 ó 8.2			
	Lubricado ^b		Seco ^c		Lubricado ^b		Seco ^c		Lubricado ^b		Seco ^c		Lubricado ^b		Seco ^c	
	N·m	lb-in.	N·m	lb-in.	N·m	lb-in.	N·m	lb-in.	N·m	lb-in.	N·m	lb-in.	N·m	lb-in.	N·m	lb-in.
1/4	3.7	33	4.7	42	6	53	7.5	66	9.5	84	12	106	13.5	120	17	150
													N·m	lb-ft	N·m	lb-ft
5/16	7.7	68	9.8	86	12	106	15.5	137	19.5	172	25	221	28	20.5	35	26
									N·m	lb-ft	N·m	lb-ft				
3/8	13.5	120	17.5	155	22	194	27	240	35	26	44	32.5	49	36	63	46
			N·m	lb-ft	N·m	lb-ft	N·m	lb-ft								
7/16	22	194	28	20.5	35	26	44	32.5	56	41	70	52	80	59	100	74
	N·m	lb-ft														
1/2	34	25	42	31	53	39	67	49	85	63	110	80	120	88	155	115
9/16	48	35.5	60	45	76	56	95	70	125	92	155	115	175	130	220	165
5/8	67	49	85	63	105	77	135	100	170	125	215	160	240	175	305	225
3/4	120	88	150	110	190	140	240	175	300	220	380	280	425	315	540	400
7/8	190	140	240	175	190	140	240	175	490	360	615	455	690	510	870	640
1	285	210	360	265	285	210	360	265	730	540	920	680	1030	760	1300	960
1-1/8	400	300	510	375	400	300	510	375	910	670	1150	850	1450	1075	1850	1350
1-1/4	570	420	725	535	570	420	725	535	1280	945	1630	1200	2050	1500	2600	1920
1-3/8	750	550	950	700	750	550	950	700	1700	1250	2140	1580	2700	2000	3400	2500
1-1/2	990	730	1250	930	990	730	1250	930	2250	1650	2850	2100	3600	2650	4550	3350

Los valores de apriete indicados son para uso general, y se basan en la resistencia del perno o tornillo. NO UTILIZAR estos valores si se especifica un valor de apriete o procedimiento de apriete diferente para una aplicación específica. Para contratueras con insertos de plástico o de acero engarzado, para sujeciones de acero inoxidable o para tuercas en tornillos en U, véanse las instrucciones de apriete para esta aplicación en concreto. Los tornillos de cizallamiento están diseñados para romperse bajo una carga determinada. Sustituya siempre los tornillos de cizallamiento por otros de idéntico grado.

Sustituir las fijaciones con unas del mismo grado o superior. Si se usan fijaciones de grado mayor, apretarlas solamente hasta la resistencia de la original. Asegurarse de que las roscas de las fijaciones estén limpias y enroscan debidamente. De ser posible, lubricar las fijaciones lisas o galvanizadas que no sean contratueras, pernos de rueda ni tuercas de rueda, salvo indicación contraria dada en el caso particular.

^aEl grado 2 corresponde a los tornillos de cabeza hexagonal (no a los pernos hexagonales) de hasta 6 in. (152 mm) de largo. El grado 1 corresponde a los tornillos de cabeza hexagonal de más de 6 in. (152 mm) de largo, y a todos los demás tipos de pernos y tornillos de cualquier longitud.

^b"Lubricado" significa recubierto con un lubricante tal como aceite de motor, fijaciones recubiertas con fosfato o aceite, o fijaciones de 7/8 in. o mayores, recubiertas con una capa de cinc en escamas JDM F13C.

^c"Seco" significa liso o galvanizado sin ninguna lubricación, o fijaciones de 1/4 a 3/4 in. recubiertas con una capa de cinc en escamas JDM F13B.

DX,TORQ1 -63-24MAR09-1/1

Valores de apriete de pernos y tornillos métricos

TS1670 —UN—01MAY03

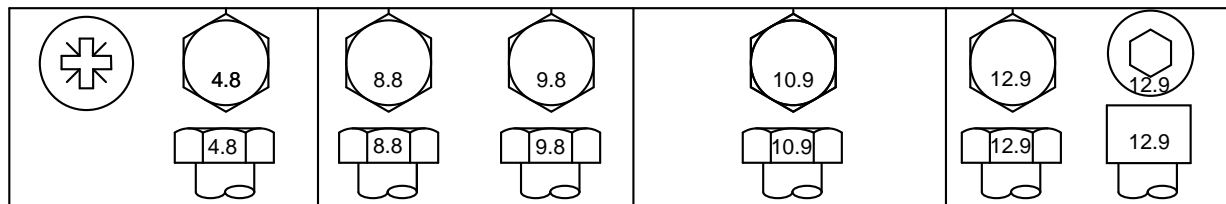

Perno o Perno Tamaño	Grado 4.8				Grado 8.8 ó 9.8				Grado 10.9				Grado 12.9			
	Lubricado ^a		Seco ^b		Lubricado ^a		Seco ^b		Lubricado ^a		Seco ^b		Lubricado ^a		Seco ^b	
	N·m	lb-in.	N·m	lb-in.	N·m	lb-in.	N·m	lb-in.	N·m	lb-in.	N·m	lb-in.	N·m	lb-in.	N·m	lb-in.
M6	4.7	42	6	53	8.9	79	11.3	100	13	115	16.5	146	15.5	137	19.5	172
M8	11.5	102	14.5	128	22	194	27.5	243	32	23.5	40	29.5	37	27.5	47	35
M10	23	204	29	21	43	32	55	40	63	46	80	59	75	55	95	70
M12	40	29.5	50	37	75	55	95	70	110	80	140	105	130	95	165	120
M14	63	46	80	59	120	88	150	110	175	130	220	165	205	150	260	190
M16	100	74	125	92	190	140	240	175	275	200	350	255	320	235	400	300
M18	135	100	170	125	265	195	330	245	375	275	475	350	440	325	560	410
M20	190	140	245	180	375	275	475	350	530	390	675	500	625	460	790	580
M22	265	195	330	245	510	375	650	480	725	535	920	680	850	625	1080	800
M24	330	245	425	315	650	480	820	600	920	680	1150	850	1080	800	1350	1000
M27	490	360	625	460	950	700	1200	885	1350	1000	1700	1250	1580	1160	2000	1475
M30	660	490	850	625	1290	950	1630	1200	1850	1350	2300	1700	2140	1580	2700	2000
M33	900	665	1150	850	1750	1300	2200	1625	2500	1850	3150	2325	2900	2150	3700	2730
M36	1150	850	1450	1075	2250	1650	2850	2100	3200	2350	4050	3000	3750	2770	4750	3500

Los valores de apriete indicados son para uso general, y se basan en la resistencia del perno o tornillo. NO UTILIZAR estos valores si se especifica un valor de apriete o procedimiento de apriete diferente para una aplicación específica. Para las fijaciones de acero inoxidable o para tuercas de pernos en U, ver las instrucciones de apriete del caso particular. Apretar las contratueras con inserto de plástico o de acero engarzado apretándolas al par de apriete seco dado en la tabla, salvo indicación contraria dada en el caso particular.

Los tornillos de cizallamiento están diseñados para romperse bajo una carga determinada. Sustituir siempre los tornillos fusibles por otros de idéntico grado. Sustituir las fijaciones con unas del mismo grado o mayor. Si se usan fijaciones de grado mayor, apretarlas solamente hasta la resistencia del original. Asegurarse de que las roscas de las fijaciones estén limpias y enroscan debidamente. De ser posible, lubricar las fijaciones lisas o galvanizadas que no sean contratueras, pernos de rueda ni tuercas de rueda, salvo indicación contraria dada en el caso particular.

^a"Lubricado" significa recubierto con un lubricante tal como aceite de motor, fijaciones recubiertas con fosfato o aceite, o fijaciones M20 o mayores, recubiertas con escamas de cinc JDM F13C.

^b"Seco" significa liso o galvanizado sin ninguna lubricación, o fijaciones de M6 a M18 recubiertas con escamas de cinc JDM F13B.

DX,TORQ2 -63-24MAR09-1/1

Índice alfabético

	Página		Página
A			
Aceite para motor		Motores con certificación de emisiones	
Diésel	10- 3	fase II	65- 4
Drenaje	30- 1	Motores sin certificación de emisiones	65- 1
Rodaje	10- 2	F	
Aceite para motores diesel	10- 3	Filtro de aire	
Aceite para rodaje del motor	10- 2	Limpiar o sustituir (una pieza)	50- 3
Almacenamiento		Limpiar o sustituir el elemento	50- 4
Motor	60- 1	Filtro de combustible	
Almacenamiento de combustible	10- 2	Sustitución	30- 4
Almacenamiento de lubricantes	10- 3	Funcionamiento del motor	
Amortiguador	40- 4	Cambio de frecuencia del generador	15-30
C			
Códigos de diagnóstico de averías (DTC)	55-11	Detención del motor	15-30
Códigos de diagnóstico de fallas (DTC)		Periodo de rodaje	15-26
Códigos activos del motor, visualización	15- 7	Puesta en marcha del motor	15-26
Códigos de servicio almacenados, visualización ..	15- 5	Unidades de reserva	15-30
Indicador de diagnóstico	55-10	Uso de batería auxiliar o cargador	15-29
Visualización de códigos de servicio activos	15- 7	G	
Visualización de códigos de servicio		Grupo de cables	
almacenados	15- 5	Con bomba Stanadyne DE10	55- 2
Códigos de fallas	55-11	Con riel común de presión alta Denso	55- 3
Combustible		L	
Diésel	10- 1	Lista de DTC	55-11
Manipulación y almacenamiento	10- 2	Lubricantes	
Combustible diésel	10- 1	Almacenamiento	10- 3
Configuración, visualización de datos	15- 3	Mezcla	10- 3
Correa		M	
Sustituir (motores 4045 y 6068)	50- 5	Mantenimiento	
Verificación del tensor de correa automático	35- 2	1000 h /1año	
Verificar la tensión	30- 5	Limpieza del respiradero del cárter	35- 1
D			
Diagnóstico de anomalías intermitentes	55-13	Prueba de presión del sistema de	
Diagnóstico de fallas		refrigeración	35- 5
Eléctrica	55- 8	Verificación automática del tensor de la	
Informaciones generales	55- 1	correa (motores 4045 y 6068)	35- 2
Motor	55- 4	Verificación y ajuste de la holgura de la	
Disposición de cableado del motor		válvula del motor (Motores 3029 y 4039)	35- 3
Con bomba Stanadyne DE10	55- 2	Verificar el sistema de admisión de aire	35- 1
Con riel común de presión alta Denso	55- 3	2000 h /2 años	
E			
El tubo del respiradero del cárter		Ajuste de la holgura de la válvula	
Limpieza	35- 1	(motores 4045 y 6068)	40- 1
Especificaciones		Ajuste del regulador de variación de	
Grupo del motor		velocidad (sistema mecánico de	
Motores con certificación de emisiones		combustible)	40- 3
(EPA Tier 2)	65- 7	Verificación del régimen del motor	
Motores con certificación de emisiones		(sistema mecánico de combustible)	40- 3
(EPA Tier 3)	65- 8	Verificar amortiguador	40- 4
		2500 h /3 años	
		Drenaje y limpieza del sistema de	
		refrigeración	45- 1

Continúa en la pág. siguiente

	Página		Página
500 horas		Motor Diesel.....	10- 4
Cambiar los filtros de combustible	30- 4	Prueba de presión del sistema de refrigeración ...	35- 5
Cambio del aceite de motor y del filtro	30- 1	Régimen del motor (sistema mecánico de	
Correa de verificación	30- 5	combustible)	40- 3
Diariamente o cada 10 horas	25- 1	Registros de mantenimiento.....	02- 1
Observación de los intervalos de mantenimiento..	20- 1	Reglaje de válvulas	
Según se requiera		Ajuste (motores 3029 y 4039).....	35- 3
Información adicional de mantenimiento.....	50- 1	Ajuste (motores 4045 y 6068).....	40- 1
Limpiar o sustituir el elemento del filtro			
de aire.....	50- 4	S	
Limpiar o sustituir el filtro de aire (una pieza)....	50- 3	Sistema de admisión aire	
No modificar el sistema de combustible.....	50- 1	Verificación.....	35- 1
Sustitución del ventilador y la correa del		Sistema de alimentación	
alternador (motores 4045 y 6068)	50- 5	Purga	50- 6
Uso de combustible, lubricantes y			
refrigerante correctos	20- 1	T	
Mezcla de lubricantes.....	10- 3	Tablas de valores de apriete	
Motor		Métricos	65-10
Funcionamiento	15-30	No métricos.....	65- 9
N		Tablero de instrumentos	
Numero de serie		Adjust Backlighting (Ajustar iluminación	
Bomba de combustible de alta presión.....	03- 5	de fondo).....	15-10
Unidad de control electrónico del motor (ECU)	03- 5	Ajuste del contraste	15-12
Número de serie de la unidad de control del		Cambio de las unidades de medida.....	15-14
motor (ECU).....	03- 5	Códigos de apagado.....	15- 9
Número del modelo de la bomba de combustible	03- 5	Menú principal de Navegación.....	15- 2
Números de serie		Setup 1-Up Display (Configuración	
Códigos de opción de motor	03- 3	1-Pantalla arriba).....	15-16
Etiqueta POWERTech.....	03- 1	Setup 4-Up Display (Configuración	
Número de serie de la unidad de control		4-Pantalla arriba).....	15-21
del motor (ECU)	03- 5	Visualización de códigos de servicio activos	15- 7
Número del modelo de la bomba de combustible..	03- 5	Visualización de códigos de servicio	
Placa con número de serie del motor/Placa		almacenados.....	15- 5
de identificación	03- 1	Visualización de datos de configuración.....	15- 3
Registro del número de modelo de la			
bomba de inyección de combustible.....	03- 4	U	
Registro del número de serie del motor.....	03- 2	Unidades de medida, cambio	15-14
P			
Panel de instrumentos		V	
Uso de la pantalla de diagnóstico	15- 1	Valores de apriete de los tornillos	
Procedimiento de diagnóstico	55-10	Métricos	65-10
Uso de la pantalla de diagnóstico	15- 1	No métricos.....	65- 9
R		Valores de apriete de pernos y tornillos	
Refrigerante		Métricos	65-10
Climas cálidos.....	10- 4	No métricos.....	65- 9
Drenaje y limpieza del sistema de refrigeración ...	45- 1	Valores de apriete de pernos y tornillos métricos.....	65-10
		Valores de apriete de pernos y tornillos no	
		métricos	65- 9



9.2. Anexo B - Manual de uso y de mantenimiento del alternador

Manual de uso y mantenimiento

LEROY SOMER

Alternador

**43.2 & 44.2
SHUNT, AREP & PMG**

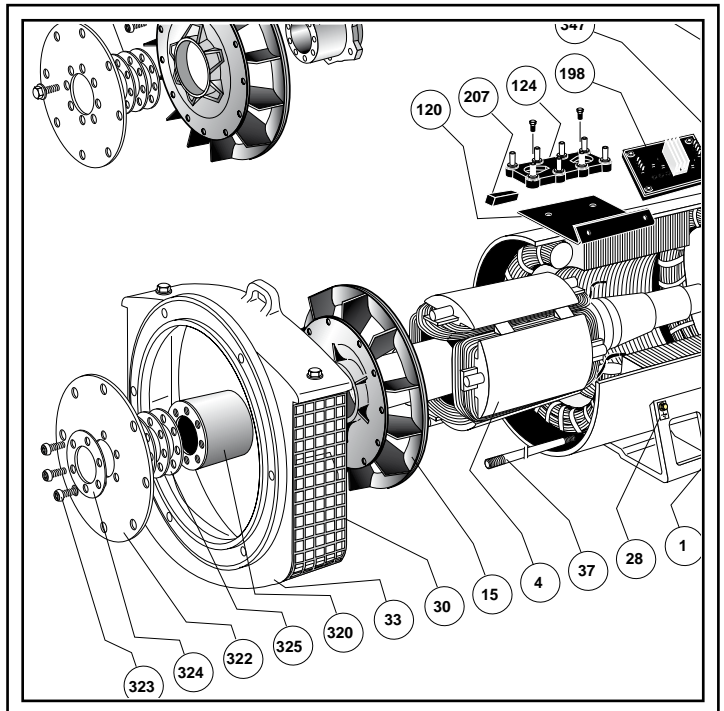
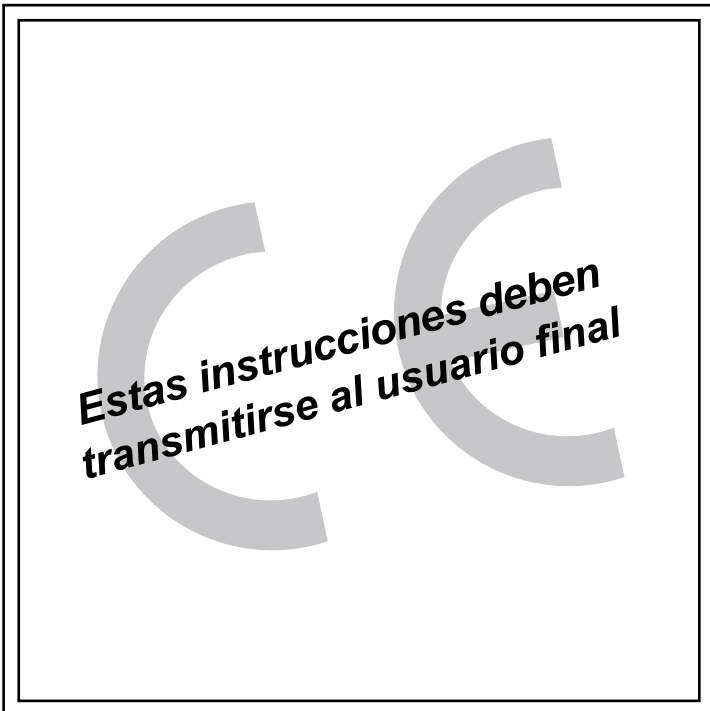
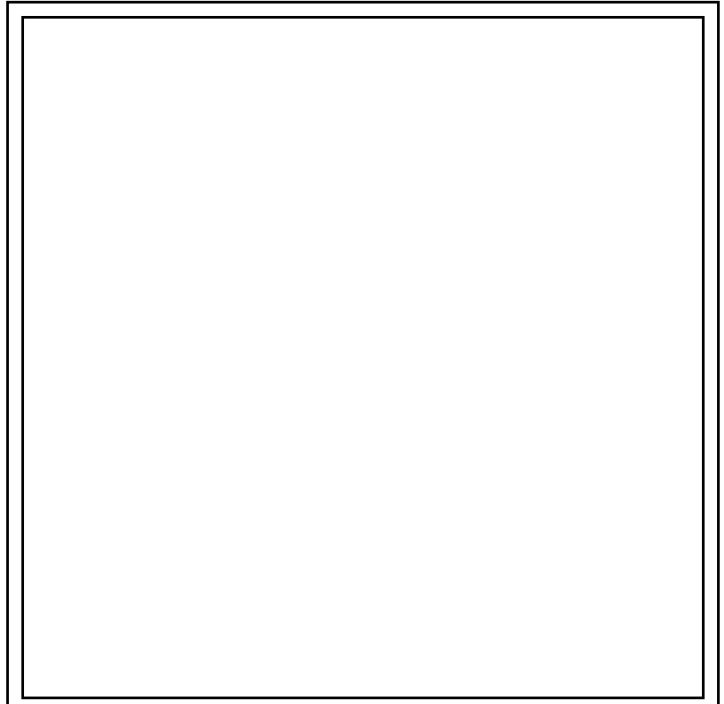

LSA 43.2 / 44.2 - 4 POLOS ALTERNADORES

Instalación y mantenimiento

LSA 43.2 / 44.2 - 4 POLOS

ALTERNADORES

Estas instrucciones se aplican al alternador que Usted ha adquirido.

Última creación de una nueva generación, esta gama se beneficia de la experiencia del primer fabricante mundial que utiliza una avanzada tecnología e incorpora rigurosos controles de calidad.

LAS MEDIDAS DE SEGURIDAD

Antes de poner en funcionamiento su alternador, tiene que haber leído completamente este manual de instalación y mantenimiento.

Todas las operaciones e intervenciones que se tienen que realizar para utilizar este alternador las realizará personal cualificado.

Nuestro servicio de asistencia técnica está a su disposición para ofrecerle toda la información que necesite.

Las distintas intervenciones descritas a continuación se presentan con recomendaciones o símbolos con el fin de informar al usuario sobre los riesgos de accidentes. Es imprescindible que Usted comprenda y respete las distintas recomendaciones de seguridad aquí presentadas.

ATENCIÓN

Norma de seguridad para una intervención que puede dañar o destruir el alternador o el material que se encuentra cerca.



Recomendación de seguridad contra los riesgos genéricos que afecten al personal.



Recomendación de seguridad contra un riesgo eléctrico que afecte al personal.

Nota: LEROY-SOMER se reserva el derecho de cambiar las características de sus productos en todo momento para incorporarles los últimos desarrollos tecnológicos. La información que contiene este documento puede por tanto cambiar sin previo aviso.

LAS RECOMENDACIONES DE SEGURIDAD

Deseamos destacar la importancia de estas instrucciones de mantenimiento.

a) Durante el funcionamiento, está prohibido permanecer delante de la rejilla de salida de aire, puesto que existe el riesgo de expulsión de materia.

b) Prohíba a los niños menores de años acercarse a la rejilla de salida de aire.

Una placa de autoadhesivos con las diversas recomendaciones de seguridad acompaña estas instrucciones de mantenimiento. Su posicionamiento se realizará según el dibujo y mientras el alternador esté completamente instalado.

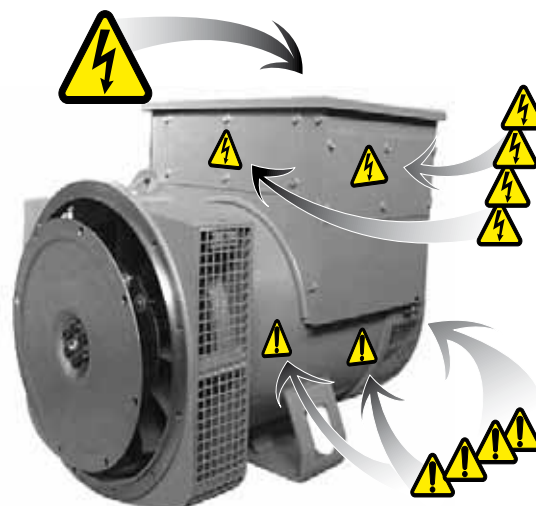

AVISO

Los alternadores no se tienen que poner en servicio mientras las máquinas en las que se tengan que incorporar no se hayan declarado de conformidad con las Directivas CE, así como con otras directivas ocasionalmente aplicables.

Copyright 2004 : MOTEURS LEROY-SOMER

Este documento es propiedad de :

MOTEURS LEROY-SOMER

Está prohibido cualquier tipo de reproducción sin la debida autorización previa.

Marcas, modelos y patentes registrado.

LSA 43.2 / 44.2 - 4 POLOS**ALTERNADORES****1 - RECEPCIÓN**

1.1 - Normas y medidas de seguridad.....	4
1.2 - Comprobaciones	4
1.3 - Identificación.....	4
1.4 - Almacenaje	4
1.5 - Aplicaciones.....	4
1.6 - Contraindicaciones de uso.....	4

2 - CARACTERÍSTICAS TÉCNICAS

2.1 - Características eléctricas.....	5
2.2 - Características mecánicas.....	5

3 - INSTALACIÓN – PUESTA EN MARCHA

3.1 - Montaje.....	6
3.2 - Inspecciones primera puesta en marcha	6
3.3 - Esquemas de conexión de las bornas.....	7
3.4 - Puesta en marcha.....	9
3.5 - Ajustes	9

4 - MANTENIMIENTO

4.1 - Medidas de seguridad.....	10
4.2 - Mantenimiento habitual.....	10
4.3 - Detección de averías	10
4.4 - Fallos mecánicos	11
4.5 - Fallos eléctricos	11
4.6 - Desmontaje, montaje.....	12
4.7 - Instalación y mantenimiento de la PMG	14
4.8 - Tabla de características	14
4.9 - Tabla de masas	15

5 - PIEZAS DE REPUESTO

5.1 - Piezas de primer mantenimiento.....	16
5.2 - Denominación de los rodamientos.....	16
5.3 - Servicio de asistencia técnica	16
5.4 - Despiece, nomenclatura	17

**DECLARACIÓN DE INCORPORACIÓN «CE»
DE CONFORMIDAD**

19

LSA 43.2 / 44.2 - 4 POLOS

ALTERNADORES

1 - RECEPCIÓN

1.1 - Normas y medidas de seguridad

Nuestros alternadores cumplen la mayoría de las normas internacionales.

Véase la Declaración de incorporación "CE" en la última página.

1.2 - Comprobaciones

Al recibir su alternador, compruebe que no haya sufrido ningún daño durante el transporte. Si hubiera señales evidentes de golpes, manifieste sus reservas al transportista (pueden intervenir los seguros de transporte) y después de un control visual, haga girar la máquina a mano para detectar cualquier eventual anomalía.

1.3 - Identificación

El alternador está identificado por una placa de características pegada sobre su carcasa.

Asegúrese de la conformidad entre la placa descriptiva del alternador y su control.

La denominación del alternador se define en función de distintos criterios (véase más adelante).

Ejemplo de la descripción del tipo: **LSA 43.2 M45 J6/4**

- LSA: denominación de la gama PARTNER
- M: Marino
- C: Cogeneración
- T: Telecomunicaciones
- 43.2: tipo de máquina
- M45: modelo
- J: sistema de excitación (C: AREP / J: SHUNT ó PMG/ E: COMPOUND)
- 6/4: número del bobinado / número de polos

1.3.1 - Placa de características

Para disponer de la identidad concreta y rápida de su alternador, puede volver a escribir sus características en la siguiente placa descriptiva no contractual.

1.4 - Almacenaje

Mientras no se proceda a su instalación es preciso guardar las máquinas al abrigo de la humedad: en efecto, en condiciones de humedad superior al 90 %, el aislamiento de la máquina puede disminuir muy rápidamente hasta llegar a ser prácticamente nulo alrededor del 100 %; comprobar el estado de la protección antióxido de las partes no pintadas.

Para un almacenamiento con una duración muy prolongada, se puede guardar el alternador en un revestimiento sellado (plástico termosoldable, por ejemplo) con bolsas deshidratadoras en el interior, protegido de las variaciones de temperatura importantes y frecuentes para evitar cualquier condensación mientras dure el almacenamiento.

En caso de haber vibraciones en el entorno, es preciso reducir el efecto de dichas vibraciones colocando el alternador sobre un soporte amortiguador (placa de caucho u otro) y girar el rotor de una fracción de vuelta cada 15 días para evitar que las pistas de los rodamiento queden marcadas.

1.5 - Aplicaciones

Estos alternadores están destinados a producir, básicamente, energía eléctrica en el marco de las aplicaciones relacionadas con el uso de los grupos electrógenos.

1.6 - Contraindicaciones de uso

El uso del alternador se limita a las condiciones de funcionamiento (entorno, velocidad, tensión, potencia...) compatibles con las características indicadas en la placa descriptiva.

 ALTERNATEURS PARTNER ALTERNATORS																																																																																																																					
<table border="1" style="width: 100%;"> <tr> <td>LSA</td> <td><input type="text"/></td> <td>Date</td> <td><input type="text"/></td> </tr> <tr> <td>N°</td> <td><input type="text"/></td> <td>Hz</td> <td><input type="text"/></td> </tr> <tr> <td>Min⁻¹/R.P.M.</td> <td><input type="text"/></td> <td>Protection</td> <td><input type="text"/></td> </tr> <tr> <td>Cos Ø / P.F.</td> <td><input type="text"/></td> <td>Cl. ther. / Th. class</td> <td><input type="text"/></td> </tr> <tr> <td>Régulateur/A.V.R.</td> <td colspan="3"><input type="text"/></td> </tr> <tr> <td>Altit.</td> <td><input type="text"/></td> <td>Masse / Weight</td> <td><input type="text"/></td> </tr> <tr> <td>Rlt AV/D.E bearing</td> <td colspan="3"><input type="text"/></td> </tr> <tr> <td>Rlt AR/N.D.E bearing</td> <td colspan="3"><input type="text"/></td> </tr> <tr> <td>Graisse / Grease</td> <td colspan="3"><input type="text"/></td> </tr> <tr> <td>Valeurs excit / Excit. values</td> <td colspan="3"><input type="text"/></td> </tr> <tr> <td>en charge / full load</td> <td colspan="3"><input type="text"/></td> </tr> <tr> <td>à vide / at no load</td> <td colspan="3"><input type="text"/></td> </tr> </table>	LSA	<input type="text"/>	Date	<input type="text"/>	N°	<input type="text"/>	Hz	<input type="text"/>	Min ⁻¹ /R.P.M.	<input type="text"/>	Protection	<input type="text"/>	Cos Ø / P.F.	<input type="text"/>	Cl. ther. / Th. class	<input type="text"/>	Régulateur/A.V.R.	<input type="text"/>			Altit.	<input type="text"/>	Masse / Weight	<input type="text"/>	Rlt AV/D.E bearing	<input type="text"/>			Rlt AR/N.D.E bearing	<input type="text"/>			Graisse / Grease	<input type="text"/>			Valeurs excit / Excit. values	<input type="text"/>			en charge / full load	<input type="text"/>			à vide / at no load	<input type="text"/>			<table border="1" style="width: 100%;"> <tr> <th colspan="4" style="text-align: center;">PUISSANCE / RATING</th> </tr> <tr> <td>Tension Voltage</td> <td><input type="text"/></td> <td><input type="text"/></td> <td><input type="text"/></td> </tr> <tr> <td></td> <td></td> <td></td> <td>V</td> </tr> <tr> <td>Connex.</td> <td><input type="text"/></td> <td><input type="text"/></td> <td><input type="text"/></td> </tr> <tr> <td></td> <td></td> <td></td> <td>Ph.</td> </tr> <tr> <td>Continue</td> <td><input type="text"/></td> <td><input type="text"/></td> <td><input type="text"/></td> </tr> <tr> <td>Continuous</td> <td><input type="text"/></td> <td><input type="text"/></td> <td><input type="text"/></td> </tr> <tr> <td>40C</td> <td><input type="text"/></td> <td><input type="text"/></td> <td><input type="text"/></td> </tr> <tr> <td></td> <td></td> <td></td> <td>kVA</td> </tr> <tr> <td></td> <td></td> <td></td> <td>kW</td> </tr> <tr> <td></td> <td></td> <td></td> <td>A</td> </tr> <tr> <td>Secours</td> <td><input type="text"/></td> <td><input type="text"/></td> <td><input type="text"/></td> </tr> <tr> <td>Std by</td> <td><input type="text"/></td> <td><input type="text"/></td> <td><input type="text"/></td> </tr> <tr> <td>27C</td> <td><input type="text"/></td> <td><input type="text"/></td> <td><input type="text"/></td> </tr> <tr> <td></td> <td></td> <td></td> <td>kVA</td> </tr> <tr> <td></td> <td></td> <td></td> <td>kW</td> </tr> <tr> <td></td> <td></td> <td></td> <td>A</td> </tr> </table>	PUISSANCE / RATING				Tension Voltage	<input type="text"/>	<input type="text"/>	<input type="text"/>				V	Connex.	<input type="text"/>	<input type="text"/>	<input type="text"/>				Ph.	Continue	<input type="text"/>	<input type="text"/>	<input type="text"/>	Continuous	<input type="text"/>	<input type="text"/>	<input type="text"/>	40C	<input type="text"/>	<input type="text"/>	<input type="text"/>				kVA				kW				A	Secours	<input type="text"/>	<input type="text"/>	<input type="text"/>	Std by	<input type="text"/>	<input type="text"/>	<input type="text"/>	27C	<input type="text"/>	<input type="text"/>	<input type="text"/>				kVA				kW				A
LSA	<input type="text"/>	Date	<input type="text"/>																																																																																																																		
N°	<input type="text"/>	Hz	<input type="text"/>																																																																																																																		
Min ⁻¹ /R.P.M.	<input type="text"/>	Protection	<input type="text"/>																																																																																																																		
Cos Ø / P.F.	<input type="text"/>	Cl. ther. / Th. class	<input type="text"/>																																																																																																																		
Régulateur/A.V.R.	<input type="text"/>																																																																																																																				
Altit.	<input type="text"/>	Masse / Weight	<input type="text"/>																																																																																																																		
Rlt AV/D.E bearing	<input type="text"/>																																																																																																																				
Rlt AR/N.D.E bearing	<input type="text"/>																																																																																																																				
Graisse / Grease	<input type="text"/>																																																																																																																				
Valeurs excit / Excit. values	<input type="text"/>																																																																																																																				
en charge / full load	<input type="text"/>																																																																																																																				
à vide / at no load	<input type="text"/>																																																																																																																				
PUISSANCE / RATING																																																																																																																					
Tension Voltage	<input type="text"/>	<input type="text"/>	<input type="text"/>																																																																																																																		
			V																																																																																																																		
Connex.	<input type="text"/>	<input type="text"/>	<input type="text"/>																																																																																																																		
			Ph.																																																																																																																		
Continue	<input type="text"/>	<input type="text"/>	<input type="text"/>																																																																																																																		
Continuous	<input type="text"/>	<input type="text"/>	<input type="text"/>																																																																																																																		
40C	<input type="text"/>	<input type="text"/>	<input type="text"/>																																																																																																																		
			kVA																																																																																																																		
			kW																																																																																																																		
			A																																																																																																																		
Secours	<input type="text"/>	<input type="text"/>	<input type="text"/>																																																																																																																		
Std by	<input type="text"/>	<input type="text"/>	<input type="text"/>																																																																																																																		
27C	<input type="text"/>	<input type="text"/>	<input type="text"/>																																																																																																																		
			kVA																																																																																																																		
			kW																																																																																																																		
			A																																																																																																																		

LSA 43.2 / 44.2 - 4 POLOS

ALTERNADORES

2 - CARACTERÍSTICAS TÉCNICAS

2.1 - Características eléctricas

El alternador PARTNER LSA 43.2/44.2 es un generador sin anillo ni escobilla de inductor giratorio, es bobinado "Sin 2/3», 12 hilos; el aislamiento se clasifica H y el sistema de excitación está disponible en versión "SHUNT", en versión "AREP" o en versión "PMG" (consulte las instrucciones del regulador).

2.1.1 - Opciones

- Sondas de detección de la temperatura del estator.
- Resistencias de caldeo.

La supresión de interferencias es conforme a la norma EN 55011, grupo 1, clase B (Europa).

2.1.2 - Sistema SHUNT con A.V.R. R 250

Otro versión : R 251 para monofásico dedicado or R 448 para del funciones suplementario.

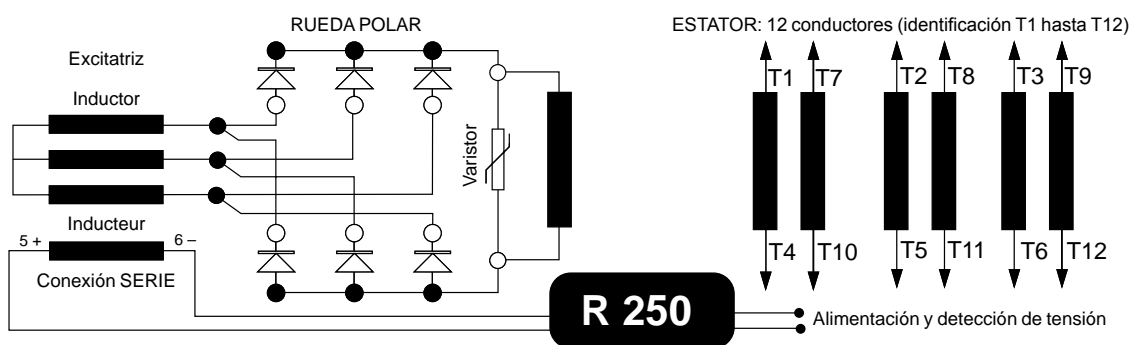

2.1.3 - Sistema AREP con regulador R 438

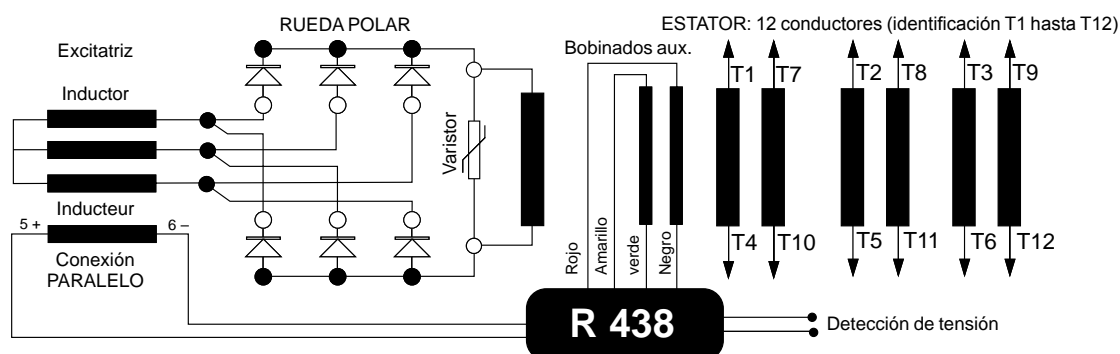

2.1.4 - Sistema PMG con regulador R 438

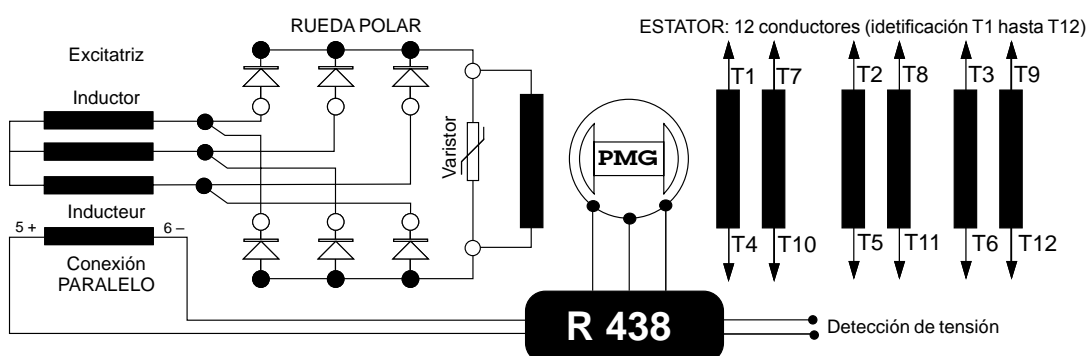

2.2 - Características mecánicas

- Carcasa de acero
- Tapas de fundición
- Rodamientos de bolas estancos.
- Formas de construcción :
IM 1201 (MD 35) de un solo cojinete, patas y bridas / discos SAE
IM 1001 (B 34)dos cojinetes con brida SAE y extremo de eje cilíndrico normalizado.
- Máquina abierta, autoventilada
- Grado de protección: IP 23

2.2.1 - Opciones

- Filtro de entrada de aire,
- Rodamientos reengrasables (solamente en LSA 44.2 y en versión SHUNT o AREP),
- IP 44.

LSA 43.2 / 44.2 - 4 POLOS

ALTERNADORES

3 - INSTALACIÓN

El personal que realice las distintas operaciones que se indican en este capítulo deberá llevar un equipo de protección adaptado a los riesgos mecánicos y eléctricos.

3.1 - Montaje



Todas las operaciones de elevación y desplazamiento han de ser efectuadas con equipos adecuados.

Durante las manipulaciones la máquina ha de permanecer horizontal. Consulte el peso del alternador (consulte 4.9) para escoger la herramienta de elevación.

Durante esta operación, debe evitarse que haya personas bajo la carga.

3.1.1 - Desplazamiento

Los cáncamos de elevación han sido ampliamente dimensionados y permiten únicamente la manipulación del alternador. No se deben utilizar para elevar el grupo completo. Prevea un sistema de elevación adecuado para el entorno de la máquina.

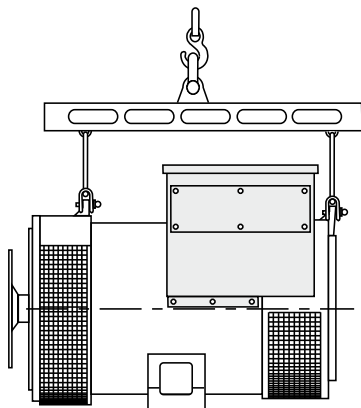

3.1.2 - Acoplamiento

3.1.2.1 - Alternador monopolar

Antes de acoplar el alternador y el motor térmico, verifique la compatibilidad por:

- un análisis de torsión de la línea de eje del grupo,
- control medidas del volante y del cárter de volante, de la brida, de los discos y de la distancia entre las caras de apoyo.

ATENCIÓN

Durante el acoplamiento se obtiene la alineación de los agujeros de los discos y del volante haciendo girar la polea primaria del motor térmico.

No utilizar el ventilador para hacer girar el rotor del alternador.

Compruebe el calado del alternador en posición durante el acoplamiento.

Apretar los tornillos de los discos con el par recomendado y comprobar que quede un juego lateral del cigüeñal.

3.1.2.2 - Alternador bipolar

- Acoplamiento semielástico

Se recomienda realizar una alineación cuidada del alternador y del motor térmico verificando que los desplazamientos de concentricidad y de paralelismo de los dos medio manguitos no excedan 0,1 mm.

ATENCIÓN

Este alternador ha sido equilibrado con media chaveta.

3.1.3 - Ubicación

El sitio donde se va a colocar el alternador ha de ser tal que la temperatura ambiente no pueda sobrepasar los 40 °C para las potencias standard (para temperaturas > 40 °C, aplicar un coeficiente de desclasificación). El aire fresco, exento de humedad y polvo, ha de llegar libremente a las rejillas de entrada de aire, situadas en el lado opuesto al del acoplamiento. Es esencial impedir no sólo la recirculación del aire caliente de la máquina o del motor, sino también de los humos de escape.

3.2 - Inspección antes de la primera puesta en marcha

3.2.1 - Verificaciones eléctricas



Se prohíbe terminantemente poner en marcha un alternador, nuevo o no, si el aislamiento tiene menos de 1 Megaohmio para el estator y 100 000 Ohmios para el resto de los bobinados.

Para recuperar los valores mínimos antedichos hay varios métodos.

- a) Secar la máquina durante 24 horas en una estufa a una temperatura de unos 110 °C (sin el regulador)
- b) Soplar aire caliente en la entrada del aire asegurando la rotación de la máquina con el inductor desconectado.
- c) Funcionamiento en cortocircuito (desconectar el regulador).

- poner en cortocircuito las tres bornas de salida (potencia) mediante conexiones capaces de soportar la intensidad nominal (a ser posible no rebasar los 6 A/mm²),

- insertar una pinza amperimétrica para controlar la intensidad que circula por las conexiones del cortocircuito,

- conectar en las bornas de los inductores de la excitatriz, respetando las polaridades, una batería de 48 V, en serie con un reóstato de aproximadamente 10 ohmios (50 W),

- abrir al máximo todas las aperturas del alternador,

- hacer girar el alternador a su velocidad nominal y ajustar su excitación mediante el reóstato de manera que se consiga la intensidad nominal en las conexiones de cortocircuito.

Nota: Tras una parada prolongada, para evitar estos problemas, le recomendamos que utilice resistencias de caldeo, así como hacer girar la máquina de vez en cuando. Las resistencias de caldeo son efectivas sólo si funcionan continuamente mientras la máquina está parada.

ATENCIÓN

Asegúrese de que el alternador dispone del nivel de protección correspondiente a las condiciones de entorno definidas.

LSA 43.2 / 44.2 - 4 POLOS

ALTERNADORES

3.2.2 - Verificaciones mecánicas

- Antes del primer arranque comprobar que:
- los pernos de fijación de las patas estén bien prietos,
 - el aire de enfriamiento sea aspirado libremente,
 - las rejillas y la envolvente estén en su sitio,
 - el sentido de giro standard es horario visto lado eje (giro de las fases 1-2-3). Para un sentido de giro antihorario, intercambiar 2 y 3.
 - la conexión corresponda a la tensión de red de la instalación (ver § 3.3).

3.3 - Esquemas conexión de las bornas

Para modificar las conexiones cambie la posición de los cables en las bornas. El código del bobinado viene indicado en la placa de características.



Todas las operaciones en las bornas del alternador durante las reconexiones o las comprobaciones se deben realizar con la máquina parada.

Códigos de conexión	Tensión L.L			Conexión de fábrica
A Trifásica 	Bobinado	50 Hz	60 Hz	
	6	190 - 208	190 - 240	
	7	220 - 230	-	
	8	-	190 - 208	
Detección tensión R 250 : 0 => (T8) / 110 V => (T11) Detección tensión R 438 : 0 => (T3) / 220 V => (T2)				
D Trifásica 	Bobinado	50 Hz	60 Hz	
	6	380 - 415	380 - 480	
	7	440 - 460	-	
	8	-	380 - 416	
Detección tensión R 250 : 0 => (T8) / 110 V => (T11) Detección tensión R 438 : 0 => (T3) / 380 V => (T2)				
FF 1 phase 	Bobinado	50 Hz	60 Hz	
	6	220 - 240	220 - 240	
	7	250 - 260	-	
	8	200	220 - 240	
Detección tensión R 250 : 0 => (T1) / 110 V => (T4) Detección tensión R 438 : 0 => (T10) / 220 V => (T1)				
Tensión LM = 1/2 Tensión LL				
F Monofásica o Trifásica 	Bobinado	50 Hz	60 Hz	
	6	220 - 240	220 - 240	
	7	250 - 260	-	
	8	200	220 - 240	
Detección tensión R 250 : 0 => (T8) / 110 V => (T11) Detección tensión R 438 : 0 => (T3) / 220 V => (T2)				
Tensión LM = 1/2 Tensión LL				

LSA 43.2 / 44.2 - 4 POLOS

ALTERNADORES

Códigos de conexión	Tensión L.L		Conexión de fábrica
	Bobinado	50 Hz	
B Monofásica o Trifásica 	6	110 - 120	120
	7	120 - 130	-
	8	-	110 - 120
Detección de tensión R 250 : 0 => (T8) / 110 V => (T11) Detección de tensión R 438 : 0 => (T3) / 110 V => (T2)			

⚠ ATENCIÓN: EL ACOPLAMIENTO B NO PUEDE REALIZARSE EN LSA 44.2

Conexión no recomendada	Tensión L.L		Conexión de fábrica
	Bobinado	50 Hz	
G Monofásica 	6	220 - 240	220 - 240
	7	250 - 260	-
	8	200	220 - 240
Detección de tensión R 250 : 0 => (T8) / 110 V => (T11) Detección de tensión R 438 : 0 => (T3) / 220 V => (T2)			

Tensión LM = 1/2 Tensión LL

MONOFASICA 4 CONDUCTORES - BOBINADO ESPECIFICO tipo M o M1

CONEXION EN SERIE						CONEXION EN PARALELO (No realizabe en LSA 44.2)					
Tensión 50/60 Hz			Salida			Tensión 50/60 Hz			Salida		
L - L	L - M	Conectar	L	L	M	L - L	L - M	Conectar	L	L	M
220	110					110	-	T1 - T3	T1-T3	T2 - T4	-
230	115	T2 - T3	T1	T4	T2 - T3	115	-	T2 - T4			
240	120					120	-				
R 251 detección de tensión : 0 => (T1) / 110 V => (T2)						R 251 detección de tensión : 0 => (T1) / 110 V => (T2)					

3.3.1 - Connexion de l'excitatrice

Conexión en serie (excitación shunt)	Conexión en paralelo (excitación AREP o PMG)

⚡ En SHUNT monofásico dedicado: regulador R 251, sin acoplamiento en el modelo 2000 (salida de 2 hilos sin regleta)

LSA 43.2 / 44.2 - 4 POLOS

ALTERNADORES

3.3.2 - Esquema de conexión de las opciones

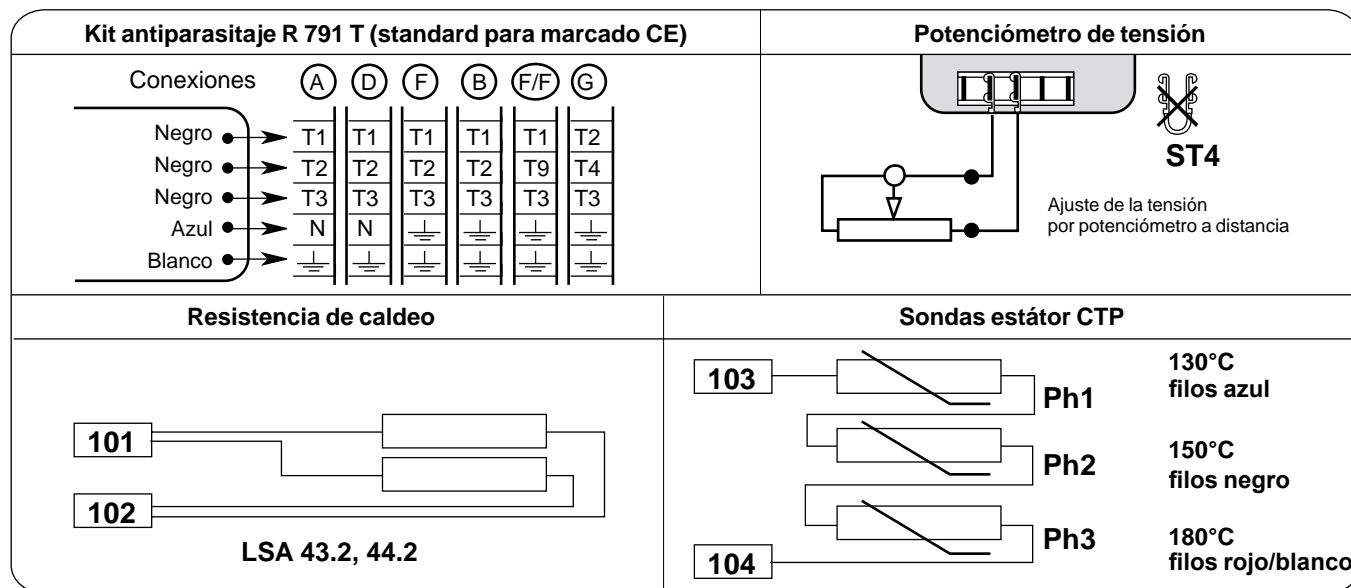

3.3.3 - Verificaciones de las conexiones



Las instalaciones eléctricas deben ser conformes a la legislación vigente en el país de utilización.

Comprobar que:

- el interruptor diferencial, conforme a la legislación sobre la protección de personas, vigente en el país de utilización, haya sido bien instalado en la salida de potencia del alternador, lo más cerca posible de él. (En este caso, desconectar el hilo azul del módulo contra interferencias R 791 que enlaza con el neutro). ;
- las eventuales protecciones no estén disparadas,
- en el caso de un regulador externo, las conexiones entre el alternador y el armario deben estar realizadas según el esquema de conexionado,
- no haya cortocircuito entre fases o entre fase y neutro en las bornas de salida del alternador y el armario de control del grupo electrógeno (parte del circuito no protegida por los disyuntores o relés del armario),
- la conexión del alternador se realiza terminal a terminal y de acuerdo con el esquema de conexión de los bornes.

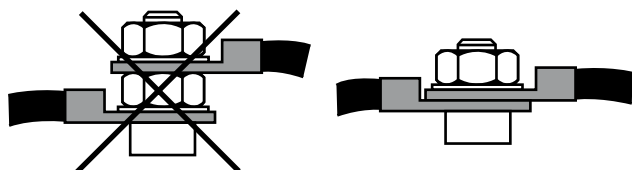

- Los enlaces equipotenciales de masa se han realizado correctamente (sección y continuidad de masas).

3.4 - Puesta en marcha



El arranque y la explotación del alternador sólo son posibles si la instalación está de acuerdo con las normas y consignas que se definen en estas instrucciones.

El alternador se prueba y ajusta en la fábrica. En el primer uso en vacío, se tendrá que asegurar que la velocidad de accionamiento es correcta y estable (consulte la placa descriptiva). En la aplicación de la carga, el alternador tiene que encontrar su velocidad nominal y su tensión, sin embargo, si el funcionamiento es irregular, se puede intervenir en el ajuste del alternador (seguir el procedimiento de ajuste: cf. § 3.5). Si el funcionamiento sigue siendo defectuoso, se tendrá que realizar una búsqueda de avería (cf. § 4.4).

3.5 - Ajustes



Los distintos ajustes durante las pruebas debe realizarlos personal cualificado. El destornillador para los ajustes se tiene que prever para el uso con material eléctrico. Debe respetarse escrupulosamente la velocidad de accionamiento especificada en la placa descriptiva para iniciar un procedimiento de ajuste. Los únicos ajustes posibles del alternador se realizan mediante el regulador. El acceso a los ajustes del regulador se realiza a través del panel correspondiente.

Después de la puesta a punto, los paneles de acceso o la caja se volverán a montar.

LSA 43.2 / 44.2 - 4 POLOS

ALTERNADORES

4 - MANTENIMIENTO

4.1 - Medidas de seguridad



Los servicios de mantenimiento o de reparación deben realizarse exactamente según se indica a fin de conservar el alternador en su estado original y evitar posibles accidentes.



Todas estas operaciones efectuadas en el alternador han de ser realizadas por personal cualificado para la puesta en marcha, el mantenimiento y la reparación de los elementos eléctricos y mecánicos.

Antes de realizar cualquier intervención en el alternador, debe comprobar que no se puede encender mediante un sistema manual o automático realizando la "consignación de energías" de cajas o cofre y debe haber comprendido los principios de funcionamiento del sistema.

4.2 - Mantenimiento ordinario

4.2.1 - Control tras la puesta en marcha

Después de unas 20 horas de funcionamiento, verifique el apriete de todos los tornillos de fijación del alternador, el estado general del alternador y las distintas conexiones eléctricas de la instalación.

4.2.2 - Circuito de ventilación

Se recomienda prestar atención a que no se reduzca la circulación de aire debido a una obstrucción parcial de las rejillas de aspiración y descarga: barro, fibras, hollín, etc.

4.2.3 - Rodamientos

Los rodamientos se engrasan de por vida: vida útil aproximada de la grasa = 20 000 horas o 3 años.

Opcionalmente, se pueden reengrasar para el LSA 44.2. Se recomienda engrasar el alternador en marcha. La cantidad de grasa y la periodicidad se muestran en la tabla.

Rodamiento AV/AR	6315 C3	6309 C3
Cantidad de grasa	30 g	15 g
Periodicidad de engrasado	6000 H	10.000 H

La periodicidad de engrasado se muestra para la grasa.

LITHIUM - estándar- NLGI 3.

El engrasado en fábrica se realiza con la grasa:

ESSO UNIREX N3.

Antes de utilizar otra grasa, verifique la compatibilidad con la grasa de origen. Supervise la elevación de temperatura de los rodamientos, que debe superar los 50° C por encima de la temperatura ambiente. Si sobrepasa este valor, se tendrá que parar el alternador y realizar una verificación.

4.2.4 - Mantenimiento eléctrico

Producto de limpieza para los devanados

ATENCIÓN

No utilizar: tricloretileno, percloroetileno, tricloretoano ni ningún producto alcalino.

Se pueden utilizar determinados productos desengrasantes y volátiles puros como por ejemplo:

- Gasolina normal (sin aditivos); inflamable
- Tolueno (poco tóxico); inflamable
- Benceno (o bencina, tóxico); inflamable
- Ciclohexano (no tóxico); inflamable

Los aislantes y el sistema de impregnación no son atacados por los disolventes (ver la lista anterior de los productos autorizados).

Se debe evitar que el producto de limpieza fluya hacia las ranuras. Aplicar el producto con un pincel repasando a menudo una esponja para evitar acumulaciones en la carcasa. Secar el bobinado con un trapo seco. Deje evaporar los restos antes de volver a cerrar el alternador.

Estas operaciones se tienen que realizar en una estación de limpieza, equipada con un sistema de aspiración de recuperación y de eliminación de los productos.

4.2.5 - Mantenimiento mecánico

ATENCIÓN

Se prohíbe utilizar chorros de agua o aparatos de limpieza a alta presión para limpiar la máquina.

Todo desperfecto debido a esta utilización quedará excluido de nuestra garantía.

Para desengrasar la máquina se debe utilizar un pincel y un producto desengrasante. Comprobar su compatibilidad con la pintura.

Para quitar el polvo utilizar aire comprimido.

Si después de la fabricación de la máquina han sido añadidos unos filtros y la máquina no tiene protecciones térmicas, el personal de mantenimiento debe proceder periódica y sistemáticamente a limpiar los filtros del aire, tan a menudo como sea necesario (cada día para los entornos muy polvorientos)...

Para lavar se utiliza agua en caso de polvos secos y un baño con jabón o detergente si se trata de polvos grasos. También se puede utilizar gasolina o cloretoano.

Después de limpiar el alternador es imprescindible comprobar el aislamiento de los bobinados (véase § 3.2. § 4.8.).

4.3 - Detección de averías

Si a la puesta en marcha el funcionamiento del alternador es anómalo, es preciso averiguar el origen de la avería.

Para ello cabe comprobar que:

- las protecciones estén bien conectadas,
- las conexiones y los enlaces sean conformes a los esquemas de los manuales adjuntos a la máquina,
- la velocidad del grupo sea correcta (ver § 1.3.).

Repetir todas las operaciones indicadas en el capítulo 3.

LSA 43.2 / 44.2 - 4 POLOS

ALTERNADORES

4.4 - Averías mecánicas

Defecto		Acción
Rodamiento	Calentamiento excesivo de uno o ambos palieres (temp. > 80 °C en los casquetes de los rodamientos con o sin ruido anómalo)	<ul style="list-style-type: none"> - Si el rodamiento se ha azulado o la grasa está carbonizada, cambiarlo. - Rodamiento mal encajado. - Mala alineación de los palieres (bridas mal encajadas).
Temperatura anómala	Calentamiento excesivo de la carcasa del alternador (más de 40 °C por encima de la temperatura ambiente)	<ul style="list-style-type: none"> - Entrada-salida del aire parcialmente obstruida o recirculación del aire caliente desde el alternador o el motor térmico - Funcionamiento del alternador a una tensión demasiado alta (> al 105 % de Un con carga) - Funcionamiento del alternador en sobrecarga
Vibraciones	Vibraciones excesivas	<ul style="list-style-type: none"> - Alineación incorrecta (acoplamiento) - Amortiguación defectuosa o juego en el acoplamiento - Rotor desequilibrado
	Vibraciones excesivas y zumbido procedentes de la máquina	<ul style="list-style-type: none"> - Marcha en monofásico del alternador (carga monofásica o contactor estropeado o defecto de instalación) - Cortocircuito en el estátor
Ruidos anómalos	Choque violento, eventualmente seguido de zumbido y vibraciones	<ul style="list-style-type: none"> - Cortocircuito en la instalación - Falso acoplamiento (acoplamiento en paralelo no en fase) Posibles consecuencias: <ul style="list-style-type: none"> - Ruptura o deterioro del acoplamiento - Ruptura o torsión del extremo de eje - Desplazamiento y puesta en cortocircuito del bobinado de la rueda polar - Ruptura o desbloqueo del ventilador - Destrucción de los diodos giratorios del regulador

4.5 - Averías eléctricas

Defecto	Acción	Medidas	Control/Origen
Falta de tensión en vacío al arranque	Conectar, entre E- y E+ una pila nueva de 4 a 12 voltios respetando las polaridades durante 2 a 3 segundos	El alternador se ceba y su tensión queda normal cuando se quita la pila	- Falta de remanente
		El alternador se ceba pero su tensión no aumenta hasta el valor nominal tras quitar la pila	<ul style="list-style-type: none"> - Comprobar la conexión de la referencia de tensión al regulador - Defecto de diodos - Cortocircuito del inducido
		El alternador se ceba pero su tensión desaparece cuando se quita la pila	<ul style="list-style-type: none"> - Defecto del regulador - Inductores cortados - Rueda polar cortada. Comprobar la resistencia
Tensión demasiado baja	Comprobar la velocidad de accionamiento	Velocidad buena	Comprobar la conexión del regulador (eventualmente regulador estropeado) <ul style="list-style-type: none"> - Inductores en cortocircuito - Diodos giratorios quemados - Rueda polar en cortocircuito – Comprobar resistencia
		Velocidad demasiado baja	Aumentar la velocidad de accionamiento (No tocar el potenciómetro tensión (P2) del regulador antes de recobrar la velocidad correcta).
Tensión demasiado alta	Ajuste del potenciómetro de tensión del regulador	Ajuste inoperante	Fallo del regulador
Oscilaciones de la tensión	Ajuste del potenciómetro de estabilidad del regulador	Si no hay efecto: probar los modos normal rápido (ST2)	<ul style="list-style-type: none"> - Comprobar velocidad: posibles irregularidades cíclicas - Conexiones mal apretadas - Fallo del regulador - Baja velocidad con carga (o LAM del regulador demasiado alto)
Tensión correcta en vacío y demasiado baja con carga (*)	Poner en vacío y comprobar la tensión entre E+ y E- en el regulador	Tensión entre E+ y E- SHUNT < 20 V - AREP / PMG < 10 V	- Comprobar velocidad (o LAM del regulador demasiado alto)
		Tensión entre E+ y E- SHUNT > 30 V - AREP / PMG > 15 V	<ul style="list-style-type: none"> - Diodos giratorios estropeados - Cortocircuito en la rueda polar. Comprobar resistencia - Inducido de la excitatriz estropeado.
(*) Atención: En utilización monofásica, comprobar que los hilos de detención procedentes del regulador estén bien conectados en las bornas.			
Desaparición tensión durante funcionamiento (**)	Comprobar el regulador, el varistor, los diodos giratorios y cambiar el elemento estropeado	La tensión no vuelve al valor nominal.	<ul style="list-style-type: none"> - Inductor excitatriz cortado - Inducido excitatriz estropeado - Regulador estropeado - Rueda polar cortada o en cortocircuito
(**) Atención: Posible acción de la protección interna (sobrecarga, corte, cortocircuito).			

LSA 43.2 / 44.2 - 4 POLOS

ALTERNADORES

4.5.1 - Verificación del bobinado

Se puede comprobar el aislamiento del bobinado efectuando una prueba dieléctrica. En tal caso es obligatorio desconectar todas las conexiones del regulador.

ATENCIÓN

Los daños causados al regulador en estas condiciones no están cubiertos por nuestra garantía.

4.5.2 - Verificación del puente de diodos



Puente de diodos LSA 43.2 / 44.2

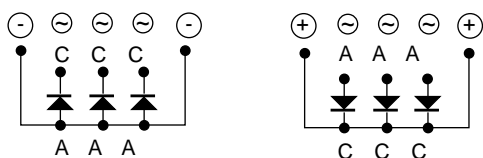

Un diodo en buen estado permite la circulación de intensidad en un solo sentido desde el ánodo al cátodo.

4.5.3 - Verificación de los bobinados y de los diodos giratorios por excitación separada



Durante esta prueba cabe comprobar que el alternador esté desconectado de cualquier carga externa y examinar la caja de bornas para comprobar que las conexiones estén bien apretadas.

- 1) Parar el grupo, desconectar y aislar los hilos del regulador.
- 2) Para crear la excitación separada hay dos montajes posibles.

Montaje A : Conectar una batería de 12 V en serie con un reóstato de aproximadamente 50 ohmios - 300 W y un diodo en los 2 hilos del inductor (5+) y (6-).

Montaje A

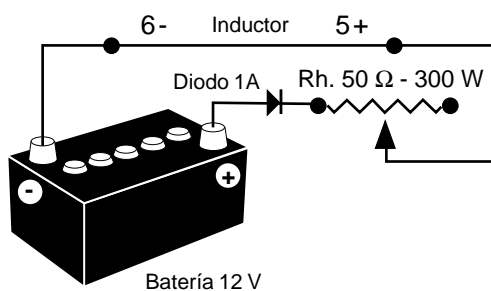

Montaje B : Conectar una alimentación variable "Variac" y un puente de diodos en los 2 hilos del inductor (5+) y (6-). Estos dos sistemas han de tener características compatibles

con la potencia de excitación de la máquina (ver la placa de características).

3) Hacer girar el grupo a su velocidad nominal.

4) Aumentar paulatinamente la intensidad de alimentación del inductor maniobrando el reóstato o el Variac y medir las tensiones de salida en L1 - L2 - L3, controlando las tensiones y las intensidades de excitación sin y carga (ver la placa de características de la máquina o pedir la ficha de ensayos de fábrica).

Si las tensiones de salida están en sus valores nominales y equilibrados al < 1 % para el valor de excitación dado, la máquina está bien y el defecto procede de la parte de regulación (regulador – cableado – detección – bobinado auxiliar).

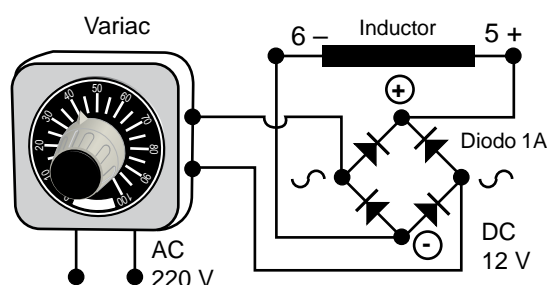

Montaje B

4.6 - Desmontaje, montaje (cf. § 5.5.1/5.5.2)



Esta operación ha de ser efectuada sólo durante el periodo de garantía en un taller autorizado LEROY-SOMER o en nuestros establecimientos, so pena de anular la garantía. Durante las distintas manipulaciones, el alternador tiene que estar en posición horizontal (rotor no bloqueado en traslación). Consulte el peso del alternador (cf § 4.9) para elegir el modo de elevación.

La elección de los ganchos o manillas de elevación debe realizarse en función de la forma de los anillos de elevación.

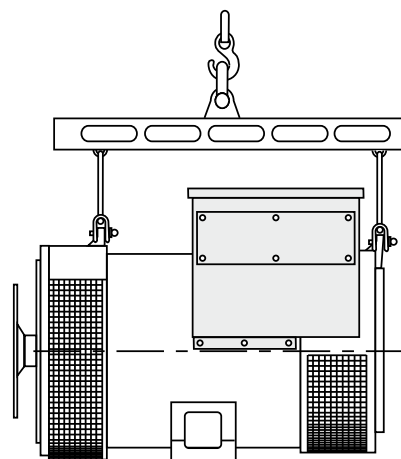

LSA 43.2 / 44.2 - 4 POLOS

ALTERNADORES

4.6.1 - Herramientas necesarias

Para el desmontaje total de la máquina es mejor disponer de las siguientes herramientas:

- 1 llave de carraca + prolongador
- 1 llave dinamométrica
- 1 llave plana de 7 mm, 8 mm, 10 mm, 12 mm
- 1 vaso de 8mm, 10mm, 13mm, 16mm, 18mm, 21mm, 22mm, 24mm
- 1 taco hexagonal de 5 (ej. Facom : ET5)
- 1 taco hexagonal de 6 (ej. Facom : ET6)
- 1 taco hexagonal de 10 (ej. Facom : ET10)
- 1 taco hexagonal de 14 (ej. Facom : ET14)
- 1 taco TORX T20 y T30
- 1 extractor (ej. Facom : U35)
- 1 extractor (ej. Facom : U32/350).

4.6.2 - Par de apriete de la tornillería

Identificación	Ø tornillos	Par N.m
Tornillo de la bornera inductor	M4	4 N.m
Tornillo inductor	M6	10 N.m
Puente de diodos / RP	M6	5 N.m
Tuerca de los diodos	M5	4 N.m
Espárrago de montaje 43.2	M12	57 N.m
Espárrago de montaje 44.2	M14	90 N.m
Tornillos de masa	M8	26 N.m
Tornillo disco/eje 43.2	M12	110 N.m
Tornillo disco/eje 44.2	M16	250 N.m
Tornillo de turbina 44.2	M6	5 N.m
Tornillos de rejillas	M6	5 N.m
Tornillo de caperuza	M6	5 N.m
Tuerca de regleta	M10	20 N.m

4.6.3 - Acceso a las conexiones y al sistema de ajuste

El acceso a las bornas es directo tras quitar la tapa de la caja de bornas [48].

Para acceder a los potenciómetros de ajuste del regulador hay que desmontar la placa lateral [367].

4.6.4 - Acceso, comprobación y sustitución de los diodos

4.6.4.1 - Desmontaje

- Quitar la rejilla de entrada del aire [51].
- Quitar el varistor [347].
- Comprobar los 6 diodos con un ohmímetro o una lámpara (ver § 4.5.2.).

4.6.4.2 - Montaje

- Montar los puentes respetando la polaridad (ver § 4.5.1.).
- Montar el varistor [347].
- Poner de nuevo la rejilla de entrada del aire [51].
- Montar la tapa superior [48].

4.6.5 - Sustitución del rodamiento trasero en máquina monopalier

4.6.5.1 - Desmontaje

- Quitar la tapa superior [48].
- Quitar la rejilla de entrada del aire [51].
- Desenroscar los collares de fijación de los cables de salida de potencia, desconectar el conector de la excitatriz y el

módulo R 791.

- Quitar las 4 tuercas de los espárragos de montaje.
- Desmontar el palier trasero [36] usando un extractor: ejemplo U.32 - 350 (FACOM).- Quitar el rodamiento [70] con un extractor de tornillo.

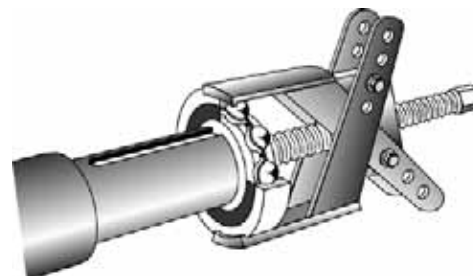

4.6.5.2 - Montaje

- Montar un rodamiento nuevo tras haber calentado su anillo interno por inducción o en estufa a 80 °C (no utilizar un baño de aceite).

- Poner la arandela de precarga [79] en el palier y poner una junta tórica nueva [349].

Montar el palier trasero, pasar el haz de cables entre las barritas superiores del palier.

- Montar los collares de fijación de los cables y el módulo R 791 y el conector de la excitatriz.

- Montar de nuevo la rejilla de entrada del aire [51].

- Montar la tapa superior [48].

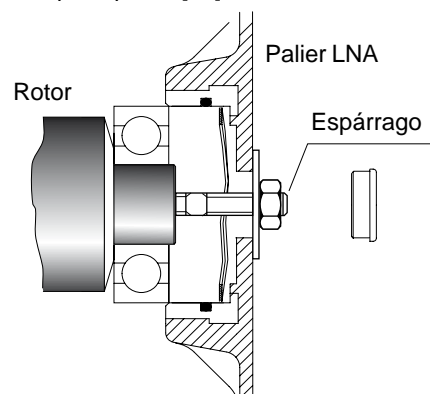

4.6.6 - Cambio de los rodamientos en máquina bipalier

4.6.6.1 - Desmontaje

- Desacoplar el alternador del motor de accionamiento.
- Quitar los 8 tornillos de fijación.
- Quitar el palier delantero [30]
- Quitar el palier trasero (ver § 4.6.5.1.)
- Quitar los 2 rodamientos [60] y [70] con un extractor de tornillo central.

4.6.6.2 - Montaje

- Montar rodamientos nuevos tras haberlos calentados por inducción o en estufa a 80 °C (no utilizar un baño de aceite).

- Comprobar la presencia de la arandela de precarga [79] y de la junta tórica nueva [349] en el palier trasero [36].

Montar el palier trasero, pasar el haz de cables entre las barritas superiores del palier.

- Montar el palier delantero [30], apretar los 4 tornillos de fijación.

- Comprobar que sea correcto el montaje del conjunto de la máquina y el apriete de todos los tornillos.

LSA 43.2 / 44.2 - 4 POLOS

ALTERNADORES

4.6.7 - Acceso a rueda polar y estátor

4.6.7.1 - Desmontaje

Seguir el procedimiento de desmontaje de los rodamientos (ver § 4.6.5.1 y § 4.6.6.1.)

- Retire el disco de acoplamiento (alternador de un solo cojinete), o el cojinete delantero (alternador de dos cojinetes) e introduzca un tubo del diámetro correspondiente en el extremo del árbol.

- Colocar el rotor apoyándose en uno de sus polos, luego extraerlo haciéndolo deslizar. Hacer palanca con el tubo para facilitar el desmontaje.

- Tras extraer el rotor, cabe prestar atención en no perjudicar la turbina. En caso de desmontarla se debe obligatoriamente prever su recolocación para el 43.2.

NOTA : En caso de operación sobre la rueda polar (rebobinado, cambio de elementos), se debe reequilibrar el conjunto rotor.

4.6.7.2 - Montaje de la rueda polar

- Seguir el procedimiento contrario al de desmontaje.

Tener cuidado en no golpear los bobinados durante el montaje del rotor en el estátor.

- En caso de cambio de la turbina en 43.2, efectuar el montaje según el dibujo siguiente. Prever un tubo y un espárrago. En 44.2 se fija la turbina con tornillos al manguito.

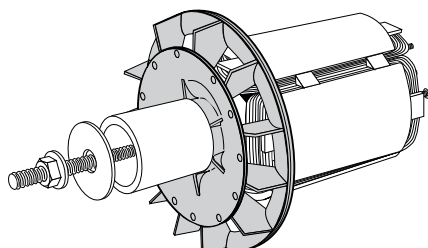

Seguir el procedimiento de montaje de los rodamientos (ver § 4.6.5.2 y § 4.6.6.2).



Tras la puesta a punto se deben montar de nuevo los paneles o cubiertas de acceso.

4.7 - Instalación y mantenimiento de la PMG

En LSA 43.2 y LSA 44.2, la referencia de la PMG es PMG 1. Véanse las instrucciones de mantenimiento PMB ref.: 4211.

ATENCIÓN

Imposible montar con la opción "rodamientos reengrasables" en LSA 44.2.

4.8 - Características eléctricas

Tabla de los valores medios:

Alternador - 2 y 4 polos - 50 Hz/60 Hz - Bobinado n° 6 y M ó M1 en monofásico dedicado. (400 V para las excitaciones)
Los valores de tensión y de intensidad son valores para funcionamiento en vacío y con carga nominal, con excitación separada. Todos los valores son dados al $\pm 10\%$ (para los valores exactos consultar la hoja de ensayo) que pueden cambiar sin previo aviso. Con 60 Hz, los valores de resistencia

son los mismos y la intensidad de excitación «i exc» es aproximadamente menos fuerte entre un 5 y un 10%.

4.8.1 - LSA 43.2 trifásico: 4 polos excitación SHUNT

Resistencia a 20 °C (Ω)

LSA 43.2	Estátor L/N	Rotor	Inductor	Inducido
S1	0,155	1,35	18,4	0,23
S15	0,155	1,35	18,4	0,23
S25	0,155	1,35	18,4	0,23
S35	0,128	1,41	18,4	0,23
M45	0,105	1,57	18,4	0,23
L65	0,083	1,76	18,4	0,23
L8	0,063	1,96	18,4	0,23

Intensidad de excitación i exc (A) - 400 V - 50 Hz

«i exc»: intensidad de excitación del inductor de excitatriz.

LSA 43.2	en vacío	con carga
S1	0,5	1,3
S15	0,5	1,5
S25	0,5	1,6
S35	0,5	1,8
M45	0,4	1,6
L65	0,4	1,6
L8	0,4	1,6

4.8.2 - LSA 43.2 trifásico: 4 polos excitación AREP

Resistencia a 20 °C (Ω)

LSA 43.2	Estátor L/N	Rotor	Bob. X1,X2	Bob. Z1,Z2	Induct.	Induc.
S1	0,155	1,35	0,32	0,52	4,6	0,23
S15	0,155	1,35	0,32	0,52	4,6	0,23
S25	0,155	1,35	0,32	0,52	4,6	0,23
S35	0,128	1,41	0,29	0,5	4,6	0,23
M45	0,105	1,57	0,26	0,51	4,6	0,23
L65	0,083	1,76	0,26	0,44	4,6	0,23
L8	0,063	1,96	0,21	0,4	4,6	0,23

Intensidad de excitación i exc (A) - 400 V - 50 Hz

«i exc»: intensidad de excitación del inductor de excitatriz.

LSA 43.2	en vacío	con carga
S1	1	2,6
S15	1	3
S25	1	3,2
S35	1	3,6
M45	0,8	3,2
L65	0,8	3,2
L8	0,8	3,2

LSA 43.2 / 44.2 - 4 POLOS

ALTERNADORES

4.8.3 - LSA 43.2 monofásico dedicado: 4 polos excitación SHUNT (sólo 60Hz)

Resistencia a 20 °C (Ω)

LSA 43.2	Estátor L/N	Rotor	Inductor	Inducido
S1	0,058	1,35	13,9	0,23
S25	0,058	1,35	13,9	0,23
S35	0,046	1,41	13,9	0,23
M45	0,037	1,57	13,9	0,23
L65	0,027	1,76	13,9	0,23
L8	0,019	1,96	13,9	0,23

Intensidad de excitación i_{exc} (A) - 240 V - 60 Hz

« i_{exc} »: intensidad de excitación del inductor de excitatriz.

LSA 43.2	en vacío	con carga
S1	0,59	1,44
S25	0,59	1,68
S35	0,66	1,65
M45	0,61	1,48
L65	0,62	1,48
L8	0,74	1,46

4.8.4 - LSA 44.2 trifásico: 4 polos excitación SHUNT

Resistencia a 20 °C (Ω)

LSA 44.2	Estátor L/N	Rotor	Inductor	Inducido
VS3	0,046	2,51	18,4	0,5
VS45	0,046	2,51	18,4	0,5
S7	0,036	2,91	18,4	0,5
S75	0,036	2,91	18,4	0,5
M95	0,024	3,32	18,4	0,5
L12	0,019	3,66	18,4	0,5

Intensidad de excitación i_{exc} (A) - 400 V - 50 Hz

« i_{exc} »: intensidad de excitación del inductor de excitatriz.

LSA 44.2	en vacío	con carga
VS3	0,5	1,8
VS45	0,5	2,1
S7	0,5	1,9
S75	0,5	2,1
M95	0,6	2
L12	0,5	1,9

4.8.5 - LSA 44.2 trifásico: 4 polos excitación AREP

Resistencia a 20 °C (Ω)

LSA 44.2	Estátor L/N	Rotor	Bob. X1,X2	Bob Z1,Z2	Induct.	Induc.
VS3	0,046	2,51	0,3	0,5	4,6	0,5
VS45	0,046	2,51	0,3	0,5	4,6	0,5
S7	0,036	2,91	0,21	0,32	4,6	0,5
S75	0,033	2,91	0,21	0,32	4,6	0,5
M95	0,024	3,32	0,17	0,28	4,6	0,5
L12	0,019	3,66	0,16	0,21	4,6	0,5

Intensidad de excitación i_{exc} (A) - 400 V - 50 Hz

« i_{exc} »: intensidad de excitación del inductor de excitatriz.

LSA 44.2	en vacío	con carga
VS3	1	3,6
VS45	1	4,2
S7	1	3,8
S75	1	4,2
M95	1,2	4
L12	1	3,8

4.8.6 - LSA 44.2 monofásico específico: 4 polos excitación SHUNT (sólo 60Hz)

Resistencia a 20 °C (Ω)

LSA 44.2	Estátor L/N	Rotor	Inductor	Inducido
VS3	0,0194	2,51	18,4	0,5
VS45	0,0194	2,51	18,4	0,5
S7	0,0140	2,91	18,4	0,5
M95	0,0088	3,32	18,4	0,5

Intensidad de excitación i_{exc} (A) - 240 V - 60 Hz

« i_{exc} »: intensidad de excitación del inductor de excitatriz.

LSA 44.2	en vacío	con carga
VS3	0,44	1,18
VS45	0,44	1,25
S7	0,43	1,2
M95	0,55	1,28

4.9 - Tabla de masas

LSA 43.2	Peso total (kg)	Rotor (kg)
S1	220	76
S15	220	76
S25	220	76
S35	240	80
M45	270	90
L65	290	102
L8	330	120

LSA 44.2	Peso total (kg)	Rotor (kg)
VS3	405	140
VS45	405	140
S7	460	165
S75	460	165
M95	515	185
L12	570	210

LSA 43.2 / 44.2 - 4 POLOS

ALTERNADORES

5 - PIEZAS DE REPUESTO

5.1 - Piezas de primer mantenimiento

En opción hay disponibles kit de primera urgencia.

Su composición es la siguiente:

N.	Descripción	Ctd	LSA 43.2 / 44.2 - SHUNT	Codificación
198	Regulador de tensión	1	R 250	AEM 110 RE 019
			R 251	AEM 110 RE 021
343	Conjunto puente de diodos	1	LSA 432 9 100	ALT 432 KD 001
347	Supresor crestas	1	LSA 432 1 13	AEM 000 RE 126
	Fusible del regulador	1	250 V - 8 A / lento	

N.	Descripción	Ctd	LSA 43.2 / 44.2 - AREP 4 P	Codificación
198	Regulador de tensión	1	R 438	AEM 110 RE 017
343	Conjunto puente de diodos	1	LSA 432 9 100	ALT 432 KD 001
347	Supresor crestas	1	LSA 432 1 13	AEM 000 RE 126
	Fusible del regulador	2	250 V - 8 A / rapide	

5.2 - Denominación de los rodamientos

N.	Descripción	Ctd	LSA 43.2	Codificación	LSA 44.2	Codificación
60	Rodamiento lado extremo de eje	1	6312 2RS/C3	RLT060ET007	6315 2RS/C3	RLT075ET004
70	Rodamiento lado excitatriz	1	6307 2RS/C3	RLT035ET030	6309 2RS/C3	RLT045ET030

5.3 - Servicio de asistencia técnica

Nuestro servicio de asistencia técnica está a su disposición para facilitarle toda la información que necesite.

Para cualquier pedido de piezas de repuesto es preciso indicar el tipo completo de la máquina, su número de serie y la información que figura en la placa de características.

Diríjase a su contacto habitual.

ATENCIÓN

Las referencias de las piezas deben tomarse de los dibujos de despiece y su denominación de la nomenclatura.

Una amplia red de centros de servicio puede proporcionar rápidamente las piezas necesarias.

Para asegurar el buen funcionamiento y la seguridad de nuestras máquinas, recomendamos utilizar piezas de repuesto originales.

En caso contrario el fabricante no será responsable si hubiera daños.

LSA 43.2 / 44.2 - 4 POLOS

ALTERNADORES

5.4 - Despiece, nomenclatura

5.4.1 - LSA 43.2 / 44.2 monopalier

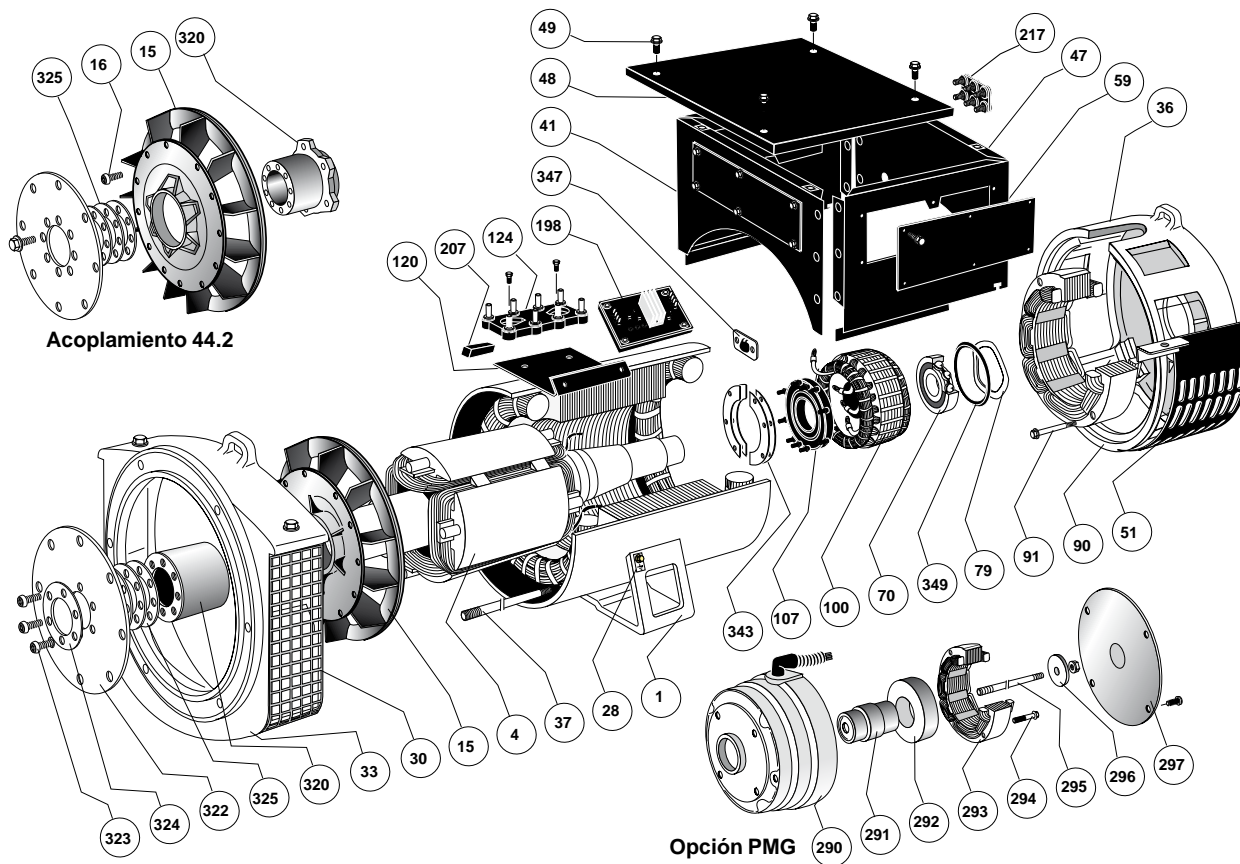

N°	N.	Descripción	N°	N.	Descripción
1	1	Conjunto estator	120	1	Soporte placa de bornas (AREP)
4	1	Conjunto rotor	124	1	Placa de bornas
15	1	Turbina	198	1	Regulador
16	6	Tornillo de fijación (44.2)	207	1	Junta amortiguadora regulador (Shunt)
28	1	Borna de masa	217	1	Placa de bornas
30	1	Palier lado acoplamiento	290	1	Cárter de PMG
33	1	Rejilla de salida del aire	291	1	Eje adaptador
36	1	Palier lado excitatriz	292	1	Rotor magnético
37	4	Espárrago de fijación	293	1	Estátor
41	1	Parte delantera de cubierta	294	2	Tornillo de fijación
47	1	Parte trasera de cubierta	295	1	Espárrago de montaje
48	1	Parte superior de cubierta	296	1	Arandela de apoyo + tuerca
49	34	Tornillo de fijación	297	1	Tapa de cierre
51	1	Rejilla de entrada del aire	320	1	Manguito (sólo 43.2 L7 & 44.2)
59	3	Panel de inspección	322	1	Disco de acoplamiento
70	1	Rodamiento trasero	323	-	Tornillo de fijación
79	1	Arandela de precarga	324	1	Arandela de apriete (43.2 S1 a L6)
90	1	Inductor de excitatriz	325	-	Disco de bloqueo (43.2 L7 & 44.2)
91	4	Tornillo de fijación inductor	343	1	Conjunto puente de diodos
100	1	Inducido de excitatriz	347	1	Supresor de crestas
107	1	Soporte de conjunto de diodos	349	1	Junta tórica

LSA 43.2 / 44.2 - 4 POLOS

ALTERNADORES

5.4.2 - LSA 43.2 / 44.2 bipolar

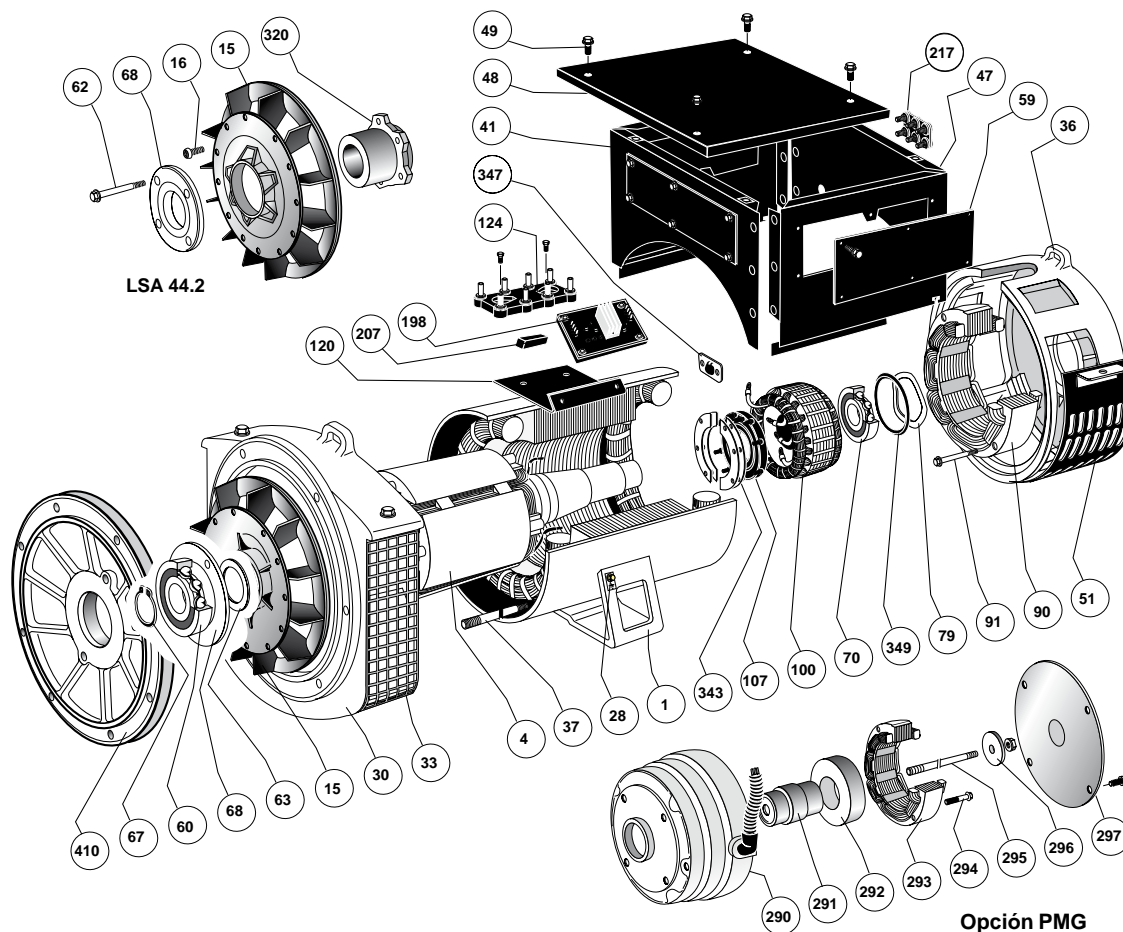

N°	N.	Descripción	N°	N.	Descripción
1	1	Conjunto estator	90	1	Inductor de excitatriz
4	1	Conjunto rotor	91	4	Tornillo de fijación inductor
15	1	Turbina	100	1	Inducido de excitatriz
16	6	Tornillo de fijación (sólo 44.2)	107	1	Soporte de conjunto de diodos
28	1	Borna de masa	120	1	Soporte placa de bornas (AREP)
30	1	Palier lado acoplamiento	124	1	Placa de bornas
33	1	Rejilla de salida del aire	198	1	Regulador
36	1	Palier lado excitatriz	207	1	Junta amortiguadora regulador
37	4	Espárrago de fijación	217	1	Placa de bornas
41	1	Parte delantera de cubierta	290	1	Cárter de PMG
47	1	Parte trasera de cubierta	291	1	Eje adaptador
48	1	Parte superior de cubierta	292	1	Rotor magnético
49	34	Tornillo de fijación	293	1	Estátor
51	1	Rejilla de entrada del aire	294	2	Tornillo de fijación
59	3	Panel de inspección	295	1	Espárrago de montaje
60	1	Rodamiento delantero	296	1	Arandela de apoyo + tuerca
62	2/4	Tornillo de fijación de tapa	297	1	Tapa de cierre
63	1	Arandela de apoyo (sólo 43.2)	320	1	Manguito (sólo 44.2)
67	1	Anillo de seguridad	343	1	Conjunto puente de diodos
68	1	Tapa interior	347	1	Supresor de crestas
70	1	Rodamiento trasero	349	1	Junta tórica
79	1	Arandela de precarga	410	1	Tapa palier

LSA 43.2 / 44.2 - 4 POLOS

ALTERNADORES



División Alternadores

DECLARACIÓN DE CONFORMIDAD - CE

Relativa a los generadores eléctricos destinados a ser incorporados en máquinas sometidas a la directiva nº 2006/42/CE del 17 de mayo de 2006.

El fabricante: MOTEURS LEROY-SOMER
Boulevard Marcellin Leroy
16015 ANGOULEME (Francia)

Con el presente documento declara que los generadores eléctricos de las gamas **PARTNER Industrial y Profesional**, así como las series derivadas realizadas por el fabricante o por su cuenta, son conformes a las siguientes normas y directivas:

- EN e CEI 60034 -1 e 60034 -5.
- ISO 8528 – 3 «Grupos electrógenos con corriente alterna accionados por motores alternativos con combustión interna. Parte 3: alternadores para grupos electrógenos».
- Directiva Baja Tensión nº 2006/95/CE del 12 de diciembre 2006.

Por otra parte, estos generadores, concebidos en conformidad a la Directiva Máquinas nº 2006/42/CE, se pueden utilizar en grupos provistos de generación de energía conformes a las siguientes normas y directivas:

- Directiva Máquinas nº 2006/42/CE del 17 de mayo 2006.
- Directiva CEM nº 2004/108/CE del 15 diciembre 2004 en materia de características intrínsecas de los niveles de emisión y de inmunidad.

ADVERTENCIA:

Los generadores anteriormente mencionados no se tienen que poner en servicio hasta que las máquinas en las que han de ser incorporados hayan sido declaradas conformes a las directivas nº 2006/42/CE y 2004/108/CE así como respecto a las demás directivas que eventualmente se puedan aplicar.

Directores Técnicos

P Betge – O Cadef

4152 es - 12.2009 / c

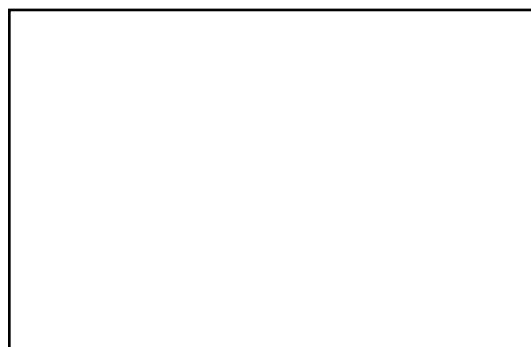

MOTEURS LEROY-SOMER 16015 ANGOULÊME CEDEX - FRANCE

RCS ANGOULÊME N° B 671 820 223
S.A. au capital de 62 779 000 €

<http://www.leroy-somer.com>

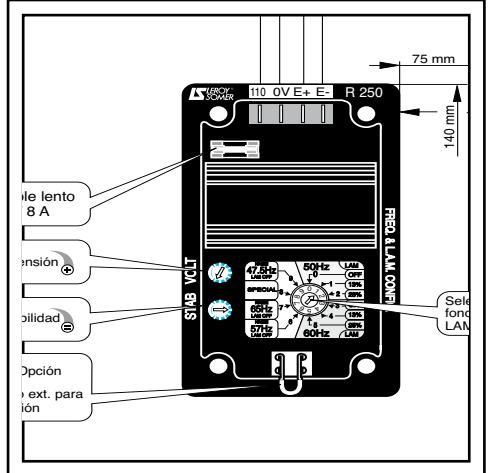
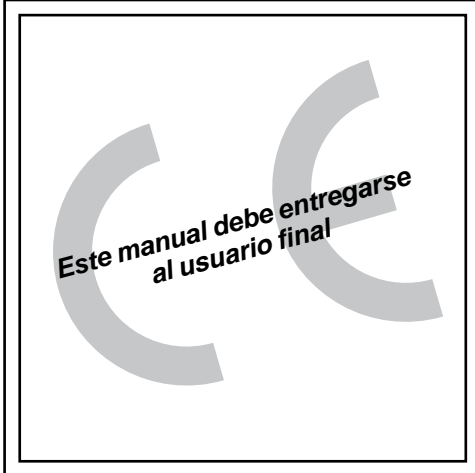
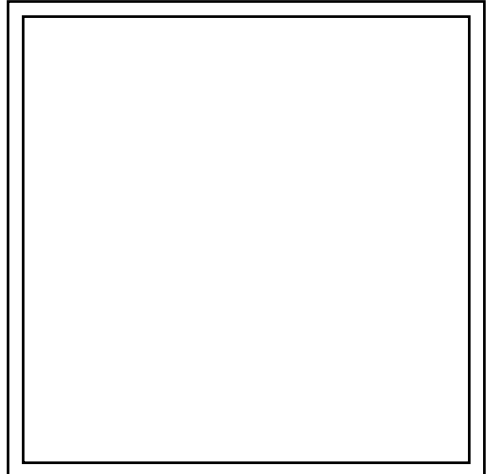

R250

Reguladores

Instalación y mantenimiento

R250

Reguladores

Este manual se aplica al regulador de alternador que Usted ha adquirido.

Deseamos destacar la importancia de estas instrucciones de mantenimiento. Si se respetan ciertos aspectos importantes durante la instalación, uso y mantenimiento de su regulador, quedará garantizado un funcionamiento adecuado por mucho tiempo.

MEDIDAS DE SEGURIDAD

Antes de poner en funcionamiento su máquina debe leer el presente manual de instalación y mantenimiento en su totalidad.

Todas las operaciones e intervenciones que se deben llevar a cabo para utilizar esta máquina serán efectuadas por personal cualificado.

Nuestro servicio de asistencia técnica está a su disposición para proporcionarle toda la información que necesite.

Las diferentes intervenciones descritas en este manual están acompañadas de recomendaciones o de símbolos para sensibilizar al usuario sobre los riesgos de accidentes. Debe comprenderse y respetar obligatoriamente las diferentes consignas de seguridad adjuntas.

ATENCIÓN

Consigna de seguridad para una intervención que pueda dañar o destruir la máquina o el material circundante.



Consigna de seguridad sobre un riesgo en general que afecte al personal.



Consigna de seguridad sobre un riesgo eléctrico que afecte al personal.

Nota: LEROY-SOMER se reserva el derecho de modificar las características de sus productos en todo momento para aportarles los últimos desarrollos tecnológicos. La información que contiene este documento puede ser modificada sin previo aviso.

R250

Reguladores

ÍNDICE

1 - ALIMENTACIÓN.....	4
1.1 - Sistema de excitación SHUNT	4
2 - REGULADOR R250	5
2.1 - Características	5
2.2 - Función U/F y LAM.....	5
2.3 - Opción del regulador R250.....	5
2.4 - Características del LAM	6
2.5 - Efectos típicos del LAM.....	7
3 - INSTALACIÓN - PUESTA EN MARCHA.....	8
3.1 - Comprobaciones eléctricas del regulador	8
3.2 - Ajustes	8
3.3 - Averías eléctricas	9
4 - PIEZAS DE RECAMBIO.....	10
4.1 - Designación.....	10
4.2 - Servicio asistencia técnica	10



Todas las operaciones de mantenimiento o de reparación efectuadas en el regulador se harán por personal formado para la puesta en marcha, cuidado y mantenimiento de los elementos eléctricos y mecánicos.

El R250 es un producto IP00. Debe instalarse dentro de un conjunto para que la caja de este garantice una protección general mínima IP20 (debe instalarse únicamente en dos alternadores LS en el lugar previsto para tal efecto a fin de presentar, desde el exterior, un grado de protección superior a IP20).

Copyright 2005: MOTEURS LEROY-SOMER

Este documento pertenece a:

MOTEURS LEROY SOMER.

Está prohibido cualquier tipo de reproducción sin previa autorización.

Marcas, modelos y patentes registrados.

R250 Reguladores

1 - ALIMENTACIÓN

1.1 - Sistema de excitación SHUNT

El alternador con excitación Shunt es autoexcitado con un regulador de tensión R 250.

El regulador controla la intensidad de excitación de la excitatriz en función de la tensión de salida del alternador. De concepción muy simple el alternador con excitación Shunt no tiene capacidad de cortocircuito.

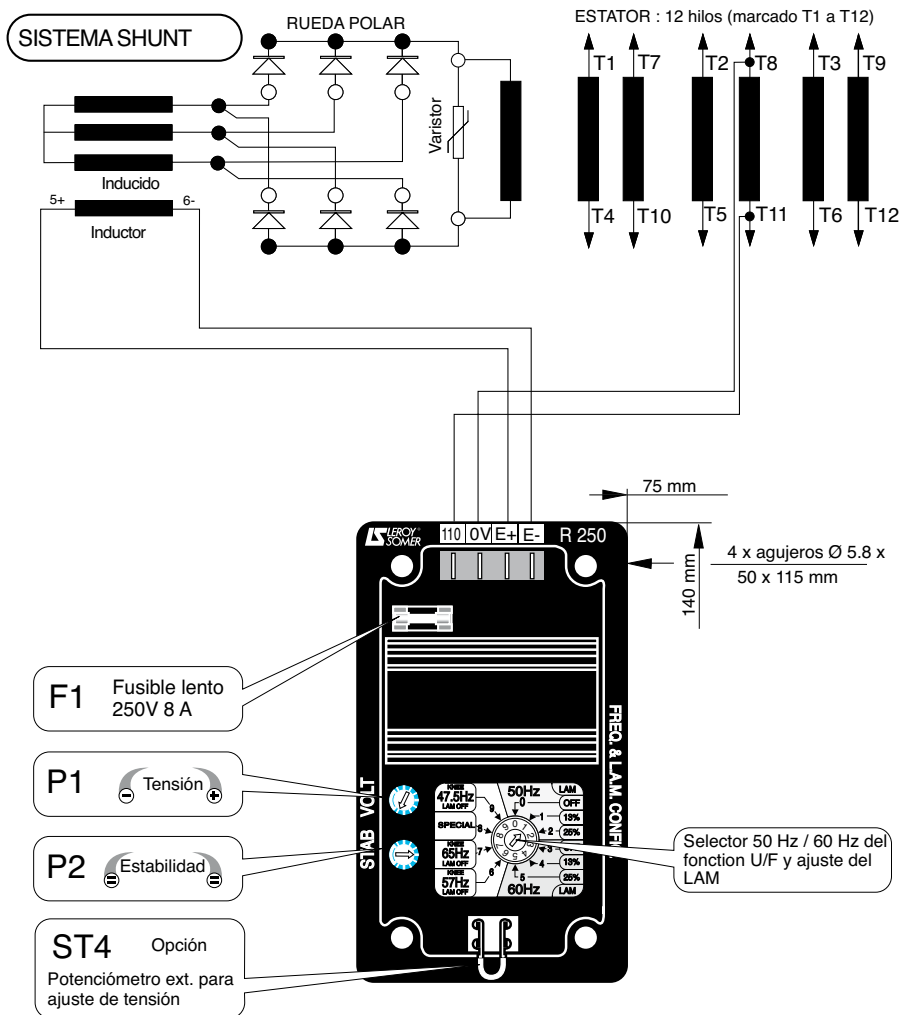

R250

Reguladores

2 - REGULADOR R250

2.1 - Características

- Almacenamiento: -55 °C; +85 °C
- Funcionamiento: -40 °C; +70 °C
- Regulación de tensión: en el rango de $\pm 0,5\%$.
- Margen de alimentación / detección de tensión entre 85 y 139 V (50/60Hz).
- Tiempo de respuesta rápido (500 ms) para una amplitud de variación de tensión transitoria de $\pm 20\%$.
- Ajuste de la tensión **P1**.
- Ajuste de la estabilidad **P2**.
- Protección de alimentación mediante fusible de 8 A, en caso de sustitución: fusible rápido T084013T de Ferraz-Shawmut 8 A FA250 V, poder de corte 30 kA.

2.2 - Función U/F y LAM:

Una rueda selectora o selector permite seleccionar la posición (50 Hz - 60 Hz) del umbral (o codo) de acción de la función U/F así como el tipo de ajuste del LAM.

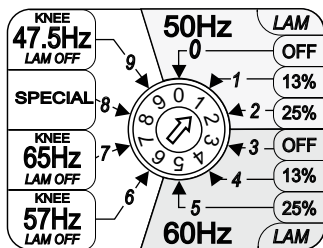

ATENCIÓN: El ajuste de la rueda selectora debe responder a la frecuencia nominal de funcionamiento (ver la placa de características del alternador). Riesgo de destrucción del alternador.

El ajuste de la posición del codo y de la función LAM se hace mediante la selección en la rueda selectora.

Funcionamiento a 50 Hz: (subida U/F)

0: codo a 48 Hz sin LAM para los impactos comprendidos entre el 30 y el 40% de la carga nominal.

1: codo a 48 Hz con LAM 13% para impactos comprendidos entre el 40 y el 70% de la carga nominal.

2: codo a 48 Hz con LAM 25% para impactos > 70% de la carga nominal.

Funcionamiento a 60 Hz: (rampa U/F)

3: codo a 58 Hz sin LAM para impactos comprendidos entre el 30 y el 40% de la carga nominal.

4: codo a 58 Hz con LAM 13% para impactos comprendidos entre el 40 y el 70% de la carga nominal.

5: codo a 58 Hz con LAM 25% para impactos > 70% de la carga nominal.

Funcionamiento específico

6: codo a 57 Hz sin LAM para variaciones de velocidad en régimen establecido >2 Hz

7: codo a 65 Hz sin LAM para velocidad variable y tractelec / gearlec (subida U/F).

8: especial: el ajuste de fábrica es de 48 Hz rampa 2U/F; puede hacerse una programación especial a petición del cliente. Dicha programación debe especificarse antes de la realización del pedido, durante el estudio del proyecto.

9: codo a 47.5 Hz sin LAM para variaciones de velocidad en régimen establecido >2 Hz

Para las aplicaciones hidráulicas se recomienda seleccionar lo siguiente:

- la posición 0 para 50 Hz
- la posición 3 para 60 Hz

R250

Reguladores

2.3 - Opción del regulador R250

Potenciómetro ajuste de tensión a distancia,
1000 W / 0,5 W mín.: campo de ajuste $\pm 5\%$.

- Quitar el puente **ST4**.



Para el cableado del potenciómetro externo, es necesario aislar los hilos de la tierra así como las bornas del potenciómetro (hilos con tensión de red).

2.4 - Características del LAM (Load Acceptance Module)

2.4.1 - Caída de tensión

El LAM es un sistema integrado en el regulador. En estándar está activo. Se puede ajustar al 13 % o al 25%.

- Función del «LAM» (Atenuador de transitorios de carga):

Cuando se aplica una carga, la velocidad de giro del grupo electrógeno disminuye. Cuando ésta pasa por debajo de un umbral de frecuencia predeterminado, el «LAM» hace caer la tensión en aproximadamente un 13% o un 25% siguiendo la posición de la rueda selectora y por consiguiente el nivel de escalón de carga activa aplicado se reduce en aproximadamente un 25% a 45%, hasta que no aumente la velocidad hasta su valor nominal.

El «LAM» permite, por lo tanto, reducir la variación de velocidad (frecuencia) y su duración por una carga aplicada dada, o aumentar la carga aplicada posible para una misma variación de velocidad (motores con turbocompresores). Para evitar las oscilaciones de tensión, el umbral de activación de la función «LAM» debe ajustarse alrededor de 2 Hz por debajo de la frecuencia nominal.

Se recomienda utilizar el LAM al 25% para los impactos de carga $> 70\%$ de la potencia nominal del grupo.

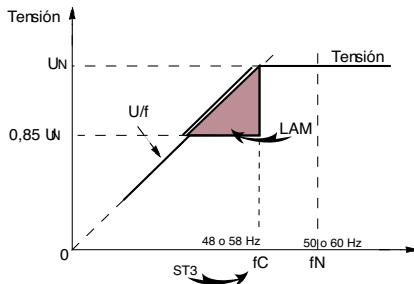

2.4.2 - Función retorno progresivo de la tensión

Ante impactos de carga, la función ayuda al grupo a recobrar su velocidad nominal más rápidamente gracias a una subida de tensión progresiva siguiendo las siguientes reglas:

- si la velocidad baja entre 46 y 50 Hz, la vuelta a la tensión nominal tiene lugar con una subida rápida.

- si la velocidad disminuye por debajo de 46 Hz, el motor necesita más ayuda, la tensión vuelve al valor nominal con una subida lenta.

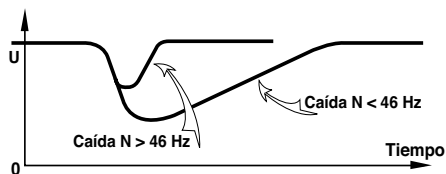

R250

Reguladores

2.5 - Efectos típicos del LAM con un motor diesel con o sin LAM (sólo U/F)

2.5.1 - Tensión

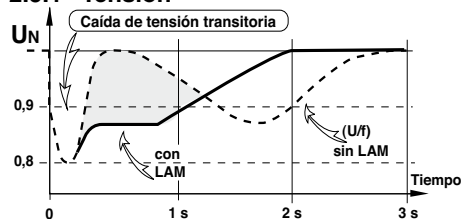

2.5.2 - Frecuencia

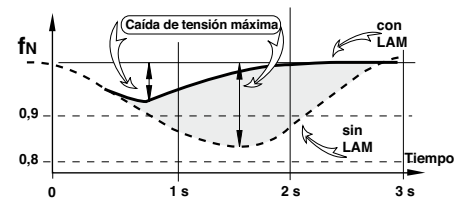

2.5.3 - Potencia

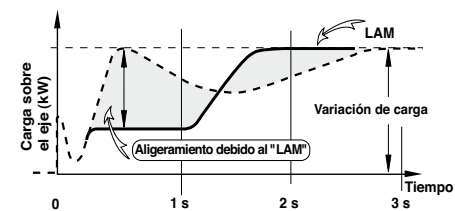

R250

Reguladores

3 - INSTALACIÓN - PUESTA EN MARCHA

3.1 - Verificaciones eléctricas del regulador

- Comprobar que todas las conexiones se hayan realizado según el esquema de conexión adjunto.
- Comprobar que la posición de la rueda selectora corresponde a la frecuencia de funcionamiento.
- Comprobar que el puente ST4 o el potenciómetro de ajuste a distancia estén conectados.

3.2 - Ajustes



Los ajustes durante las pruebas han de ser efectuados por personal cualificado. Es obligatorio respetar la velocidad de giro especificada en la placa de características para acometer un procedimiento de ajuste. Tras la puesta a punto hay que montar de nuevo en su sitio los paneles de acceso y los capós. Los únicos ajustes posibles de la máquina se realizan mediante el regulador.

3.2.1 - Ajustes en el R250 (sistema SHUNT)

- Posición inicial de los potenciómetros
- potenciómetro **P1** ajuste de tensión del regulador: a tope a la izquierda
 - potenciómetro de ajuste a distancia de la tensión: en medio.
- Hacer girar el alternador a su velocidad nominal: si la tensión no aumenta es preciso reimantar el circuito magnético.
- Ajustar despacio el potenciómetro de ajuste de tensión del regulador **P1** hasta conseguir el valor nominal de la tensión de salida.
 - Ajuste de la estabilidad con **P2**.

3.2.2 - Aplicación especial

ATENCIÓN

El circuito de excitación E+, E- no debe abrirse durante el funcionamiento de la máquina: destrucción del regulador.

3.2.2.1 - Desexcitación del R250 (SHUNT)

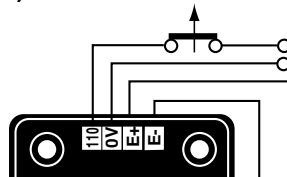

La interrupción de la excitación se consigue cortando la alimentación del regulador (1 hilo - 0 o 110V).

Calibre de los contactos: 16A - 250V AC.

No volver a cerrar la alimentación hasta que la tensión haya alcanzado un valor $\leq 15\%$ de la tensión nominal (unos 5 segundos después de la apertura).

3.2.2.2 - Excitación forzada del R250

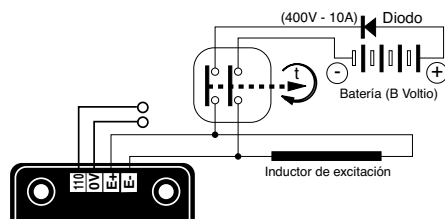

La batería debe estar aislada de la masa.



El inductor puede estar al potencial de una fase.

R250

Reguladores

3.3 - Averías eléctricas

Fallo	Acción	Medidas	Control/Origen
Falta de tensión sin carga en el arranque	Conectar entre E- y E+ una pila nueva de 4 a 12 voltios respetando las polaridades durante 2 o 3 segundos	El alternador se ceba y su tensión permanece normal cuando se quita la pila.	- Falta de remanente
		El alternador se ceba pero su tensión no aumenta hasta el valor nominal tras quitar la pila	- Comprobar la conexión de la referencia de tensión al regulador - Defecto de diodos - Cortocircuito del inducido
		El alternador se ceba pero su tensión desaparece cuando se quita la pila.	- Defecto del regulador - Inductores cortados - Rueda polar cortada. Comprobar la resistencia
Tensión demasiado baja	Comprobar la velocidad de accionamiento	Velocidad correcta	Comprobar la conexión del regulador (posiblemente regulador estropeado) - Inductores en cortocircuito - Diodos giratorios abiertos - Rueda polar en cortocircuito - Comprobar la resistencia
		Velocidad demasiado baja	Aumentar la velocidad de transmisión (No tocar el potenciómetro tensión (P1) del regulador antes de ajustar la velocidad correcta.)
Tensión demasiado alta	Ajuste del potenciómetro de tensión del regulador	Ajuste inoperante	- Defecto del regulador - 1 diodo defectuoso
Oscilaciones de la tensión	Ajuste del potenciómetro de estabilidad del regulador		- Comprobar la velocidad: posibilidad de irregularidades cíclicas - Bornas mal apretadas - Defecto del regulador - Velocidad demasiado baja con carga (o codo U/F ajustado demasiado alto)
Tensión correcta sin carga y demasiado baja con carga (*)	Poner sin carga y comprobar la tensión entre E+ y E- en el regulador		- Comprobar la velocidad (o codo U/F ajustado demasiado alto)
			- Diodos giratorios defectuosos - Cortocircuito en la rueda polar. Comprobar la resistencia - Inducido del excitador defectuoso
(*) Atención: En uso monofásico, comprobar que los hilos de detención procedentes del regulador estén correctamente conectados a las bornas de utilización (consultar las instrucciones del alternador).			
Desaparición de la tensión durante el funcionamiento	Comprobar el regulador, el supresor de crestas, los diodos giratorios y cambiar el elemento defectuoso	La tensión no vuelve al valor nominal.	- Inductor de la excitación cortado - Inducido de la excitación defectuoso - Regulador defectuoso - Rueda polar cortada o en cortocircuito



Atención: tras la puesta a punto o la solución de la avería hay que montar de nuevo en su sitio los paneles de acceso o capós.

R250

Reguladores

4 - PIEZAS DE RECAMBIO

4.1 - Designación

Descripción	Tipo	Código
Regulador	R 250	AEM 110 RE 019

4.2 - Servicio asistencia técnica

Nuestro servicio de asistencia técnica se encuentra a su disposición para proporcionarle cualquier información que necesite.

Es necesario indicar, para todo pedido de piezas de recambio, el tipo y el código del regulador.

Diríjase a su interlocutor habitual.

Una importante red de centros de servicio tiene la capacidad de suministrar rápidamente las piezas necesarias.

Para garantizar el buen funcionamiento y la seguridad de nuestras máquinas, recomendamos utilizar las piezas de repuesto originales del constructor.

En caso contrario, el constructor no será responsable si hubiese daños.

R250

Reguladores

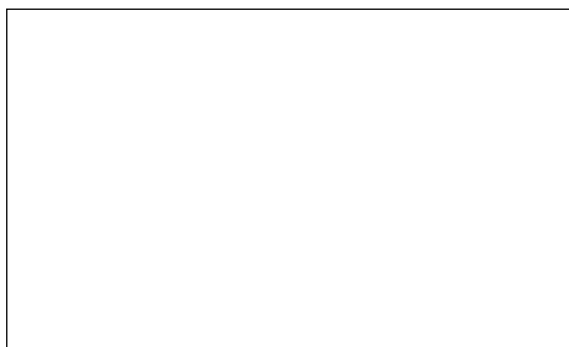

MOTEURS LEROY-SOMER 16015 ANGOULÊME CEDEX - FRANCE

338 567 258 RCS ANGOULÊME
S.A. au capital de 62 779 000

www.leroy-somer.com

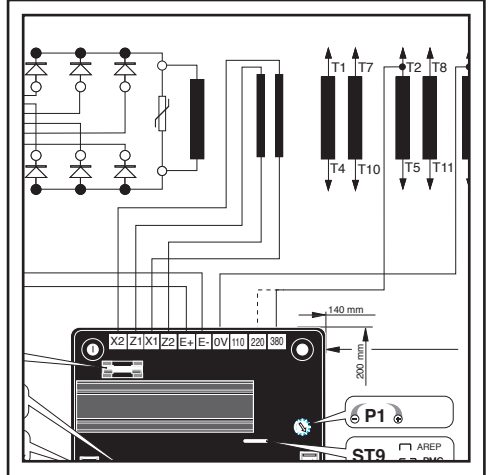
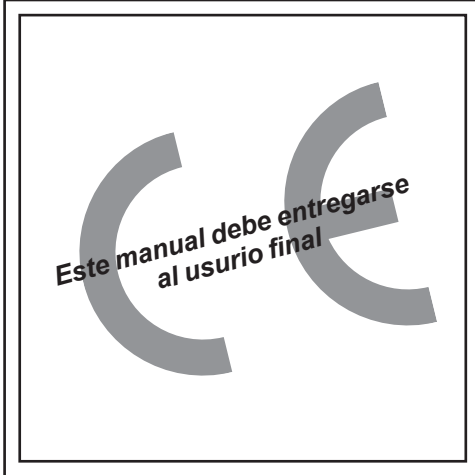
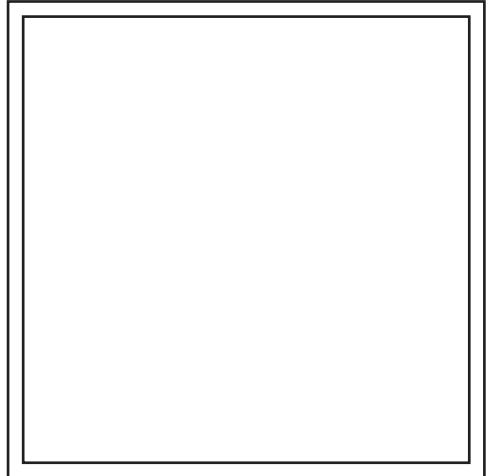
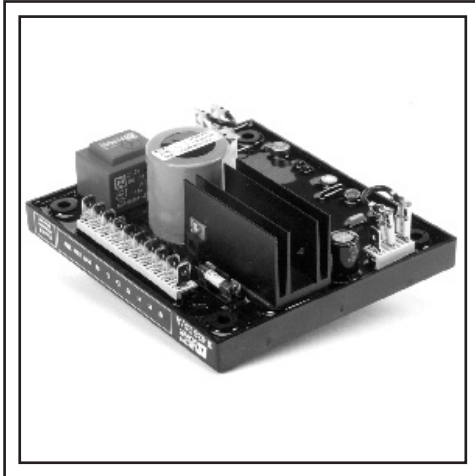

R438

REGULADORES

Instalación y mantenimiento

R438

REGULADORES

Este manual se aplica al regulador de alternador que Usted ha adquirido.

Deseamos destacar la importancia de estas instrucciones de mantenimiento. Si se respetan ciertos aspectos importantes durante la instalación, uso y mantenimiento de su regulador, quedará garantizado un funcionamiento adecuado por mucho tiempo.

LAS MEDIDAS DE SEGURIDAD

Antes de poner en marcha su máquina, debe leer este manual de instalación y mantenimiento en su totalidad.

Todas las operaciones e intervenciones que se deben llevar a cabo para utilizar esta máquina deberán ser efectuadas por personal cualificado.

Nuestro servicio de asistencia técnica está a su disposición para facilitarle toda la información que necesite.

Las diferentes intervenciones descritas en este manual están acompañadas de recomendaciones o de símbolos para sensibilizar al usuario sobre los riesgos de accidentes. Se debe obligatoriamente comprender y respetar las diferentes consignas de seguridad adjuntas.

Este regulador puede incorporarse en máquina identificada CE.

ATENCIÓN

Recomendación de seguridad relativa a una intervención que pueda dañar o destruir la máquina o el material del entorno.



Recomendación de seguridad contra los riesgos genéricos que afecten al personal.



Recomendación de seguridad contra un riesgo eléctrico que afecte al personal.

Nota: LEROY-SOMER se reserva el derecho de modificar las características de sus productos en todo momento para aportarles los últimos desarrollos tecnológicos. La información que contiene este documento puede ser modificada sin previo aviso.

R438

REGULADORES

SUMARIO

1 - APLICACIÓN	4
1.1 - Sistema de excitación AREP	4
1.2 - Sistema de excitación PMG.....	5
1.3 - Sistema de excitación SHUNT o separada.....	5
2 - Regulador R438.....	6
2.1 - Características	6
2.2 - Variación de la frecuencia en relación con la tensión (sin LAM).....	6
2.3 - Características del LAM (Load Acceptance Module).....	6
2.4 - Efectos típicos del LAM con un motor diesel con o sin LAM (sólo U/F).....	7
2.5 - Opciones del regulador R438.....	7
3 - INSTALACIÓN – PUESTA EN MARCHA	8
3.1 - Verificaciones eléctricas del regulador	8
3.2 - Ajustes	8
3.3 - Averías eléctricas	11
4 - PIEZAS DE REPUESTO	12
4.1 - Designación	12
4.2 - Servicio de asistencia técnica	12



Todas estas operaciones efectuadas en el regulador han de ser realizadas por personal capacitado para la puesta en marcha, el mantenimiento y la reparación de los elementos eléctricos y mecánicos.

El R438 es un producto IP00. Debe instalarse dentro de un conjunto para que la caja de este garantice una protección general mínima IP20 (debe instalarse únicamente en dos alternadores LS en el lugar previsto para tal efecto a fin de presentar, desde el exterior, un grado de protección superior a IP20).

Copyright 2005 : MOTEURS LEROY-SOMER

Este documento es propiedad de :

MOTEURS LEROY-SOMER

Está prohibido cualquier tipo de reproducción sin la debida autorización previa.

Marcas, modelos y patentes registrados.

R438 REGULADORES

1 - APLICACIÓN

1.1 - Sistema de excitación AREP

El sistema de excitación R438 está disponible en versión AREP o en versión PMG. Con excitación **AREP**, el regulador electrónico R 438 está alimentado por dos bobinados auxiliares independientes del circuito de detección de tensión.

El primer bobinado proporciona una tensión proporcional a la del alternador (características Shunt), el segundo da una tensión proporcional a la intensidad del estátor (característica Compound : efecto Booster). La tensión de alimentación es rectificadora y filtrada antes de ser utilizada por el transistor de control del regulador. Este principio hace sí que la regulación sea insensible a las deformaciones generadas por la carga.

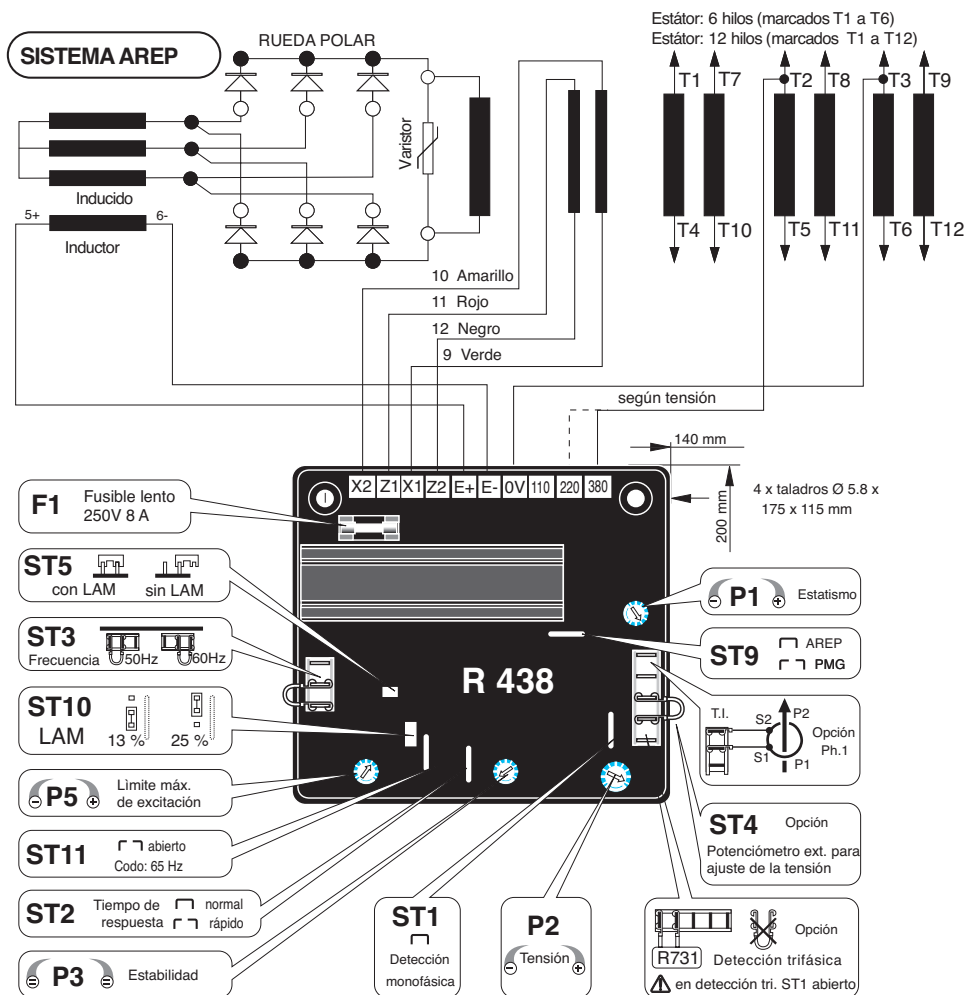

R438 REGULADORES

1.2 - Sistema di excitación PMG

Este sistema de excitación utiliza una «PMG» (generador de imán permanente). Éste, acoplado en la parte trasera de la máquina, está conectado al regulador de tensión R 438.

La PMG alimenta al regulador con una ten-

sión constante e independiente del bobina principal del alternador.

Este principio aporta a la máquina una capacidad de sobrecarga de intensidad de cortocircuito

El regulador controla y corrige la tensión de salida del alternador regulando la intensidad de excitación.

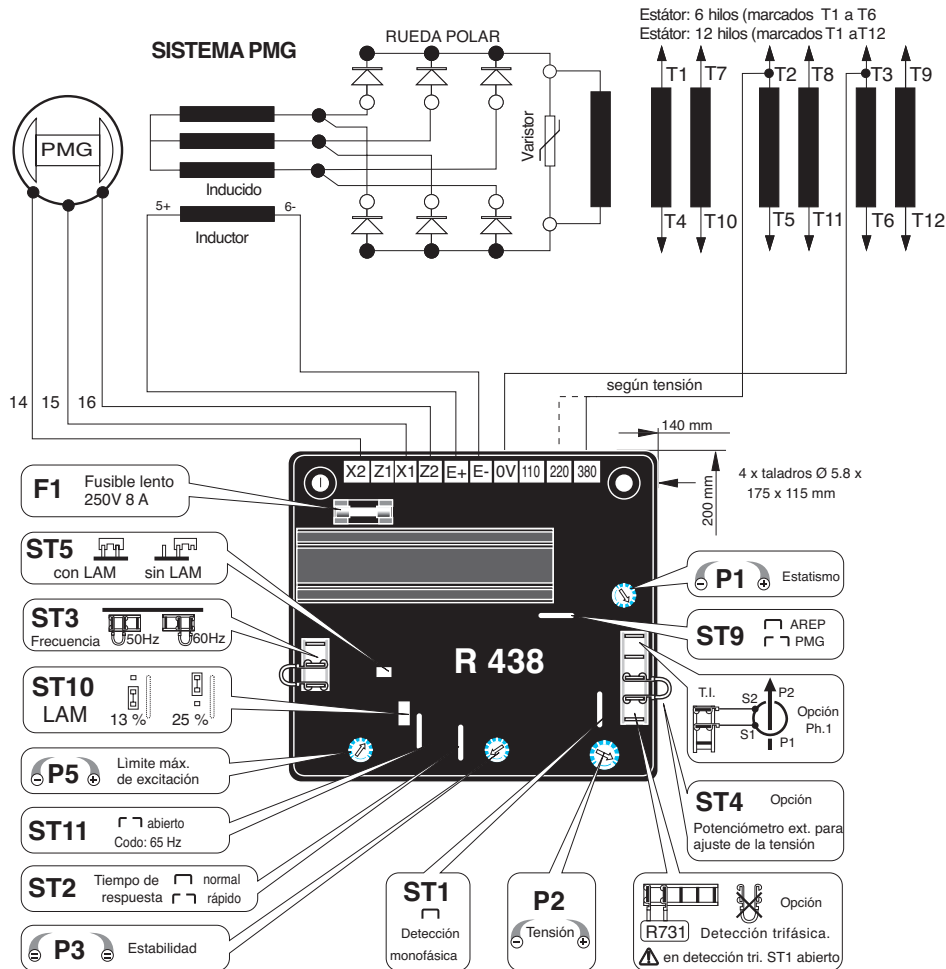

1.3 - Sistema de excitación SHUNT o separada

El regulador puede estar alimentado en SHUNT (a través de un transformador de alimentación / secundario 50V) o por una batería (48V =).

R438

REGULADORES

2 - REGULADOR R438

2.1 - Características

- Almacenamiento : -55°C ; +85°C
- Funcionamiento : -40°C ; +70°C
- Alimentación standard : AREP ó PMG .
- Intensidad de sobrecarga nominal: 8 A - 10 s.
- Protección electrónica (sobrecarga, cortocircuito, pérdida de detección de tensión): Intensidad máxima de excitación durante 10 s luego vuelta a 1A aproximadamente. Se debe parar el alternador (o cortar la alimentación) para reinicializar.
- Fusible : F1 en X1, X2. 8A ; lento - 250V
- detección de tensión: 5 VA aislada con un transformador;
 - bornas 0-110 V = de 95 a 140 V,
 - bornas 0-220 V = de 170 a 260 V,
 - bornas 0-380 V = de 340 a 520 V.
- regulación de tensión $\pm 1\%$.
- tiempo de respuesta rápida o normal por puente **ST2**. (véase más abajo).
- ajuste de tensión por potenciómetro **P2**.
 - otras tensiones por transformador de adaptación
- detección de intensidad: (marcha en paralelo) : T.I. 2,5 VA cl1, secundario 1 A (Op-ción).
- ajuste de estatismo por potenciómetro **P1**.
- ajuste de la intensidad de excitación máx. por **P5** (véase más abajo).

2.1.1 - Función puentes de configuración

Pot.	Config. de entrega		Posición	Función
	Abierto	Cerrado		
ST1	Tri	Mono		Abierto para instalación módulo detección tri
ST2	Rápida	Normal		Tiempo de respuesta
ST3			50 ó 60 Hz	Selección frecuencia
ST4	Potenciómetro exterior	Sin		Potenciómetro
ST5	Sin	Con		LAM
ST9	Otros (PMG..)	AREP		Alimentación
ST10			13% ó 25%	Amplitud de caída de tensión del LAM
ST11	65 Hz	48 ó 58 Hz		Posición del codo de la función U/f

2.1.2 - Función potenciómetros de ajuste

Posición de entrega	Pot.	Función
0	P1	Estatismo; Marcha en paralelo con T.I.
400V	P2	Tensión
Medio	P3	Estabilidad
Maxi	P5	Límite máx. de intensidad de excitación

2.2 - Variación de la frecuencia en relación con la tensión (sin LAM)

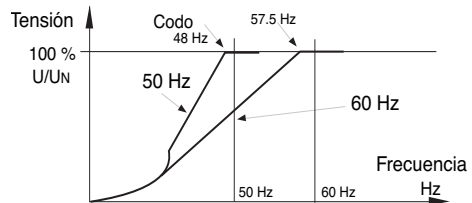

2.3 - Características del LAM (Load Acceptance Module)

2.3.1 - Caída de tensión

El LAM es un sistema integrado de serie en el regulador R438.

Función del "LAM" (Atenuador de transitorios de carga):

Cuando se aplica una carga, la velocidad de giro del grupo electrógeno disminuye. Cuando ésta pasa por debajo de un umbral de frecuencia predeterminado, el "LAM" hace caer la tensión en aproximadamente un 13% o un 25%, según la posición del puente ST10, y por consiguiente el nivel de escalón de carga activa aplicada se reduce en aproximadamente un 25% a 45%, hasta que no aumente la velocidad hasta su valor nominal.

El "LAM" permite por lo tanto reducir la variación de velocidad (frecuencia) y su duración por una dada carga aplicada dada, o aumentar la carga aplicada posible para una misma variación de velocidad (motores con turbocompresores).

Para evitar las oscilaciones de tensión, el umbral de activación de la función "LAM" debe ajustarse alrededor de 2 Hz por debajo de la frecuencia nominal.

R438 REGULADORES

- LAM : acción eliminada cortando el puente ST5.

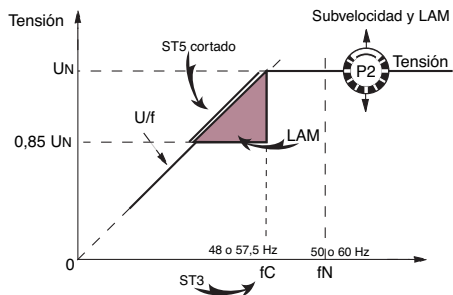

2.3.2 - Función retorno progresivo de la tensión

Ante impactos de carga, la función ayuda al grupo a recobrar su velocidad nominal más rápidamente gracias a una subida de tensión progresiva según la ley:

- si la velocidad cae entre 46 y 50 Hz, la vuelta a la tensión nominal tiene lugar con una subida rápida.

- si la velocidad cae por debajo de 46 Hz, el motor necesita más ayuda, la tensión vuelve al valor nominal con una subida lenta.

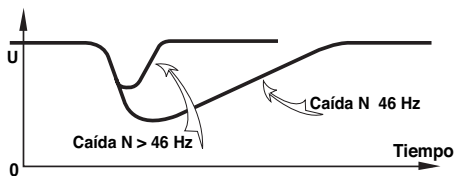

2.4 - Efectos típicos del LAM con un motor diesel con o sin LAM (sólo U/f)

2.4.1 - Tensión

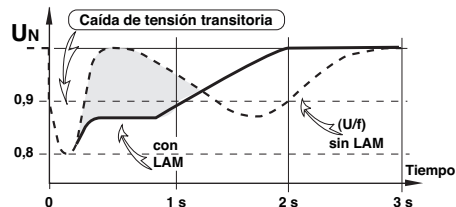

2.4.2 - Frecuencia

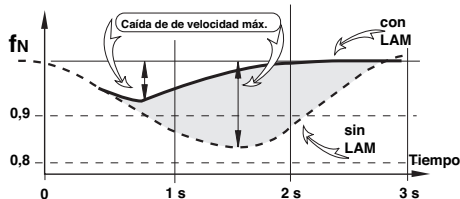

2.4.3 - Potencia

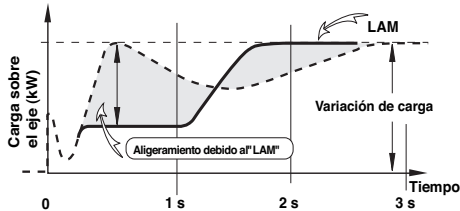

R438 REGULADORES

2.5 - Opciones del regulador R438

- **Transformador de intensidad** para marcha en paralelo de .../1A. 5 VA CL 1.

- **Potenciómetro de ajuste de tensión a distancia:** 470 Ω , 0,5 W mini : gama de ajuste \pm 5% (centrado de la gama mediante el potenciómetro de tensión interior **P2**). Quitar ST4 para conectar el potenciómetro. (También se puede usar un potenciómetro de 1 k Ω para ampliar el rango de variación).



Para el cableado del potenciómetro externo, es necesario aislar los hilos de la tierra así como las bornas del potenciómetro (hilos con tensión de red).

- **Módulo R 731** : detección de tensión trifásica de 200 a 500V, compatible con la marcha en paralelo en régimen equilibrado. Cortar ST1 para conectar el módulo; ajuste de tensión mediante el potenciómetro del módulo.

- **Módulo exterior R 734:** para la marcha en paralelo en régimen desequilibrado. Necesita 3 x T.I.

- **Módulo R 726:** 3 funciones (montado al exterior). Regulación del $\cos \varnothing$ (2F) e igualación de las tensiones antes de la conexión en paralelo con la red (3 F).

- **Comando en tensión:** por una fuente de corriente continua **aislada** aplicada en las bornas utilizadas para el potenciómetro exterior:

- impedancia interna = 1.5 k Ω
- una variación de \pm 0,5V corresponde a un ajuste de tensión de \pm 10%.

R438 REGULADORES

3 - INSTALACIÓN - PUESTA EN MARCHA

3.1 - Verificaciones eléctricas del regulador

- Comprobar que todas las conexiones estén bien realizadas según el esquema de conexión adjunto.

- Comprobar que el puente de selección de frecuencia "ST3" esté puesto para el valor de frecuencia correcto.

- Comprobar que el puente ST4 o el potenciómetro de ajuste a distancia estén conectados.

- Funcionamientos opcionales.

- Puente ST1: abierto para conectar el módulo de detección trifásica R 731 ó R 734.

- Puente ST2: abierto si se usa un tiempo de respuesta rápido.

- Puente ST5: cortado para suprimir la función L.A.M

3.2 - Ajustes



Los ajustes durante las pruebas han de ser efectuados por personal cualificado. Es obligatorio respetar la velocidad de transmisión especificada en la placa de características para acometer un procedimiento de ajuste. Tras la puesta a punto hay que montar de nuevo en su sitio los paneles de acceso y los capós. Los únicos ajustes posibles de la máquina se realizan mediante el regulador.

3.2.1 - Ajustes de R438 (sistema AREP ó PMG)

ATENCIÓN

Antes de efectuar cualquier operación, comprobar que el puente ST9 esté cerrado para excitación AREP y cortado para excitación PMG ó SHUNT o separada.

- a) Posición inicial de los potenciómetros (véase tabla)
 - Potenciómetro de ajuste de tensión a distancia: posición media (puente ST4 quitado).

Acción	Ajuste de fábrica	Pot
Tensión mínima a fondo a la izquierda	400V - 50 Hz (Entrada 0 - 380 V)	
Estabilidad	No ajustada (posición en medio)	
Estatismo de tensión (Marcha en // con T.I.) - Estatismo 0 a fondo a la izquierda	No ajustado (a fondo a la izquierda)	
Límite máx. de excitación Limitación de intensidad de excitación y de intensidad de cortocircuito mínima a fondo a la izquierda	10 A máximo	

Ajuste de la estabilidad en funcionamiento en isla

b) Instalar un voltímetro analógico (de aguja) cal. 50 V. C.C. en las bornas E+, E- y un voltímetro C.A. cal 300 - 500 ó 1000V en las bornas de salida del alternador.

c) Comprobar que el puente **ST3** esté colocado para la frecuencia deseada (50 ó 60 Hz).

d) Potenciómetro tensión **P2** al mínimo, a fondo a la izquierda (sentido antihorario).

e) Potenciómetro estabilidad **P3** a aproximadamente 1/3 del tope antihorario.

f) Arrancar y ajustar la velocidad del motor a la frecuencia de 48 Hz para 50 Hz ó 58 para 60 Hz.

g) Ajustar la tensión de salida con **P2** para el valor deseado.

- tensión nominal UN para un funcionamiento en isla

(por ejemplo 400 V)

- o UN + 2 al 4% para marcha paralela con T.I. (por ej. 410V -)

Si la tensión oscila, ajustar con P3 (probar en los 2 sentidos) observando la tensión entre E+ y E- (aprox. 10V C.C.).

R438

REGULADORES

El mejor tiempo de respuesta se consigue al límite de la inestabilidad. Si no hay ninguna posición estable, probar quitando o poniendo de nuevo el puente ST2 (normal /rápido).

h) Comprobación del funcionamiento del LAM: **ST5** cerrado

i) Hacer variar la frecuencia (velocidad) por un lado y el otro de 48 ó 58 Hz según la frecuencia de utilización y comprobar el cambio de tensión visto anteriormente (~ 15%).

j) Ajustar de nuevo la velocidad del grupo a su valor nominal sin carga.
Ajustes marcha en paralelo

Antes de cualquier operación en el alternador, comprobar que los estatismos de velocidad de los motores sean idénticos.

k) Preajuste para máquina en paralelo (con T.I. conectado a S1, S2 di J2)

- Potenciómetro P1 (estatismo) en posición media.

Aplicar la carga nominal ($\cos \varnothing = 0,8$ inductivo).

La tensión debe caer del 2 al 3 %. Si aumenta, intercambiar los 2 hilos procedentes del secundario del T.I.

l) Las tensiones sin carga han de ser idénticas en todos los alternadores destinados a marchar en paralelo entre ellos.

- Conectar las máquinas en paralelo.

- Regulando la **velocidad**, intentar conseguir **0 kW** de intercambio de potencia.

- Actuando sobre el ajuste de tensión P2 ó Rhe de una de las máquinas, intentar anular (o reducir al mínimo) la **intensidad** de circulación entre las máquinas.

- No tocar más los ajustes de tensión.

m) Aplicar la carga disponible (el ajuste no puede ser correcto si no se dispone de carga **reactiva**)

- Actuando sobre la **velocidad** igualar los **KW** (o repartir proporcionalmente a las potencias nominales de los grupos)

- Actuando sobre el potenciómetro de estatismo **P1**, igualar o repartir las **intensidades**.

3.2.2 - Ajuste de la excitación máxima (límite de excitación)

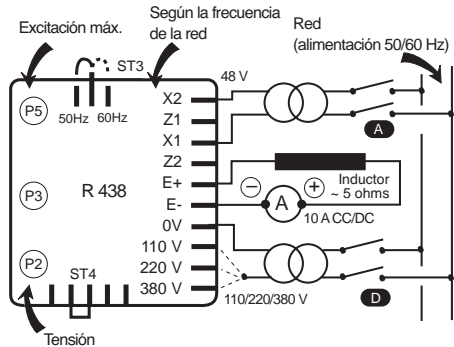

- ajuste estático de la limitación de intensidad, potenciómetro P5 (ajuste de fábrica: 7,5 A, calibre de los fusibles: 8 A - 10 segundos).

El ajuste de fábrica corresponde a la intensidad de excitación necesaria para conseguir una intensidad de cortocircuito trifásico de aproximadamente 3 IN a 50 Hz para la potencia industrial, salvo especificación contraria (*).

Para reducir este valor o para adaptar la Icc a la potencia real máxima de utilización (máquina desclasificada) se puede proceder con un ajuste estático en parada, que no es peligroso para el alternador ni para la instalación. Desconectar los hilos de alimentación X1, X2 y Z1, Z2, y la referencia de tensión (0-110V-220V-380V) del alternador.

Conectar la alimentación de red (200-240V) tal como indicado (X1, X2: 48 V). Conectar un amperímetro 10 A C.C. en serie con el inductor de la excitadora. Girar P5 a fondo a la izquierda, activar la alimentación. Si el regulador no suministra nada, girar el potenciómetro P2 (tensión) hacia la derecha hasta que el amperímetro indique una intensidad estabilizada. Cortar y restablecer la alimentación, girar P5 hacia la derecha hasta conseguir la intensidad máxima deseada (limitarse a 8 A).

R438

REGULADORES

Verificación de la protección interna

Abrir el interruptor (D): la intensidad de excitación ha de aumentar hasta su fondo preajustado, mantenerse durante un tiempo ≥ 10 segundos y regresar a un valor $< 1A$. Para rearmar, cortar la alimentación con el interruptor (A).

Nota: Tras ajustar el tope de excitación según este procedimiento, recuperar el ajuste de tensión (véase § 2.1.1)

(*): Tener intensidad de cortocircuito es una obligación legal en muchos países para permitir una protección selectiva.

3.2.3 - Aplicaciones especiales

ATENCIÓN

El circuito de excitación E+, E- no debe ser abierto durante el funcionamiento de la máquina: destrucción del regulador.

3.2.3.1 - Desexcitación del R438 (SHUNT)

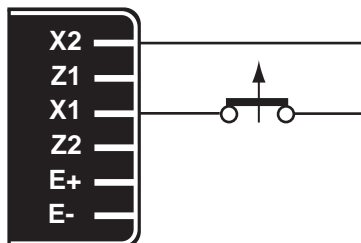

El corte de la excitación se obtiene interrumpiendo la alimentación del regulador (1 hilo -X1 ó X2).

Calibre de los contactos: 16A - 250V alt.

3.2.3.2 - Desexcitación del R438 (AREP/ PMG)

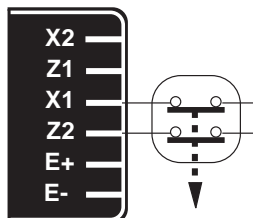

La desexcitación se obtiene interrumpiendo la alimentación del regulador (1 hilo en cada bobinado auxiliar) calibre de los contactos 16 A - 250V alt.

La conexión es idéntica para rearmar la protección interna del regulador



En caso de uso de la desexcitación, prevenir la excitación forzada.

3.2.3.3 - Excitación forzada del R438

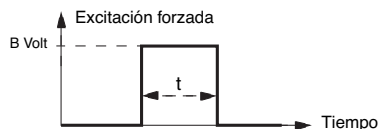
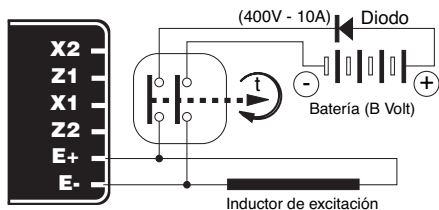

Aplicaciones	B voltios	Tiempo t
Excitación de seguridad	12 (1A)	1 - 2 s
Conexión en paralelo desexcitado	12 (1A)	1 - 2 s
Conexión en paralelo en parada	12 (1A)	5 - 10 s
Arranque por frecuencia	12 (1A)	5 - 10 s
Cebado en sobrecarga	12 (1A)	5 - 10 s

R438 REGULADORES

3.3 - Averías eléctricas

Defecto	Acción	Medidas	Control/Origen
Falta de tensión sin carga al arranque	Conectar entre E- y E+ una pila nueva de 4 a 12 voltios respetando las polaridades durante entre 2 y 3 segundos	El alternador ceba y su tensión permanece normal cuando se quita la pila	- Falta de remanente
		El alternador se ceba pero su tensión no aumenta hasta el valor nominal tras quitar la pila	- Comprobar la conexión de la referencia de tensión al regulador - Defecto de diodos - Cortocircuito del inducido
		El alternador se ceba pero su tensión desaparece cuando se quita la pila	- Defecto del regulador - Inductores en cortocircuito - Rueda polar cortada - comprobar la resistencia
Tensión demasiado baja	Comprobar la velocidad de accionamiento	Velocidad correcta	Comprobar la conexión del regulador (eventualmente regulador estropeado) - Inductores en cortocircuito - Diodos giratorios abiertos - Rueda polar en cortocircuito – Comprobar la resistencia
		Velocidad demasiado baja	Aumentar la velocidad de transmisión (No tocar el potenciómetro tensión (P2) del regulador antes de recobrar la velocidad correcta.
Tensión demasiado alta	Ajuste del potenciómetro de tensión del regulador	Ajuste inoperante	- Defecto del regulador - 1 diodo defectuoso
Oscilaciones de la tensión	Ajuste del potenciómetro de estabilidad del regulador	Si no tiene efecto: intentar el modo normal rápido (ST2)	- Comprobar la velocidad: posibilidad de irregularidades cíclicas - Conexiones flojas - Defecto del regulador - Velocidad demasiado baja con carga (o codo U/F ajustado demasiado alto)
Tensión correcta sin carga y demasiado baja con carga (*)	Poner sin carga y comprobar la tensión entre E+ y E- en el regulador	Tensión entre E+ y E- SHUNT < 20 V AREP / PMG < 10 V	- Comprobar la velocidad (o codo U/F ajustado demasiado alto)
		Tensión entre E+ y E- SHUNT < 30 V AREP / PMG < 15 V	- Diodos giratorios defectuosos - Cortocircuito en la rueda polar. Comprobar la resistencia - Inducido del excitador defectuoso.
(*) Atención: En uso monofásico, comprobar que los hilos de detención procedentes del regulador estén bien conectados a las bornas de utilización.			
Desaparición de la tensión durante el funcionamiento (**)	Comprobar el regulador, el supresor de crestas, los diodos giratorios y cambiar el elemento defectuoso	La tensión no vuelve al valor nominal.	- Inductor de la excitación cortado - Inducido de la excitación defectuoso - Regulador defectuoso - Rueda polar cortada o en cortocircuito
(**) Atención: Posible actuación de la protección interna (sobrecarga, corte, cortocircuito).			



Atención : tras la puesta a punto hay que montar de nuevo en su sitio los paneles de acceso y los capós.

R438 REGULADORES

4 - PIEZAS DE REPUESTO

4.1 - Designación

Descripción	Tipo	Código
Regulador	R 438	AEM 110 RE 017

4.2 - Servicio de asistencia técnica

Nuestro servicio de asistencia técnica está a su disposición para ofrecerle toda la información que necesite.

Para cualquier pedido de piezas de repuesto es preciso indicar el tipo y el número de código del regulador.

Diríjase a su corresponsal habitual.

Una amplia red de centros de servicio puede proporcionar rápidamente las piezas necesarias.

Para asegurar el buen funcionamiento y la seguridad de nuestras máquinas, recomendamos utilizar piezas de repuesto originales del fabricante.

En caso contrario el fabricante no será responsable si hubiera daños.

R438
NOTAS

R438
NOTAS

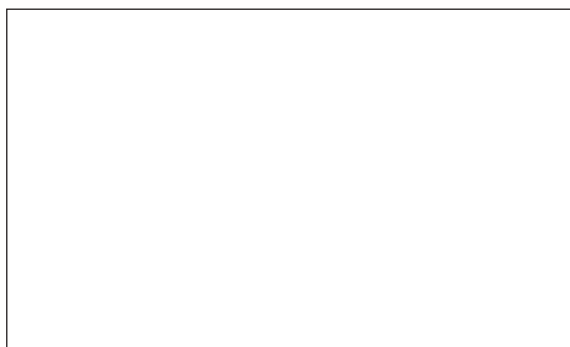

MOTEURS LEROY-SOMER 16015 ANGOULÊME CEDEX - FRANCE

338 567 258 RCS ANGOULÊME
S.A. au capital de 62 779 000 €

www.leroy-somer.com

9.3. Anexo C - Piezas de recambio usuales

GenPARTS



R44

Rental Power



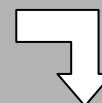

JOHN DEERE 3029TF120



MOTOR	Solenoïde del motor de arranque	330361644	X 1
	Tapón del radiador	330901058	X 1
	Diodo alternador	330360144	X 1
	Correa del ventilador	330360175	X 1
	Termostato	330360012	X 1
	Junta de termostato	330361286	X 1
	Sensor de presión de aceite alarma	330360059	X 1
	Sensor de temperatura de agua alarma	330360061	X 1

GENLUB		x 20 L	330910115	X 1
		x 208 L	330910095	

GENCOOL		x 20 L	330910098	X 1
		x 60 L	330910099	
		x 210 L	330910100	

	<p>330510021+330510020</p>	<p>X 1</p>
	<p>330560552+330510015</p>	<p>X 1</p>
	<p>330560632</p>	<p>x 1</p>

	<p>LEROY-SOMER LSA432S15</p>	
---	--	---

<p>ALTERNADOR</p>	<p>Juego de diodos</p> <p>Varistor</p>	<p>330410713</p> <p>330410335</p>	<p>x 1</p> <p>X 1</p>
-------------------	--	-----------------------------------	-----------------------

<p>Nota</p>	<p>En caso de precisar asistencia técnica o piezas de recambio, póngase en contacto con su agente SDMO más cercano.</p>
-------------	---

9.4. Anexo D - Lista de códigos de anomalías de los motores John Deere - Volvo y Perkins

SPN	CID	SID	PID	PPID	FMI	John Deere	Volvo	Perkins	Descripción	Comentario
28									Posición del acelerador nº 3	
					3				Tensión del acelerador alta, cortocircuito a V+	Cortocircuito a V+
					4				Tensión del acelerador baja, cortocircuito a V-	Cortocircuito a V-
29									Posición del acelerador nº 2	
					3				Tensión del acelerador alta, cortocircuito a V+	Cortocircuito a V+
					4				Tensión del acelerador baja, cortocircuito a V-	Cortocircuito a V-
					14				Tensión del acelerador fuera del margen	
84									Velocidad del vehículo	
					2				Vehículo no válido o ausente	Imposible con aplicación para grupo electrógeno
					31				Velocidad del vehículo desigual	
91	91		91	132					Posición del pedal del acelerador	FMI non déterminé pour tous les VOLVO
					3				Tensión del acelerador alta, cortocircuito a V+	Imposible con la aplicación para grupo electrógeno, códigos declarados por el CAN J1587 para VOLVO.
					4				Tensión del acelerador baja, cortocircuito a V-	
					7				Calibrado del acelerador no válido	
					8				Anchura de impulso irregular del acelerador PWM	
					9				Acelerador no válido (valor de CAN)	
					10				Tensión del acelerador fuera del margen (baja)	
					13				Calibrado del acelerador cancelado	
					14				Tensión del acelerador fuera del margen	
94			94						Sensor de presión del distribuidor de carburante	
					1				Presión de suministro de carburante extremadamente baja	
					3				Tensión de entrada de presión del distribuidor de carburante alta	Cortocircuito a V+
					4				Tensión de entrada de presión del distribuidor de carburante baja	Cortocircuito a V-
					5				Circuito abierto en el sensor de presión del distribuidor de carburante	
					10				Pérdida de presión del distribuidor de carburante detectada	
					13				Presión del distribuidor de carburante más alta de lo previsto	
					16				Presión de suministro de carburante moderadamente alta	
					17				Presión del distribuidor de carburante no desarrollada	
					18				Presión de suministro de carburante moderadamente baja	
97			97						Agua en el sensor de carburante	
					0				Agua en el carburante continuamente detectada	
					3				Tensión de entrada de agua en el carburante alta	Cortocircuito a V+
					4				Tensión de entrada de agua en el carburante baja	Cortocircuito a V-
					16				Agua en el carburante detectada	
					31				Agua en el carburante detectada	

SPN	CID	SID	PID	PPID	FMI	John Deere	Volvo	Perkins	Descripción	Comentario
98			98						Sensor de nivel de aceite	
					1				Valor de nivel de aceite inferior al normal	
					3				Tensión de entrada del sensor de nivel de aceite alta	Cortocircuito a V+
					4				Tensión de entrada del sensor de nivel de aceite baja	Cortocircuito a V-
					5				Circuito abierto en el sensor de nivel de aceite	
99			99						Presión diferencial del filtro de aceite del motor	
100	100		100						Sensor de presión del aceite	
					1				Presión del aceite del motor extremadamente baja	
					3				Tensión de entrada del sensor de presión del aceite alta	Cortocircuito a V+
					4				Tensión de entrada del sensor de presión del aceite baja	Cortocircuito a V-
					5				Circuito abierto en el sensor de presión del aceite	
					17				Presión del aceite del motor baja	
					18				Presión del aceite del motor moderadamente baja	
102	273		102						Sensor de presión de aire del colector	
					0				Presión de aire del colector superior a la normal	
					1				Presión de aire del colector inferior a la normal	
					3				Tensión de entrada del sensor de presión de aire del colector alta	Cortocircuito a V+
					4				Tensión de entrada del sensor de presión de aire del colector baja	Cortocircuito a V-
					15				Presión del aire del colector moderadamente baja	
					16				Presión de aire del colector baja	
105			105						Sensor de temperatura del aire de admisión	
					0				Temperatura del aire de admisión extremadamente alta	
					3				Tensión de entrada del sensor de temperatura del aire de admisión alta	
					4				Tensión de entrada del sensor de temperatura del aire de admisión baja	
					5				Circuito abierto en el sensor de temperatura del aire de admisión	
					16				Temperatura del aire de admisión moderadamente alta	
106			106						Sensor de presión de admisión de aire	
					0				Presión de admisión de aire superior a la normal	
					3				Tensión de entrada del sensor de presión de admisión de aire alta	
					5				Circuito abierto en el sensor de presión de admisión de aire	

SPN	CID	SID	PID	PPID	FMI	John Deere	Volvo	Perkins	Descripción	Comentario
107			107						Sensor de presión diferencial del filtro de aire	
					0				Restricción del filtro de aire alta	
					3				Tensión de entrada del sensor de presión diferencial del filtro de aire alta	
					4				Tensión de entrada del sensor de presión diferencial del filtro de aire baja	
					5				Circuito abierto en el sensor de presión diferencial del filtro de aire	
					31				Restricción del filtro de aire alta	
108	274		108						Sensor de presión barométrica	No se utiliza con EDC III y EMS2
					3				Sensor de presión barométrica alta cortocircuitado a alta	
					4				Sensor de presión barométrica alta cortocircuitado a baja	
					17				Presión barométrica alta	Opción de Módulo de Control Electrónico, sensor no conectado
110	110		110						Sensor de temperatura del líquido de refrigeración	
					0				Temperatura del líquido de refrigeración extremadamente alta	
					3				Tensión de entrada del sensor de temperatura del líquido de refrigeración alta	
					4				Tensión de entrada del sensor de temperatura del líquido de refrigeración baja	
					5				Circuito abierto en el sensor de temperatura del líquido de refrigeración	
					15				Temperatura del líquido de refrigeración alta menos grave	
					16				Temperatura del líquido de refrigeración moderadamente alta	
					31				Temperatura del líquido de refrigeración alta	
111			111						Sensor de nivel del líquido de refrigeración	
					0				Nivel del líquido de refrigeración del motor bajo	
					1				Nivel del líquido de refrigeración del motor bajo	
					3				Tensión de entrada del sensor de nivel del líquido de refrigeración alta	
					4				Tensión de entrada del sensor de nivel del líquido de refrigeración baja	
153			153						Sensor de presión del cárter	
					0				Valor superior al normal	
					3				Tensión de entrada del sensor del presión del cárter alta	
					5				Circuito abierto en el sensor de presión del cárter	
158			158						Sensor de tensión de la batería	
					1				Tensión superior a la normal	
					17				Error de potencia baja de la ECU	

SPN	CID	SID	PID	PPID	FMI	John Deere	Volvo	Perkins	Descripción	Comentario
160									Sensor de velocidad de las ruedas	
					2				Ruido en la entrada de velocidad de las ruedas	
164		164							Presión de control de inyección	
168	168								Tensión del sistema eléctrico	
					2				Tensión del sistema eléctrico baja	
172	172		172						Sensor de temperatura del aire ambiental	Sensor de temperatura del aire de entrada para PERKINS
					3				Tensión de entrada del sensor de temperatura del aire ambiental alta	Tensión de entrada del sensor de temperatura del aire de entrada alta
					4				Tensión de entrada del sensor de temperatura del aire ambiental baja	Tensión de entrada del sensor de temperatura del aire de entrada baja
					5				Circuito abierto en el sensor de temperatura del aire ambiental	
					15					Alarma-advertencia de temperatura alta del aire de entrada
					16					Aviso de acción-alarma de temperatura alta del aire de entrada
174	174								Sensor de temperatura del carburante	
					0				Temperatura del carburante alta más grave	
					3				Tensión de entrada del sensor de temperatura del carburante alta	
					4				Tensión de entrada del sensor de temperatura del carburante baja	
					15				Temperatura del carburante alta	
					16				Temperatura del carburante moderadamente alta	
					31				Sensor de temperatura del carburante defectuoso	
175			175						Sensor de temperatura del aceite	
					0				Temperatura del aceite extremadamente alta	
					3				Tensión de entrada del sensor de temperatura del aceite alta	
					4				Tensión de entrada del sensor de temperatura del aceite baja	
					5				Circuito abierto en el sensor de temperatura del aceite	
177									Sensor de temperatura del aceite de la transmisión	
					9				Temperatura del aceite de la transmisión no válida	Imposible con aplicación para grupo electrógeno
189									Velocidad del motor nominal	
					0				Velocidad del motor reducida	
					31				Velocidad del motor reducida	

SPN	CID	SID	PID	PPID	FMI	John Deere	Volvo	Perkins	Descripción	Comentario
190	190		190						Sensor de velocidad del motor	
					0				Sobrevelocidad extrema	
					2				Datos del sensor de velocidad del intermitentes	
					9				Actualización irregular del sensor de velocidad del motor	
					11				Pérdida de señal del sensor de velocidad del motor	
					12				Pérdida de señal del sensor de velocidad del motor	
					15				Sobrevelocidad	
					16				Sobrevelocidad moderada	
228	261								Calibrado del sensor de velocidad	
					13				Calibrado irregular de la sincronización del motor	
252	252								Software	
					11				Software incorrecto del motor	
234	253								Verificar los parámetros del sistema	
					2				Parámetros incorrectos	
281	281								Estado de la salida de aviso de acción	
					3				Salida de aviso de acción abierta/cortocircuitada a B+	
					4				Salida de aviso de acción cortocircuitada a masa	
					5				Circuito abierto en la salida de aviso de acción	
282	282								Estado de la salida de sobrevelocidad	
					3				Salida de sobrevelocidad abierta/cortocircuitada a B+	
					4				Salida de sobrevelocidad cortocircuitada a masa	
285	285								Estado de la salida de temperatura del líquido de refrigeración	
					3				Piloto de temperatura del líquido de refrigeración abierto/cortocircuitado a B+	
					4				Piloto de temperatura del líquido de refrigeración cortocircuitado a masa	
286	286								Estado de la salida de presión del aceite	
					3				Salida de presión del aceite abierta/cortocircuitada a B+	
					4				Salida de presión del aceite cortocircuitada a masa	
					5				Circuito abierto en la salida de presión del aceite	
323	323								Estado de la salida de apagado	
					3				Salida de apagado abierta/cortocircuitada a B+	
					4				Salida de apagado cortocircuitada a masa	
					5				Circuito abierto en la salida de apagado	

SPN	CID	SID	PID	PPID	FMI	John Deere	Volvo	Perkins	Descripción	Comentario
324	324								Estado de la salida de advertencia	
					3				Salida de advertencia abierta/cortocircuitada a B+	
					4				Salida de advertencia cortocircuitada a masa	
					5				Circuito abierto en la salida de advertencia	
443	443								Estado de la salida de funcionamiento del motor	
					3				Salida de funcionamiento del motor abierta/cortocircuitada a B+	
					4				Salida de funcionamiento del motor cortocircuitada a B-	
523									Selección de marcha	
					9				Selección de marcha no válida	Imposible con aplicación para grupo electrógeno
608		250		98					Enlace de datos defectuoso J1587 Redundancia de arranque/parada / Bus de comunicación J1939	
611									Estado del cableado del inyector	
					3				Cableado del inyector cortocircuitado a la fuente de alimentación	
					4				Cableado del inyector cortocircuitado a masa	
620	262	232							Suministro eléctrico del sensor de 5 voltios	FMI no informado por VOLVO
					3				Suministro eléctrico del sensor abierto/cortocircuitado a B+	
					4				Suministro eléctrico del sensor cortocircuitado a masa	
626			45						Dispositivo de autorización de arranque (éter y calentador de entrada)	
					3				Salida del dispositivo de autorización de arranque cortocircuitada a B+	No se utiliza, el tablero de mando se encarga de gestionar el dispositivo de autorización de arranque
					4				Salida del dispositivo de autorización de arranque cortocircuitada a masa	
					5				Circuito abierto en la salida del dispositivo de autorización de arranque	
627									Alimentación	
					1				Problema de tensión de alimentación del inyector	Para 6125HF070 solamente
					4				Ausencia de alimentación no conmutada de la ECU	Para 6068HF275 VP44 solamente
628		240							Fallo de memoria en EMS2	

SPN	CID	SID	PID	PPID	FMI	John Deere	Volvo	Perkins	Descripción	Comentario
629		254							Error del controlador/estado de la ECU	Estado del módulo CIU
						2			Fallo de la prueba de celda RAM	
						8			Fallo de la prueba de reajuste de vigilancia de la UCP	
						11			Fallo de la prueba ASIC de carburante y principal	
						12			Fallo de la prueba de dirección RAM	
						13			Fallo de desconexión de la vigilancia	
						19			Error de comunicación entre la ECU y la bomba de inyección	Posible solamente con 6068HF475 VP44
630		253							EEPROM de memoria de ajuste de datos	
632									Estado de la inyección	
						2			Error de corte de carburante	
						5			Corte de carburante no funcional	
636		21							CAM del sensor de velocidad/Sensor de posición de la bomba/Sensor de velocidad de rotación de la leva	Posición de la bomba o de CAM en función del tipo de inyección
						2			Ruido en la entrada del sensor de posición de la bomba/sensor de posición de la leva	
						3			Pérdida permanente de señal	
						8			Ausencia de entrada del sensor de posición de la bomba/sensor de posición de la leva	
						9			No informado por VOLVO	
						10			Error de patrón de entrada del sensor de posición de la bomba/sensor de posición de la leva	
637		22							Volante del sensor de velocidad/Sensor de posición del cigüeñal	
						2			Ruido en la entrada de posición del cigüeñal	
						3			Pérdida permanente de señal	
						7			Posición del cigüeñal/posición de la leva no sincronizada	
						8			Ausencia de entrada de posición del cigüeñal	
						9			No informado por VOLVO	
						10			Error de patrón de entrada del sensor de posición del cigüeñal	
639	247	231							Estado de la comunicación	
						2			Error de desactivación del bus	
						9			Error del bus pasivo	
						11			Fallo de lectura de registros de datos	
						12			Error de pérdida de mensaje	
						13			Error de bus CAN	
640									Estado del apagado del motor del vehículo	
						11			Solicitud de apagado del motor del vehículo no válida	
						31			Solicitud de apagado del motor del vehículo	

SPN	CID	SID	PID	PPID	FMI	John Deere	Volvo	Perkins	Descripción	Comentario
651	1	1	651						Estado del inyector del cilindro nº 1	
					2				Cortocircuito del lado alto a B+	
					3				Cortocircuito del lado alto al lado bajo o lado bajo a B+	
					4				Cortocircuito del lado alto o bajo a masa	
					5				Circuito abierto en el cilindro nº 1	
					6				Cortocircuito en el cilindro nº 1	
					7				Fallo mecánico/error de compensación del cilindro nº 1	
					11				Fallo mecánico/error desconocido en el cilindro nº 1	
652	2	2	652						Estado del inyector del cilindro nº 2	
					2				Cortocircuito del lado alto a B+	
					3				Cortocircuito del lado alto al lado bajo o lado bajo a B+	
					4				Cortocircuito del lado alto o bajo a masa	
					5				Circuito abierto en el cilindro nº 2	
					6				Cortocircuito en el cilindro nº 2	
					7				Fallo mecánico/error de compensación del cilindro nº 2	
					11				Fallo mecánico/error desconocido en el cilindro nº 2	
653	3	3	653						Estado del inyector del cilindro nº 3	
					2				Cortocircuito del lado alto a B+	
					3				Cortocircuito del lado alto al lado bajo o lado bajo a B+	
					4				Cortocircuito del lado alto o bajo a masa	
					5				Circuito abierto en el cilindro nº 3	
					6				Cortocircuito en el cilindro nº 3	
					7				Fallo mecánico/error de compensación del cilindro nº 3	
					11				Fallo mecánico/error desconocido en el cilindro nº 3	
654	4	4	654						Estado del inyector del cilindro nº 4	
					2				Cortocircuito del lado alto a B+	
					3				Cortocircuito del lado alto al lado bajo o lado bajo a B+	
					4				Cortocircuito del lado alto o bajo a masa	
					5				Circuito abierto en el cilindro nº 4	
					6				Cortocircuito en el cilindro nº 4	
					7				Fallo mecánico/error de compensación del cilindro nº 4	
					11				Fallo mecánico/error desconocido en el cilindro nº 4	

SPN	CID	SID	PID	PPID	FMI	John Deere	Volvo	Perkins	Descripción	Comentario
655	5	5	655						Estado del inyector del cilindro nº 5	
						2			Cortocircuito del lado alto a B+	
						3			Cortocircuito del lado alto al lado bajo o lado bajo a B+	
						4			Cortocircuito del lado alto o bajo a masa	
						5			Circuito abierto en el cilindro nº 5	
						6			Cortocircuito en el cilindro nº 5	
						7			Fallo mecánico/error de compensación del cilindro nº 5	
						11			Fallo mecánico/error desconocido en el cilindro nº 5	
656	6	6	656						Estado del inyector del cilindro nº 6	
						2			Cortocircuito del lado alto a B+	
						3			Cortocircuito del lado alto al lado bajo o lado bajo a B+	
						4			Cortocircuito del lado alto o bajo a masa	
						5			Circuito abierto en el cilindro nº 6	
						6			Cortocircuito en el cilindro nº 6	
						7			Fallo mecánico/error de compensación del cilindro nº 6	
						11			Fallo mecánico/error desconocido en el cilindro nº 6	
676		39							Estado del relé de la toma de precombustión	
						3			Tensión del relé de la toma de precombustión alta	
						5			Tensión del relé de la toma de precombustión baja	
677				3					Estado del relé de arranque	
						3			Control del relé de arranque cortocircuitado a alto	
						4			Control del relé de arranque cortocircuitado a bajo	
						5			Circuito abierto en el control del relé de arranque	
678	41								Suministro eléctrico de 8 voltios	
						3			Suministro de CC de 8 voltios del módulo de control de aire abierto/cortocircuitado a B+	
						4			Suministro de CC de 8 voltios del módulo de control de aire abierto/cortocircuitado a masa	
679		42							Regulador de la presión de control de la inyección/válvula de descarga de presión	
723	342								Sensor de velocidad secundaria	
						2			Datos intermitentes del sensor de velocidad secundaria del motor	
						11			Pérdida de señal del sensor de velocidad secundaria del motor	
						12			Pérdida de señal/fallo del sensor	

SPN	CID	SID	PID	PPID	FMI	John Deere	Volvo	Perkins	Descripción	Comentario
729		70							Detección de precalentamiento/Señal del calentador de aire de entrada	
					3				Señal alta del calentador de aire de entrada	
					5				Señal baja del calentador de aire de entrada	
810									Velocidad del vehículo	
					2				Ruido en la entrada de velocidad del vehículo calculada	Imposible con aplicación para grupo electrógeno
861	861								Estado de la salida de diagnóstico	
					3				Salida de diagnóstico abierta/cortocircuitada a B+	
					4				Salida de diagnóstico cortocircuitada a masa	
898									Estado del acelerador CAN	
					9				Valor de velocidad no válido o ausente	
970				6					EMS de estado del interruptor de apagado del motor auxiliar	
					2				Señal del interruptor de apagado del motor auxiliar no válida	No utilizada
					31				Interruptor de apagado del motor auxiliar activo	
971									Estado del interruptor de reducción de la capacidad nominal del motor externo	
					31				Interruptor activo de reducción de la capacidad nominal del motor externo	No utilizado
1069									Estado del tamaño de los neumáticos	
					2				Error de tamaño de los neumáticos	Imposible con aplicación para grupo electrógeno
					9				Tamaño de neumáticos no válido	
					31				Error de tamaño de los neumáticos	
1076									Estado de la bomba de inyección de carburante	
					0				Cierre de la válvula de control de la bomba demasiado largo	Inyección DE10
					1				Cierre de la válvula de control de la bomba demasiado corto	Inyección DE10
					2				Defecto de la bomba detectado	Inyección VP44
					3				Corriente alta del solenoide de la bomba	Inyección DE10
					5				Circuito abierto en el solenoide de la bomba	Inyección DE10
					6				Circuito del solenoide de la bomba gravemente cortocircuitado	Inyección DE10
					7				Cierre de la válvula de control de la bomba no detectado	Inyección DE10
					10				Circuito del solenoide de la bomba moderadamente cortocircuitado	Inyección DE10
					13				Tiempo de disminución de la corriente de la bomba no válido	Inyección DE10

SPN	CID	SID	PID	PPID	FMI	John Deere	Volvo	Perkins	Descripción	Comentario
1077									Estado del controlador de la bomba de inyección de carburante	
					7				Intento de cargar carburante sin comando	
					11				Tensión de alimentación de la bomba fuera del margen	
					12				Error de autotest de la bomba	
					19				La bomba ha detectado un error de comunicación	
					31				La bomba ha iniciado la protección del motor	
1078									Estado de sincronización de la ECU/bomba	
					7				Sincronización de la ECU/bomba moderadamente fuera de sincronización	
					11				Velocidad de sincronización de la ECU/bomba fuera de sincronización	
					31				Sincronización de la ECU/bomba extremadamente fuera de sincronización	
1079									Tensión de alimentación del sensor (+5 voltios)	Referencia del acelerador analógico
					3				Tensión de alimentación del sensor alta	> 5,5 voltios
					4				Tensión de alimentación del sensor baja	< 4,44 voltios
1080		211							Tensión de alimentación del sensor (presión del aceite, temperatura del líquido de refrigeración, presión del carburante)/alimentación 2 del sensor de +5 V	
					3				Tensión de alimentación del sensor alta	> 5,5 voltios
					4				Tensión de alimentación del sensor baja	< 4,40 voltios
1109									Estado del motor/ECU	
					31				Advertencia de apagado del motor	
1110									Estado del motor	
					31				Apagado del motor	
1111	268								Verificar los parámetros	
					2				Fallo del parámetro programado	
1136				55					Temperatura de la ECU	
1184			173						Sensor de temperatura del gas de escape	
1188		32							Válvula de descarga	
1231									Bus CAN 2	
1239									Sistema de presión del distribuidor	
1266	1266								Estado de la salida de fallo general	
					3				Salida de fallo general abierta/cortocircuitada a B+	
					4				Salida de fallo general cortocircuitada a masa	

SPN	CID	SID	PID	PPID	FMI	John Deere	Volvo	Perkins	Descripción	Comentario
1347									Estado de la válvula de control de la bomba	Estado de la válvula de control nº 1 de la bomba para 6081HF070
					3				Corriente alta de la válvula de control de la bomba	
					5				Error/desigualdad de la válvula de control de la bomba	
					7				Error de control de la presión del distribuidor de carburante	
					10				Flujo de carburante de la válvula de control de la bomba no detectado	
1348									Estado de la válvula de control nº 2 de la bomba	Sólo para 6081HF070
					5				Error/desigualdad de la válvula de control nº 2 de la bomba	
					10				Flujo de carburante de la válvula de control nº 2 de la bomba no detectado	
1485			1485	5					Estado del relé de alimentación de la bomba	Relé principal de la ECU de EMS/EDC VOLVO
					2				Fallo del relé de alimentación de la bomba	
					3					Cortocircuito a alto del relé principal de la ECU
1568									Selección de la curva de par de torsión	
					2				Selección de la curva del par de torsión no válida	
					4				Tensión alta de entrada de la curva del par de torsión	
					9				Ausencia de selección de la curva del par de torsión	
1569									Estado del suministro de carburante	
					31				Reducción de la capacidad nominal de carburante	
1639									Sensor de velocidad del ventilador	
					1				Ausencia de señal de velocidad del ventilador	Imposible con aplicación para grupo electrógeno
					2				Señal de velocidad del ventilador irregular	
					16				Velocidad del ventilador superior a la prevista	
					18				Velocidad del ventilador inferior a la prevista	
1675									Relé del motor de arranque del motor	
1690	1690								Estado del acelerador analógico	
									Señal de impulsos irregular	
2000									Estado de la ECU	
					6				Ausencia de ID del vehículo	
					13				Violación de seguridad	
2017									Bus de comunicación J1939	
2791				19					Estado de la válvula EGR interna	
52019 2				8					Interruptor de refrigeración del pistón	
52019 3				267					Presión de agua marina	
52019 4				4					Sensor de entrada del estérter (solicitud de arranque)	
52019 5				6					CIU del sensor de entrada de desactivación de llave (solicitud de parada)	

FMI=0— DATOS VÁLIDOS PERO POR ENCIMA DEL MARGEN OPERATIVO NORMAL- NIVEL MÁS GRAVE

La información de comunicación de señales se encuentra dentro del margen definido válido y aceptable, pero las condiciones reales se encuentran por encima de lo que se consideraría normal según lo determinan los límites predefinidos de nivel más grave para esa determinada medición de la condición real (*Región e* de la definición de margen de señales). La emisión de valores de datos se sigue realizando con normalidad.

FMI=1— DATOS VÁLIDOS PERO POR DEBAJO DEL MARGEN OPERATIVO NORMAL - NIVEL MÁS GRAVE

La información de comunicación de señales se encuentra dentro del margen definido válido y aceptable, pero las condiciones reales se encuentran por debajo de lo que se consideraría normal según lo determinan los límites predefinidos de nivel menos grave para esa determinada medición de la condición real (*Región e* de la definición de margen de señales). La emisión de valores de datos se sigue realizando con normalidad.

FMI=2— DATOS IRREGULARES, INTERMITENTES O INCORRECTOS

Entre los datos irregulares o intermitentes se incluyen todas las mediciones que cambian a un ritmo que no se considera posible en la condición real y debe estar provocado por un funcionamiento incorrecto del dispositivo de medición o su conexión al módulo. La emisión de valores de datos se sustituye por el valor de "indicador de error".

Entre los datos incorrectos se incluyen los datos no recibidos, así como los datos que son exclusivos de las situaciones cubiertas por los FMI 3, 4, 5 y 6. Los datos también pueden considerarse incorrectos si son incoherentes con otra información recopilada o conocida sobre el sistema.

FMI=3— TENSIÓN SUPERIOR A LA NORMAL, O CORTOCIRCUITADA A UNA FUENTE ALTA

- a. Datos, una señal de tensión y demás, superan los límites predefinidos que delimitan el margen (*Región e* de la definición de margen de señales). La emisión de valores de datos se sustituye por el valor de "indicador de error".
- b. Señales externas a un módulo de control electrónico cuya tensión permanece en un nivel alto cuando el módulo de control electrónico la ajusta como baja. La emisión de valores de datos se sustituye por el valor de "indicador de error".

FMI=4 —TENSIÓN INFERIOR A LA NORMAL, O CORTOCIRCUITADA A UNA FUENTE BAJA

- a. Datos, una señal de tensión y demás, se encuentran por debajo de los límites predefinidos que delimitan el margen (*Región e* de la definición de margen de señales). La emisión de valores de datos se sustituye por el valor de "indicador de error".
- b. Señales externas a un módulo de control electrónico cuya tensión permanece en un nivel bajo cuando el módulo de control electrónico la ajusta como alta. La emisión de valores de datos se sustituye por el valor de "indicador de error".

FMI=5 —CORRIENTE INFERIOR A LA NORMAL O CIRCUITO ABIERTO

- a. Datos, una señal de corriente y demás, se encuentran por debajo de los límites predefinidos que delimitan el margen (*Región e* de la definición de margen de señales). La emisión de valores de datos se sustituye por el valor de "indicador de error".
- b. Señales externas a un módulo de control electrónico cuya corriente permanece desactivada cuando el módulo de control electrónico la ajusta como activada. La emisión de valores de datos se sustituye por el valor de "indicador de error".

FMI=6 —CORRIENTE SUPERIOR A LA NORMAL O CIRCUITO CONECTADO A MASA

- a. Datos, una señal de corriente y demás, superan los límites predefinidos que delimitan el margen. (*Región e* de la definición de margen de señales). La emisión de valores de datos se sustituye por el valor de "indicador de error".
- b. Señales externas a un módulo de control electrónico cuya corriente permanece activada cuando el módulo de control electrónico la ajusta como desactivada. La emisión de valores de datos se sustituye por el valor de "indicador de error".

FMI=7 —EL SISTEMA MECÁNICO NO RESPONDE O ESTÁ DESAJUSTADO

Cualquier fallo que se detecte como resultado de un ajuste mecánico incorrecto o una respuesta o acción inadecuada de un sistema mecánico que, con un nivel de confianza razonable, no esté provocada por un fallo del sistema eléctrico o electrónico. Este tipo de fallo puede estar o no directamente asociado con el valor de información de emisión general.

FMI=8 —FRECUENCIA IRREGULAR O ANCHURA DE IMPULSO O PERÍODO

Se debe considerar en los casos de FMI 4 y 5. Frecuencia o señal PWM que esté fuera de los límites predefinidos que delimitan el margen de señales del ciclo de trabajo o frecuencia (fuera de la *Región b* o la definición de señales). Asimismo, si la señal corresponde a una salida del módulo de control electrónico, las señales cuya frecuencia o ciclo de trabajo no sea coherente con la señal emitida. La emisión de valores de datos se sustituye por el valor de "indicador de error".

FMI=9 —VELOCIDAD DE ACTUALIZACIÓN IRREGULAR

Los fallos que se detecten cuando la recepción de datos mediante el enlace de datos o como entrada desde un actuador o sensor inteligente no se realice a la velocidad de actualización prevista o requerida por el módulo de control electrónico (fuera de la *Región c* de la definición de margen de señales). Asimismo, los errores por los que el módulo de control electrónico no envíe información a la velocidad requerida por el sistema. Este tipo de fallo puede estar o no directamente asociado con el valor de información de emisión general.



FMI=10 —VELOCIDAD DE CAMBIO IRREGULAR

Cualquier dato, exclusivo de las irregularidades cubiertas por FMI 2, que se considere válido pero cuyos datos cambien a una velocidad que esté fuera de los límites predefinidos que delimitan la velocidad de cambio correspondiente a un sistema de funcionamiento correcto (fuera de la *Región c* de la definición de margen de señales). La emisión de valores de datos se sigue realizando con normalidad.

FMI=11 —CAUSA RAÍZ NO CONOCIDA

Se ha detectado que se ha producido un fallo en un determinado subsistema, pero se desconoce la naturaleza exacta del fallo. La emisión de valores de datos se sustituye por el valor de "indicador de error".

FMI=12 —DISPOSITIVO O COMPONENTE INTELIGENTE DEFECTUOSO

Procedimientos de diagnósticos internos han determinado que el fallo requiere sustituir la ECU, usada aquí para referirse a la unidad empaquetada que incluye un microprocesador y sus circuitos y componentes asociados. Se puede asumir que el subsistema de comunicaciones no es el componente que ha fallado, y el fabricante ha determinado que no hay ningún componente utilizable más pequeño que la ECU implicado en el fallo. La emisión de valores de datos se sustituye por el valor de "indicador de error" si corresponde, ya que puede haber o no alguna emisión implicada. Este error permite incluir todos los códigos de problema del controlador interno que no pueden estar causados por conexiones o sistemas externos al controlador.

FMI=13 —FUERA DEL MARGEN DE CALIBRADO

Fallo que se puede identificar como el resultado de no haber realizado el calibrado correcto. Este puede ser el caso correspondiente a un subsistema que pueda identificar que el calibrado que intenta utilizar el controlador no está actualizado. O bien, puede ser que se determine que el subsistema mecánico no está correctamente calibrado. Este modo de fallo no está relacionado con la definición de margen de señales como es el caso de muchos de los FMI.

FMI=14 —INSTRUCCIONES ESPECIALES

"Instrucciones especiales" es el FMI que se utiliza cuando el sistema de a bordo puede aislar el fallo a un pequeño número de opciones, pero no a un único punto de fallo. Cuando se utiliza el FMI, es necesario que el técnico de servicio realice alguna acción para completar el diagnóstico específico, y el fabricante ha proporcionado instrucciones para la realización de ese diagnóstico. Hay dos casos en los que esto se empleará: 1. para diagnósticos relacionados con emisiones en los que un determinado fallo no se pueda separar entre un sensor fuera del margen y el caso en que el valor real se encuentre en el límite de una región de diagnóstico, y 2. para los SPN 611 a 615 antiguos en los que el problema se encuentra a la hora de determinar qué circuitos (que pueden interactuar) se deben reparar.

Los SPN 611a 615 se definen como "Códigos de diagnóstico de sistema" y se utilizan para identificar fallos que no se pueden relacionar con un componente sustituible de campo específico. El aislamiento de fallos del subsistema específicos es la finalidad de cualquier sistema de diagnóstico, pero esto no siempre se puede llevar a cabo por varias razones. Estos SPN ofrecen al fabricante cierta flexibilidad para comunicar información de diagnóstico de componente no específico. Puesto que los SPN 611-615 utilizan el formato SPN/FMI estándar, se pueden emplear herramientas de diagnóstico estándar, tableros de mandos electrónicos, sistemas por satélite y demás dispositivos avanzados que exploren grupos de parámetros que incluyan los formatos SPN/FMI. Ya que los códigos definidos por el fabricante no son recomendables en lo que se refiere a normalización, estos códigos sólo se deben utilizar cuando la información de diagnóstico no se pueda comunicar como componente específico y modo de fallos.

Entre las posibles razones para utilizar un código de diagnóstico de sistema se incluye:

1. No está justificado el coste de aislamiento de fallos de componentes específicos, o
2. Se están desarrollando nuevos conceptos en diagnósticos totales de vehículos, o
3. Se están desarrollando nuevas estrategias de diagnóstico que no son específicas de componente.

Debido al hecho de que los SPN 611-615 están definidos por el fabricante y no son específicos de componente, los FMI 0-13 y 15-31 no tienen mucho sentido. Por tanto, se utiliza normalmente el FMI 14, "Instrucciones especiales". El objetivo es que el personal de servicio consulte el manual de localización de averías del fabricante para obtener más información sobre un determinado código de diagnóstico. Este modo de fallo no está relacionado con la definición de margen de señales como es el caso de muchos de los FMI. Este tipo de fallo puede estar o no directamente asociado con el valor de información de emisión general.

FMI=15 —DATOS VÁLIDOS PERO POR ENCIMA DEL MARGEN OPERATIVO NORMAL - NIVEL MENOS GRAVE

La información de comunicación de señales se encuentra dentro del margen definido válido y aceptable, pero las condiciones reales se encuentran por encima de lo que se consideraría normal según lo determinan los límites predefinidos de nivel menos grave para esa determinada medición de la condición real (*Región i* de la definición de margen de señales). La emisión de valores de datos se sigue realizando con normalidad.

FMI=16 —DATOS VÁLIDOS PERO POR ENCIMA DEL MARGEN OPERATIVO NORMAL - NIVEL MODERADAMENTE GRAVE

La información de comunicación de señales se encuentra dentro del margen definido válido y aceptable, pero las condiciones reales se encuentran por encima de lo que se consideraría normal según lo determinan los límites predefinidos de nivel moderadamente grave para esa determinada medición de la condición real (*Región k* de la definición de margen de señales). La emisión de valores de datos se sigue realizando con normalidad.



FMI=17 —DATOS VÁLIDOS PERO POR DEBAJO DEL MARGEN OPERATIVO NORMAL - NIVEL MENOS GRAVE

La información de comunicación de señales se encuentra dentro del margen definido válido y aceptable, pero las condiciones reales se encuentran por debajo de lo que se consideraría normal según lo determinan los límites predefinidos de nivel menos grave para esa determinada medición de la condición real (*Región h* de la definición de margen de señales). La emisión de valores de datos se sigue realizando con normalidad.

FMI=18 —DATOS VÁLIDOS PERO POR DEBAJO DEL MARGEN OPERATIVO NORMAL - NIVEL MODERADAMENTE GRAVE

La información de comunicación de señales se encuentra dentro del margen definido válido y aceptable, pero las condiciones reales se encuentran por debajo de lo que se consideraría normal según lo determinan los límites predefinidos de nivel moderadamente grave para esa determinada medición de la condición real (*Región j* de la definición de margen de señales). La emisión de valores de datos se sigue realizando con normalidad.

FMI=19 —DATOS DE RED RECIBIDOS CON ERROR

Cualquier fallo que se detecte cuando los datos recibidos mediante la red se sustituyen por el valor de "indicador de error" (es decir, FE16; consultar J1939-71). Este tipo de fallo está asociado con los datos de red recibidos. El componente utilizado para medir la señal real se envía directamente al módulo que proporciona los datos a la red y no al módulo que recibe los datos a través de la red. El FMI es aplicable a la *Región f* y *g* de la definición de margen de señales. Este tipo de fallo puede estar o no directamente asociado con el valor de información de emisión general.

FMI=20-30—RESERVADO PARA ASIGNACIÓN SAE

FMI=31—LA CONDICIÓN EXISTE

Se utiliza para indicar que existe la condición identificada por el SPN cuando no existen más FMI aplicables o en los casos en que el nombre de SPN indicado muestre el componente y un modo de fallos no estándar. Este tipo de fallo puede estar o no directamente asociado con el valor de información de emisión general. Este FMI significará "no disponible" cuando el SPN asociado sea también del tipo "no disponible" como cuando el resto del paquete se llena de binarios tras transmitir todos los datos.

